



T.C.
MILLÎ EĞİTİM BAKANLIĞI
ÖLÇME, DEĞERLENDİRME VE
SINAV HİZMETLERİ GENEL MÜDÜRLÜĞÜ

AÇIK ÖĞRETİM LİSESİ / MESLEKİ AÇIK ÖĞRETİM LİSESİ /
AÇIK ÖĞRETİM İMAM HATİP LİSESİ
2023 - 2024 ÖĞRETİM YILI
1. DÖNEM SINAVI

1.
OTURUM

23 ARALIK 2023 Saat: 10.00

DERS KODU VE ADI	SAYFA	DERS KODU VE ADI	SAYFA	DERS KODU VE ADI	SAYFA
(111) DİN KÜL. AHL. BİL. – 1	3	(244) FRANSIZCA – 5	18	(537) SEÇMELİ	
(112) DİN KÜL. AHL. BİL. – 2	4	(421) FİZİK – 1	19	PEYGAMBERİMİZİN HAY. – 7	33
(115) DİN KÜL. AHL. BİL. – 5	4	(425) SEÇMELİ FİZİK – 1	20	(544) TÜRK DİLİ VE EDEBİYATI – 4	34
(121) FELSEFE – 1	5	(432) KİMYA – 2	21	(547) TÜRK DİLİ VE EDEBİYATI – 7	35
(125) FELSEFE – 3	6	(436) SEÇMELİ KİMYA – 2	22	(548) TÜRK DİLİ VE EDEBİYATI – 8	36
(132) TARİH – 2	7	(441) BİYOLOJİ – 1	23	(609) SEÇMELİ MATEMATİK – 2	37
(136) SEÇMELİ TARİH – 2	8	(443) BİYOLOJİ – 3	24	(611) DİNLER TARİHİ – 1	38
(151) COĞRAFYA – 1	9	(446) SEÇMELİ BİYOLOJİ – 2	25	(621) SEÇ. TÜRK DİLİ VE	
(155) SEÇMELİ COĞRAFYA – 1	10	(465) TEMEL DİNİ BİL. – 1	26	EDEBİYATI – 3	38
(157) SEÇMELİ COĞRAFYA – 3	11	(479) SEÇMELİ MANTIK – 2	27	(622) SEÇ. TÜRK DİLİ VE	
(181) İNGİLİZCE – 1	12	(502) İNGİLİZCE – 8	28	EDEBİYATI – 4	40
(181) ALMANCA – 1	13	(502) ALMANCA – 8	29	(713) İSLAM KÜLTÜR VE	
(181) FRANSIZCA – 1	13	(502) FRANSIZCA – 8	29	MEDENİYETİ – 1	41
(195) SEÇMELİ ORTAK		(511) FİKİH – 1	30	(817) AKAİD – 1	42
TÜRK TARİHİ – 1	14	(532) SEÇMELİ		(819) KELAM – 1	43
(222) SAĞLIK BİLGİSİ VE		PEYGAMBERİMİZİN HAY. – 2	31	(825) OSMANLI TÜRKÇESİ – 1	44
TRAFİK KÜLTÜRÜ – 2	15	(535) SEÇMELİ		(931) SİYER – 1	45
(244) İNGİLİZCE – 5	16	PEYGAMBERİMİZİN HAY. – 5	32	(974) SEÇMELİ GİRİŞİMCİLİK – 1	45
(244) ALMANCA – 5	17			(999) MATEMATİK – 2	46

ADAYLARIN DİKKATİNE!

- Her ders için 11 soru bulunmaktadır. Bu oturumda 100 dakikalık cevaplama süreniz vardır. Sınavın ilk 30 dakikası tamamlanmadan ve sınav bitimine 15 dakika kala salon dışına çıkmayınız.
- Kullanımı doktor raporu ile belirlenen hasta veya engellilere ait cihazlar ve ilaçlar, anahtarlıksız basit anahtar, ulaşım kartları, para, alyans, şeffaf pet şişe içerisinde bandajı çıkarılmış su ve şeffaf numaralı gözlük hariç; her türlü kesici ve delici alet, ateşli silah, çanta, cüzdan, cep telefonu, her türlü saat, anahtarlık, elektronik anahtar, kablosuz iletişim sağlayan cihaz, kulaklık, kolye, küpe, bilezik, yüzük, broş ve diğer takılar, her türlü plastik, metal ve cam eşya, banka kredi kartları, her türlü elektronik ve mekanik cihaz, her türlü müsvedde kâğıt, defter, ders notu, kitap, sözlük, dergi, gazete ve benzeri yayınlar, cetvel, pergel, açılışer ve benzeri araçlar, yiyecek, içecek ve diğer tüketim maddeleri yanınızda bulundurmayınız. Bu araçları/maddeleri yanınızda bulundurmanız ve kopya çekmeye teşebbüs etmeniz hâlinde sınavınız geçersiz sayılacaktır.
- Başvuru şartlarını taşımadığınız hâlde sınava girmeniz, kopya çekmeniz, başka adayın sınav evrakını kullanmanız ve geçerli kimlik belgenizi ibraz edemediğiniz durumlarda sınavınız geçersiz sayılacaktır.
- Sınavın değerlendirilmesi aşamasında, bilgisayar ortamında yapılan kopya analizinde sistemin ikili ve/veya toplu kopya tespiti hâlinde sınavınız geçersiz sayılacaktır.
- Adaylar, sınav kurallarına ve salon görevlilerinin tüm uyarılarına uymak zorundadır. Kurallara ve uyarılara uymayan adayların sınavları geçersiz sayılacaktır.**
- Sınav başladıktan sonra adayların salon görevlileri ve birbirleri ile konuşmaları; kalem, silgi vb. şeyleri istemeleri yasaktır.
- Adaylar sınav süresince, sınav giriş belgesi ile geçerli kimlik belgelerinden birini (Nüfus cüzdanı/T.C. kimlik kartı veya geçerlilik süresi devam eden pasaport) masalarının üzerinde bulundurmak zorundadır.
- Sınav evraklarını teslim etmeyen, soru kitapçıklarının sayfalarından bir kısmını eksik teslim edenlerin sınavları geçersiz sayılacaktır.**
- Sınav başlamadan önce kitapçığın arkasındaki açıklamaları okuyunuz.

BAŞLAYINIZ DENMEDEN SORU KİTAPÇIKLARINI AÇMAYINIZ.



1. OTURUM

(111) DİN KÜL. AHL. BİL. – 1

1. “Heveslerini tanırlaştırıran kimseyi gördün mü?..”

(Furkân suresi, 43. ayet)

Bu ayette aşağıdaki tutum ve davranışlardan hangisi eleştirilmektedir?

- A) Bayağı arzulara uymak
B) Körü körüne bağlanmak
C) Öğrenmeye kapalı olmak
D) Zan ile hareket etmek

2. I. Kur'an-ı Kerim mütevatir yolla günümüze ulaşmıştır.
II. İlham, doğru bilgi edinme yollarından biridir.
III. Salim duyular aldığı verileri akla aktarır.

Numaralanmış bilgiler doğru (D) ya da yanlış (Y) olarak değerlendirildiğinde sıralama aşağıdakilerden hangisi olur?

	I	II	III
A)	D	Y	Y
B)	Y	D	Y
C)	D	Y	D
D)	D	D	Y

3. Yaratılışı ve hayatı sadece akıl ve duyular ile anlamlandırmak insanı tatmin etmez. Bu nedenle akılla elde edilemeyen, duyuların ötesindeki bilgilere ancak doğru haber yoluyla ulaşılabilir.

Bu metinde “doğru haber” ifadesi ile kastedilen aşağıdakilerden hangisidir?

- A) Keşif
B) Rüya
C) Sezgi
D) Vahiy

4. Bilim ve teknolojinin insanlığa faydası olduğu gibi zararı da bulunmaktadır. Bilginin elde edilmesi, kullanılması, uygulanması ve başkalarına aktarılması, kendine özgü birtakım ilke ve değerler içermelidir.

Bu metinde asıl anlatılmak istenen aşağıdakilerden hangisidir?

- A) Bilgi ahlakı
B) Bilgiyi sevmek
C) Bilgiyi paylaşmak
D) Bilginin muhafazası

5. “... Müminler, sadece Allah’a dayanıp güvensinler.”

(Teğâbun suresi, 13. ayet)

Bu ayette aşağıdakilerden hangisi vurgulanmaktadır?

- A) Tevekkül
B) Hidayet
C) Adalet
D) İnfak

6. “Bedeviler ‘İnandık.’ dediler. De ki: Siz iman etmediniz ama ‘Boyun eğdik.’ deyin. Henüz iman kalplerinize yerleşmedi...”

(Hucurât suresi, 14. ayet)

Bu ayette imanla ilgili aşağıdakilerden hangisi vurgulanmaktadır?

- A) Bilgi ile olan ilişkisi
B) İkrarın yeterliliği
C) Tasdike dayalı olması
D) İnsanı huzura kavuşturması

7. “Kul bir hata işlerse kalbine siyah bir nokta konur. Şayet o, günahattan vazgeçer, tövbe edip Allah’a dönerse kalbi arınır. Eğer bunları yapmaz, günah ve hataya devam ederse siyah nokta büyür ve neticede bütün kalbini kaplar. Allah’ın, ‘Yaptıkları yüzünden kalpleri pas tutmuştur.’ diye anlattığı pas işte budur.”

Bu hadiste “iman” ile aşağıdakilerden hangisi arasındaki ilişkiye değinilmiştir?

- A) Bilgi
B) İkrar
C) Tasdik
D) Amel

8. “Allah sadece samimiyetle ve kendi rızası gözetilerek yapılan amelleri kabul eder.”

Bu hadis ibadetlerin hangi yönüyle ilgilidir?

- A) Şekli
B) İlkeleri
C) Zamanı
D) Faydaları

9. “... Bilesiniz ki kalpler ancak Allah’ı anmakla huzur bulur.”

(Ra’d suresi, 28. ayet)

- “İnsanın başına bir sıkıntı gelince Rabb’ine yönelerek O’na yalvarır...”
(Zümer suresi, 8. ayet)

Bu ayetlerde “din” ile ilgili aşağıdakilerden hangisi vurgulanmaktadır?

- A) Ahlaki kurallar bütünüdür.
B) Toplumu birleştiren bir unsurdur.
C) Tarihin her döneminde vardır.
D) İnsan ile Allah arasında irtibat yoludur.

10. Aşağıdakilerden hangisi ibadet kapsamında değerlendirilemez?

- A) İhtiyaç sahiplerine yardım etmek
B) Giyimde gösterişi tercih etmek
C) İnsanlara güzel örnek olmak
D) Kötülükten uzak durmak

11. “Onların ne etleri ne de kanları Allah’a ulaşır; fakat sizin Allah’ın emirlerine olan bağlılığınız ona ulaşır...”
(Hac suresi, 37. ayet)

Bu ayetten aşağıdakilerden hangisine ulaşılamaz?

- A) Allah’a gönülden itaat edilmesi gerektiğine
B) İbadetlerin Allah rızası için yapılmasının önemine
C) Davranışlarda riyadan kaçınmak gerektiğine
D) Kurban edilen hayvanlara merhametle yaklaşmanın önemine

1. OTURUM

(112) DİN KÜL. AHL. BİL. – 2

1. Süleymaniye Camii ile ilgili aşağıdakilerden hangisi yanlıştır?

- A) İstanbul'da bulunmaktadır.
- B) Osmanlılar döneminde inşa edilmiştir.
- C) Mimar Kemâleddin'e ait bir eserdir.
- D) Hem maddi hem de manevi değer taşır.

2. Hak ve hukuku korumak amacıyla gösterilen cesaretin erdem sayılabilmesi için kişinin çıkar beklentisi, kibir ve riyadan uzak durması gerekir.

Bu metinde aşağıdakilerden hangisine değinilmemiştir?

- A) Şecaat
- B) Samimiyet
- C) İffet
- D) Adalet

3. İslam medeniyeti, yeni tanıştığı toplumların tecrübe ve kazanımlarından yararlanmıştı.

Bu durum, aşağıdakilerden hangisi ile doğrudan ilişkilidir?

- A) Topraklarını genişletme çabasıyla
- B) Farklılıkları zenginlik kabul etmesiyle
- C) Ticaret yollarını elinde tutmak istemesiyle
- D) İhtiyaçları karşılayan sistemler geliştirmesiyle

4. "Alışverişini tamamladıktan sonra, aldıklarını poşetlerinden çıkarıp buzdolabına diğerlerini uygun dolaplara koyan" **birinin davranışı aşağıdaki değerlerden hangisiyle ifade edilebilir?**

- A) Hikmet
- B) Şecaat
- C) Adalet
- D) İffet

5. "Sadece Allah'a kulluk edilmelidir." ifadesi aşağıdaki kavramlardan hangisiyle doğrudan ilişkilidir?

- A) Tevhit
- B) Adalet
- C) Nübüvvet
- D) Hakikat

6. "Farklı milletlerin birlikte yaşayarak veya katkı sağlayarak oluşturdukları her türlü faaliyet, müessese ve değerler" **aşağıdakilerden hangisiyle adlandırılmaktadır?**

- A) Ahlak
- B) Tarih
- C) Sosyoloji
- D) Medeniyet

7. "... Bir topluma olan kininiz sizi hak-sız davranmaya itmesin..."
(Mâide suresi, 8. ayet)

Bu ayette aşağıdakilerden hangisi vurgulanmaktadır?

- A) Dostluk
- B) Şecaat
- C) İffet
- D) Adalet

8. • Divân-ı Hikmet

- Kutadgu Bilig
- Divânü Lugâti't-Türk

Aşağıdakilerden hangisi bu eserlerden birinin yazarı değildir?

- A) İbn-i Haldun
- B) Yusuf Has Hacib
- C) Kaşgarlı Mahmut
- D) Hoca Ahmet Yesevi

9. Ezher Camii ve Medresesi aşağıdakilerin hangisi tarafından kurulmuştur?

- A) Fatımiler
- B) Osmanlılar
- C) Emeviler
- D) Selçuklular

10. Halk arasında kullanılan "Hicaz'a gitmek" ifadesiyle kastedilen aşağıdakilerden hangisidir?

- A) Namaz
- B) Hac
- C) Oruç
- D) Zekât

11. "Kurtuba" şehri aşağıdaki devletlerden hangisine başkentlik yapmıştır?

- A) Osmanlı
- B) Babürler
- C) Büyük Selçuklu
- D) Endülüs Emevi

(115) DİN KÜL. AHL. BİL. – 5

1. "Her canlı ölümü tadacaktır. Bir deneme olarak sizi hayırla da şerle de imtihan ederiz ve siz ancak bize döndürüleceksiniz."

(Enbiyâ suresi, 35. ayet)

Bu ayetten hareketle "insan" ile ilgili aşağıdakilerden hangisi söylenemez?

- A) Amellerinin karşılığını görecekler.
- B) Kötülüğün temel kaynağıdır.
- C) Bir amaç için yaratılmıştır.
- D) Hayatının bir sonu vardır.

2. "Kendi yaratılışını unutarak bize karşı misal getirmeye kalkışıyor ve 'Şu çürümüş kemikleri kim diriltecek?' diyor. De ki: 'Onları ilk defa var eden diriltecektir.'..."

(Yâsin suresi, 78 ve 79. ayetler)

Bu ayetlerde aşağıdakilerden hangisi vurgulanmaktadır?

- A) Haşr
- B) Ölüm
- C) Ba's
- D) Mizan

3. Aşağıdakilerden hangisi diğerlerinden farklı bir kavramı ifade eder?

- A) Adn
- B) Naim
- C) Ravza
- D) Hutame

4. "Biz her peygamberi kendi kavminin diliyle gönderdik ki onlara Allah'ın emirlerini iyice açıklasın..."
(İbrahim suresi, 4. ayet)

Bu ayette altı çizili ifadeyle Hz. Muhammed'in (sav) aşağıdaki görevlerinden hangisi vurgulanmaktadır?

- A) Tebyin
- B) Temsil
- C) Tilavet
- D) Teşri

1. OTURUM

5. Bir sahabe, gece boyu süreli namaz kılmaya, diğeri her gün oruç tutmaya, üçüncüsü de evlenmemeye karar verdi. Bunu haber alan Hz. Muhammed (sav), "Allah'a karşı en çok takva sahibi olanınız benim. Bununla birlikte ben bazen oruç tutar, bazen tutmam. Gecelerin bir kısmında uyurum. Ayrıca evli bir insanım. Siz de beni örnek alınız." dedi.

Bu hadis Hz. Muhammed'in (sav) aşağıdaki görevlerinden hangisine örnektir?

- A) Temsil B) Teşri
C) Tebliğ D) Tebyin

6. Aşağıdakilerden hangisi Kütübi-sitte içinde yer alan eserlerdendir?

- A) Ahmed bin Hanbel'in Müsned'i
B) İmam Malik'in Muvatta'sı
C) Dârimî'nin Sünen'i
D) Tirmizî'nin Sünen'i

7. Aşağıdaki eserlerden hangisi Süleyman Çelebi'ye aittir?

- A) Kutadgu Bilig
B) Atabet'ül Hakayık
C) Vesiletü'n-Necat
D) Dîvân-ı Hikmet

8. İnkârdan imana eriştikten sonra yanlış yollara sapmadan Allah'ın koymuş olduğu sınırlar dâhilinde kalabilmek için insanın nefsiyle ve bazen de çevresiyle mücadele etmesi gerekir.

Bu açıklamada aşağıdakilerden hangisine değinilmemiştir?

- A) Sırat-ı müstakim
B) Tevekkül
C) Hidayet
D) Cihat

9. • Allah'ın gördüğünü bilerek her işini güzel yapmaktır.
• Günahlardan sakınmaktır.
• İçtenlikle Allah'ın rızasını gözetmektir.

Bu açıklamalarda aşağıdaki kavramlardan hangisinin tanımına yer verilmemiştir?

- A) Takva B) Hidayet
C) İhlas D) İhsan

10. Aşağıdaki ayetlerin hangisinde "dalalet" kavramından bahsedilmektedir?

- A) "Semud ve Lut kavimleri ile Eykeliler de peygamberlerini yalanlamışlardı. Onların hepsi doğru yoldan sapmış topluluklardır."
(Sâd suresi, 13. ayet)
B) "Hâlbuki onlara, Allah'a kulluk etmeleri, Hanifler olarak O'na yürekten inanıp boyun eğmeleri, namaz kılmaları ve zekât vermeleri emredilmişti. Doğru din de işte budur."
(Beyyine suresi, 5. ayet)
C) "Ey iman edenler! İçtenlikle ve kararlılık içinde Allah'a tövbe edin. Umulur ki Rabb'iniz kötülüklerinizi örter ve sizi içinden ırmaklar akan cennetlerine koyar..."
(Tahrîm suresi, 8. ayet)
D) "Takva sahiplerine vaat olunan cennetin özellikleri şöyledir: İçinden ırmaklar akar, yemişleri ve gölgesi süreklidir. İşte bu, gûnahtan çekenlerin mutlu sonudur..."
(Ra'd suresi, 35. ayet.)

11. Aşağıdaki kavramlardan hangisinin tanımı yanlıştır?

- A) Muhlis: İman ve ibadetlerinde samimi olan
B) Muttaki: Allah'a itaatsizlikten sakınan
C) Mukatele: Nefsini terbiye eden
D) Muhsin: İşini iyi ve güzel yapan

(121) FELSEFE – 1

1. "Özne ile nesne arasındaki ilişki sonucunda ortaya çıkan ürün" olarak ifade edilen kavram aşağıdakilerden hangisidir?

- A) Bilinç
B) Bilgi
C) Objeye
D) Özbilinç

2. Arapça'da "hikmet", Yunanca'da "philosophia" ve Türkçe'de "bilgelik sevgisi" anlamına gelen kavram aşağıdakilerden hangisidir?

- A) Bilim
B) Mantık
C) Felsefe
D) Metafizik

3. Thales'in; dünyadaki düzen, mevsimlerin birbirini izleyişindeki kusursuzluk, gökyüzündeki güneş, ay ve yıldızların muhteşem görünüş ve dizilişi karşısında nutku tutulmuştur. Bu düzenin kaynağı, gökyüzündeki dev nesnelere arasındaki ilişki, var olanların nereden gelip nereye gittikleri üzerinde düşünmüştür. Thales, bir şeylerin neden var olduğunu sorgulamış; anlamaya çalışmıştır.

Bu parçada, felsefi düşüncenin aşağıdaki özelliklerinden hangisine değinilmemiştir?

- A) Hayret etme
B) Merak etme
C) Soru sorma
D) Refleksif olma

4. İlk Çağ filozofları aynı zamanda dönemin bilim insanlarıdır. Onların doğayı anlama arzusu felsefe ve bilimin doğmasını sağlamıştır.

Buna göre, aşağıdakilerden hangisine ulaşılabilir?

- A) Düşünürlerin, evreni anlamada bilimi temel aldığına
B) Demokratik düzenin özgür düşüncüyü ortaya çıkardığına
C) İnsanların, evrende olanlar karşısında hayret ettiğine
D) Bilim ve felsefenin refah bir ortamda ilerlediğine

1. OTURUM

5. Ece : "Beslenme ve uyku düzeninin mutluluk üzerinde etkisi nedir?" sorusunun felsefe sorusu olduğunu düşünüyorum. Sizce de öyle mi?

Nesrin : Günlük hayatımızdaki sorduğumuz sorulardan farklı olmadığı için Ece'nin sorusu felsefe sorusu değildir.

Mustafa: Bu soru, içinde "nedir" barındırdığı için tabii ki felsefe sorusudur.

Mert : Felsefi anlamdaki "nedir" sorusunu başka alanlarda sorulan "nedir" sorusundan ayırmak gerektiğini düşünüyorum.

Bu konuşmadaki kişilerden hangileri "felsefe sorusu" ile ilgili doğru bilgiye sahiptir?

- A) Ece ve Mustafa
- B) Ece ve Nesrin
- C) Nesrin ve Mert
- D) Mustafa ve Mert

6. Aşağıdakilerden hangisi filozofların özellikleri arasında yer almaz?

- A) Bilgiyi sevmek
- B) Hakikat arayışında olmak
- C) Akla dayalı temellendirmeler yapmak
- D) Bilgileri eleştirel bir gözle değerlendirmemek

7. En az iki terimden oluşan, içinde en az bir yargı ve bir doğruluk değeri taşıyan cümlelere önerme denir.

Buna göre, aşağıdakilerden hangisi önerme değildir?

- A) Meşe bir kuş türüdür.
- B) Bu kadar kolay mıydı?
- C) Erzurum, tarihî bir şehirdir.
- D) Limon ekşidir.

8. Klasik olarak doğruluk; bir düşüncenin, bir yargının, bir önermenin gerçeğe uygunluğudur.

Buna göre, aşağıdakilerden hangisi klasik olarak doğruluğa örnek değildir?

- A) Türkiye Afrika kıtasında yer alır.
- B) Türkiye'nin en kalabalık şehri İstanbul'dur.
- C) Türkiye'nin başkenti Ankara'dır.
- D) Türkiye'de kar yağışı görülür.

9. Aşağıdaki kavramlardan hangisi doğru tanımlanmıştır?

- A) Hakikat: Özel önermelerden genel önermelere doğru giden akıl yürütme
- B) Çelişiklik: Bir olay, varlık veya düşünce üzerinde varılan yargı
- C) Tutarlılık: Mantıklı bir bütünün parçaları arasındaki uyum
- D) Gerçeklik: Zihnin bir veya birkaç önermeye dayanarak sonuç çıkarılması

10. Bütün insanlar değerlidir.
Ceren insandır.
O hâlde, Ceren değerlidir.

Bu önerme, aşağıdakilerden hangisine örnektir?

- A) Tümevarım
- B) Tümdengelim
- C) Gerçeklik
- D) Analoji

11. Aşağıdakilerden hangisi felsefi bir tartışmanın özelliklerinden değildir?

- A) Öne sürülen argümanlara eleştirel yaklaşılması
- B) Görüşlerin kendi içinde tutarlılık barındırması
- C) Görüşlerin argümanlarla desteklenmesi
- D) Uzman görüşlerinin sorgulanmadan kabul edilmesi

(125) FELSEFE – 3

1. Aşağıdaki filozof - arkhe eşleştirmelerinden hangisi doğrudur?

- A) Thales - Su
- B) Empedokles - Atom
- C) Anaksimandros - Ateş
- D) Demokritos - Hava

2. Soğuk ısınır, sıcak soğur, yaş kurur, kuru nemlenir.
Kendinde ikilik olan şeyin "logos"ta nasıl uyduğunu anlamazlar.
Daire çemberi üzerinde başlangıç ve son, ortaklaşa bir şeydir.
Keçeci mengenesinin doğru ve eğri yolu bir ve aynıdır.
İnen ve çıkan yol, bir ve aynıdır.
İyi ile kötü bir ve aynı şeydir.

Bu dizelerden aşağıdakilerin hangisine ulaşılabilir?

- A) Bilgelik ile çok bilgi sahibi olmak farklıdır.
- B) Varlığın değiştiğini düşünmek mantıksal bir hatadır.
- C) Yokluk olmadığından onun bilgisi ne de ulaşamaz.
- D) Her şey karşıtıyla vardır ve kaçınılmaz olarak karşıtına dönüşür.

3. Platon'a göre gerçek varlığın yani ideanın bilgisiyle sadece bir yansıma olan fenomenlerin bilgisi ayrıdır. İdeaların bilgisi idealar dünyasından akıl yoluyla edinilir. Fenomenlere yönelik bilgiler ise sanı ve tahminlerden oluştuğu için gerçek bilgi olarak kabul edilmez.

Bu parçada felsefenin aşağıdaki alanlarından hangisi vurgulanmıştır?

- A) Ahlak
- B) Din
- C) Sanat
- D) Bilgi

1. OTURUM

4. Aristoteles'te, bir şeyin kendisinden yapıldığı veya kendisinden meydana gelen madde "maddi neden"dir.

Buna göre, "bir sanatçı tarafından bir müzenin duvarına asılması için yapılan resim" **örneğinde maddi neden aşağıdakilerden hangisidir?**

- A) Boyaların resme dönüşmesini sağlayan sanatçı
- B) Resmin yapıldığı boyalar
- C) Resmin bir müze için yapılması
- D) Boyaların bir arada resim görünümü alması

5. Aristoteles'e göre mutluluk için doğru ortam toplumsal yaşamdır. Sosyal olmayan insanlar mutlu değildir. Çünkü ona göre insan, doğası gereği siyasi bir hayvandır.

Buna göre, aşağıdakilerden hangisi söylenebilir?

- A) Mutlu olmak, iyi ideasına uygun davranmakla gerçekleşir.
- B) Kişi kendi iradesiyle orta yolu bulur.
- C) Mutluluğun sırrı toplumsal yaşamdadır.
- D) Kişisel sorumluluk mutlu olmanın temelidir.

6. İnsanın görme algısının fiziksel olarak bir sınırı vardır. Protagoras'a göre insan, duyuları aracılığıyla bilgi oluşturur. Duyular her insanda farklı yoğunlukta gerçekleştiğinden duyunun bilgisi, göreceli ve değişir özelliktedir.

Protagoras'ın bu düşüncelerini destekleyen söz aşağıdakilerden hangisidir?

- A) Sorgulanmamış yaşam, yaşama-ya değmez.
- B) İnsan her şeyin ölçüsüdür.
- C) Düşünülebilin, zorunlu olarak vardır.
- D) İnsan, özü itibarıyla iyidir.

7. Gerçeğin kavranmasında akıl ve inanç yol göstericidir. İnanılan ve inancın ilkeleri, akılla uyumludur. İnsan kendi ve çevresindeki düzeni, incelikleri ve değerleri inanç ile akıl arasında kuracağı doğru ilişki sayesinde kavrayabilir.

Bu parçada, "Gerçeğin anlaşılmasında inancın ve aklın rolü nedir?" **sorusuna yönelik aşağıdaki yaklaşımların hangisinden söz edilmiştir?**

- A) Uzlaştırıcı
- B) Dogmatik
- C) Faydacı
- D) Eleştirel

8. **Augustinus'un** "Yüce tözden yani Tanrı'yı senden yüz çevirten, içten zenginlikleri reddeden, daha aşağı seviyedeki şeylere dönerek dışarıda gururla şişinen bir iradenin ahlak bozukluğudur." **şeklinde tanımladığı kavram aşağıdakilerden hangisidir?**

- A) Doğruluk
- B) İyilik
- C) Kötülük
- D) Güzellik

9. **Aşağıdakilerden hangisi 15-17. yüzyılda yaşamış düşünürler arasında yer alır?**

- A) Hilmi Ziya Ülken
- B) Heidegger
- C) İoanna Kuçuradi
- D) Descartes

10. MS 2-15. yüzyıl felsefesinin dogmatik etkisinden uzaklaşarak Antik Yunan felsefesine geri dönüşü ifade eder. Bu geri dönüş, insanı ve evreni yeniden yorumlama anlamı taşır. Bu yönelim insanı özneleştirilen bir çaba içerir.

Bu parçada, MS 15-17. yüzyıl felsefesinin öne çıkan aşağıdaki görüşlerin hangisinden söz edilmiştir?

- A) Hümanizm
- B) Bilimsel yöntem
- C) Kartezyen felsefe
- D) Hukuk felsefesi

11. Ters ütopya, korku ütopyası veya istenmeyen ütopya olarak isimlendirilen ütopyalar, var olan siyasal durumun daha da kötüye gideceğini anlatan toplum tasarımlarıdır.

Buna göre, aşağıdaki eserlerden hangisi ters ütopya örneğidir?

- A) El Medinet'ü'l Fâzıla
- B) 1984
- C) Devlet
- D) Güneş Ülkesi

(132) TARİH – 2

1. Kök Türklere ait Orhun Kitabeleri'nde "Tanrı gibi gökte olmuş Türk Bilge Kağan'ı, bu zamanda oturdum." ve "Türk milletinin adı sanı yok olmasın diye babam kağanı, annem hatunu yükseltmiş olan Tanrı, il veren Tanrı" ifadeleri yer almaktadır.

Buna göre, Kök Türklerin yönetim anlayışı ile ilgili aşağıdakilerden hangisi söylenebilir?

- A) Ülke topraklarının hükümdara ait olduğu
- B) Hanedanın en büyük üyesinin tahta çıktığı
- C) Egemenlik anlayışının dinî kaynaklı olduğu
- D) Devletin boylar federasyonu şeklinde örgütlendiği

1. OTURUM

2. Aşağıdakilerden hangisi Türklerin Orta Asya'dan göç etmesinin siyasi sebeplerindedir?

- A) Çin ve Moğol baskısı
- B) Hayvan hastalıkları
- C) Zorlu iklim şartları
- D) Konargöçer yaşam tarzı

3. Aşağıdakilerden hangisi Türk devlet geleneğindeki "Ülüş Sistemi"ni açıklayan doğru bir ifadedir?

- A) Aralarında kan bağı olan ailelerin birleşerek boyları oluşturmasıdır.
- B) Ülkenin hanedan üyeleri arasında paylaşılmasıdır.
- C) Hükümdara yönetme yetkisinin Gök Tanrı tarafından verildiğine inanılmasıdır.
- D) Orduda tümenbaşı, binbaşı, yüzbaşı ve onbaşı gibi rütbelerin olmasıdır.

4. Kök Türk boylarını bağımsızlığa kavuşturmak amacıyla Çin sarayını basan Türk kahramanı aşağıdakilerden hangisidir?

- A) Tonyukuk
- B) Mukan Kağan
- C) Kürşat
- D) Bumin Kağan

5. İslamiyet öncesi Hicaz bölgesinde düzenlenen panayırlarda edebî sohbetler yapılıyor, şiir yarışmaları düzenleniyor ve bu şiirlerden dereceye girenler Kâbe'nin duvarına asılıyordu.

Buna göre, panayırlarda hangi alana yönelik etkinlikler düzenlenmiştir?

- A) Kültürel
- B) Ekonomik
- C) Siyasi
- D) Askerî

6. İslamiyet'in ortaya çıktığı bölge aşağıdakilerden hangisidir?

- A) Arap Yarımadası
- B) Orta Asya
- C) Balkanlar
- D) Anadolu

7. Aşağıdakilerden hangisi Hz. Ebu Bekir Dönemi'nde meydana gelen savaşlardandır?

- A) Kadisiye
- B) Ecnâdeyn
- C) Köprü
- D) Celûlâ

8. Memlûkler, Ayncalut Savaşı'nı aşağıdakilerden hangisine karşı yapmıştır?

- A) Abbasiler
- B) Haçlılar
- C) Moğollar
- D) Tolunoğulları

9. Mescid-i Nebevi'de Hz. Muhammed'in kabrinin bulunduğu yer, - - - - olarak adlandırılmıştır.

Bu bilgide, boş bırakılan yere aşağıdakilerden hangisi getirilmelidir?

- A) Tavaif-i Mülûk
- B) Beytü'l Hikme
- C) Kubbet-üs Sahra
- D) Ravza-i Mutahhara

10. Büyük Selçuklu Devleti'nde devletin askerî işleriyle ilgilenen divan aşağıdakilerden hangisidir?

- A) Divan-ı İstifa
- B) Divan-ı İnşa
- C) Divan-ı Arz
- D) Divan-ı Berid

11. Büyük Selçuklu Devleti'nde şeri hukuk ile ilgili davalara bakan görevli aşağıdakilerden hangisidir?

- A) Hâcibü'l-hüccâb
- B) Emir-i Dad
- C) Camedar
- D) Kadı

(136) SEÇMELİ TARİH – 2

1. "Üç Tarz-ı Siyaset" adlı makale aşağıdakilerden hangisine aittir?

- A) Yusuf Akçura
- B) İsmail Gaspıralı
- C) Ziya Gökalp
- D) Ahmet Ağaoğlu

2. 1876 yılında yayımlanan Kanun-ı Esasi'deki; "Osmanlı Devleti tabiiyetindeki herkes, hangi din ve mezhepten olursa olsun istisnasız Osmanlı tabir olunur." maddesi hangi fikir akımı ile ilgilidir?

- A) İslamcılık
- B) Türkçülük
- C) Batıcılık
- D) Osmanlıcılık

3. Aşağıdakilerden hangisi 1912 yılında Osmanlı Devleti'ne karşı birleşerek savaş ilan eden Balkan ülkelerinden değildir?

- A) Bulgaristan
- B) Sırbistan
- C) Romanya
- D) Karadağ

4. "Şark Meselesi" terimi ilk defa aşağıdakilerin hangisinde kullanılmıştır?

- A) Berlin Kongresi
- B) Paris Barış Antlaşması
- C) Ayastefanos Antlaşması
- D) Viyana Kongresi

1. OTURUM

5. Aşağıdakilerden hangisi Osmanlı Devleti'nin II. Meşrutiyet'i ilan etmesinde etkili olan dış gelişmelerdendir?

- A) Kırım Savaşı
- B) Mısır Meselesi
- C) Tersane Konferansı
- D) Reval Görüşmeleri

6. Aşağıdakilerden hangisi endüstriyel üretiminin özelliklerindendir?

- A) Küçük el tezgahları ve atölyelerde çalışılması
- B) Fabrika ortamında üretim yapılması
- C) Usta-çırak ilişkisi, iş birliği ve dayanışma ile çalışılması
- D) Üretimin daha az ve kaliteli yapılması

7. Osmanlı Devleti'nde "Hıfzıssıhha Komisyonu" hangi alanda çalışmalar yürütmek için kurulmuştur?

- A) Kültürel
- B) Ekonomi
- C) Sağlık
- D) Askerî

8. Osmanlı Devleti'nde Muharrem Kararnamesi'nin yayımlanması ile aşağıdakilerden hangisi kurulmuştur?

- A) Mekteb-i Mülkiye
- B) Düyûn-ı Umûmiye İdaresi
- C) Tersane Hendesehanesi
- D) Meclis-i Mebusan

9. Aşağıdakilerden hangisi II. Mahmut Dönemi'nde imzalanan antlaşmalardandır?

- A) Kütahya
- B) Paris
- C) Bahçesaray
- D) Berlin

10. Osmanlı Devleti'nde 1826'da kurulan İhtisap Nezareti günümüzdeki teşkilatlardan hangisinin temelini oluşturmuştur?

- A) İtfaiye
- B) Zabıta
- C) Polis
- D) Posta

11. • Osmanlı Devleti ile İngiltere arasında 1838'de imzalanmıştır.
• Bu antlaşma ile Osmanlı pazarları geniş ölçüde yabancıların denetimine geçmiş ve Avrupa'yla girilen rekabet karşısında Osmanlı esnafı faaliyetlerini durdurmak zorunda kalmıştır.

Hakkında bilgi verilen bu antlaşma aşağıdakilerden hangisidir?

- A) Balta Limanı
- B) Edirne
- C) Hünkar İskelesi
- D) Yaş

(151) COĞRAFYA – 1

1. Aşağıdakilerden hangisi fiziki coğrafyanın bölümlerinden biridir?

- A) Biyocoğrafya
- B) Turizm coğrafyası
- C) Tarım coğrafyası
- D) Yerleşme coğrafyası

2. Aşağıdakilerden hangisi dünyanın şeklinin küresel olmasının sonuçlarından biri değildir?

- A) Sıcaklığın ekvatorдан kutuplara doğru azalması
- B) Denizlerin tuzluluk oranının kutuplara doğru azalması
- C) Kalıcı kar sınırının Ekvator'dan uzaklaştıkça deniz seviyesine doğru yaklaşması
- D) Yıl içinde gece ve gündüz sürelerinin değişmesi

3.

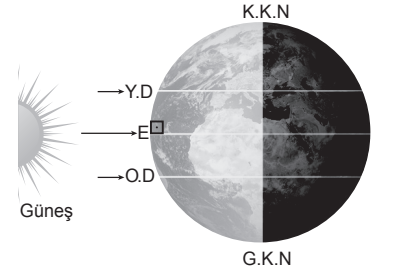

Aşağıdaki tarihlerin hangisinde Dünya'nın yörüngedeki konumu görseldeki gibi olur?

- A) 21 Aralık - 21 Mart
- B) 21 Mart - 23 Eylül
- C) 23 Eylül - 21 Haziran
- D) 21 Haziran - 21 Aralık

4. Aşağıdakilerden hangisi tek ortak saat kullanan ülkelere örnek gösterilebilir?

- A) Kanada
- B) ABD
- C) Rusya
- D) Belçika

5. Aşağıdakilerden hangisi küçük ölçekli haritaların özelliklerindendir?

- A) Geniş alanları göstermesi
- B) Ayrıntıyı daha iyi göstermesi
- C) Bozulma oranının az olması
- D) Paydasının küçük olması

6. Aşağıdakilerden hangisi atmosferin özelliklerinden değildir?

- A) İçerisinde yaşam için gerekli olan gaz karışımının bulunması
- B) Dünya'nın aşırı ısınmasını ve soğumasını engellemesi
- C) Yerden yukarı çıkıldıkça giderek artan gaz yoğunluğuna sahip olması
- D) Güneş'ten gelen zararlı ışınları süzerek canlıları koruması

1. OTURUM

7. Aşağıdakilerden hangisi Türkiye’de güneşlenme süresinin en kısa olduğu bölgedir?

- A) Ege B) Akdeniz
C) Karadeniz D) İç Anadolu

8. I. Sıcaklık
II. Yer çekimi
III. Gaz yoğunluğu

Numaralanmış faktörlerden hangileri hava basıncını etkiler?

- A) Yalnız I
B) Yalnız II
C) II ve III
D) I, II ve III

9. Aşağıdakilerden hangisi sürekli rüzgârlardandır?

- A) Musonlar
B) Alizeler
C) Tropikal rüzgârlar
D) Meltemler

10. 1 m^3 hava içerisinde bulunan su buharının ağırlığına (gram) mutlak nem denir.

Buna göre, Türkiye’de mutlak nemin en az ve en fazla olduğu bölgeler aşağıdakilerin hangisinde sırasıyla verilmiştir?

- A) Güneydoğu Anadolu - Karadeniz
B) Karadeniz - Akdeniz
C) Marmara - İç Anadolu
D) Akdeniz - Doğu Anadolu

11.

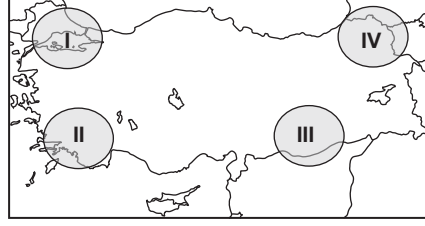

Haritada numaralanmış yerlerin hangisinde Basra Termik Alçak Basıncı yaz mevsiminde daha fazla etkili olmaktadır?

- A) I B) II C) III D) IV

(155) SEÇMELİ COĞRAFYA – 1

1. Aşağıdakilerden hangisi su döngüsünde değişikliğe neden olur?

- A) Fabrika ve tesislerin atık sularının artırılarak tekrar kullanılması
B) Orman ve yeşil alanların korunması
C) Güneşten gelen enerji miktarında ekstrem değişikliklerin görülmesi
D) Ekosistemin insan müdahalesine karşı koruma altına alınması

2. Aşağıdaki şehir ve bulunduğu ülke eşleştirmelerinden hangisi doğrudur?

- A) Essen - Almanya
B) Paris - İngiltere
C) Oxford - Fransa
D) Kerkük - İran

3. Tarihsel kimliğini, kültürel özelliklerini koruyan, geleneksel üretim biçimlerini devam ettiren Gerze, Şavşat, Göynük ve Perşembe’nin ülkemizdeki örneklerinden bazıları olan şehir tipi aşağıdakilerden hangisidir?

- A) Dini Şehir
B) Turizm Şehri
C) Tarım Şehri
D) Sakin Şehir

4. Aşağıdakilerden hangisi köy altı yerleşmelerinin genel özelliklerindedir?

- A) Geneli devamlı yerleşmelerdir.
B) Nüfusları 2000 kişiden fazladır.
C) Çoğunlukla toplu dokuya sahiptirler.
D) Su kaynağına yakınlık kurulma yeri seçiminde dikkate alınan bir özelliktir.

5. Kahve tarımı günümüzde anavatanının dışında da yapılmakta ve üretimi dünya genelinde artmaktadır.

Bu durumun temel sebebi aşağıdakilerden hangisidir?

- A) Hasat ve nakliyesinin kolay olması
B) Tarımına uygun iklim alanlarının fazla olması
C) Kahveye olan talebin ve tüketimin sürekli artması
D) Üretim alanlarında iş gücünün fazla olması

6. Türkiye’de ormanlar; kâğıt, kereste ve mobilya sanayisinin ham maddesini oluşturmaktadır. Bunların yanında çeşitli yağlar (sığıla yağı) elde edilmekte; kozmetik, ilaç ve inşaat sektöründe yararlanılmaktadır.

Bu parçada ormanların hangi alan-daki önemi üzerinde durulmuştur?

- A) Ekonomik B) Eğitim
C) Sosyal D) Sağlık

7. Sahip olduğu çok sayıda santrallerle yıllık yaklaşık 21 milyar kilowatt-saat elektrik üreterek Türkiye hidroelektrik üretiminin neredeyse %45’ini sağlayan bölgesel kalkınma projesi aşağıdakilerden hangisidir?

- A) Doğu Anadolu Projesi
B) Güneydoğu Anadolu Projesi
C) Doğu Karadeniz Projesi
D) Zonguldak, Bartın, Karabük Projesi

1. OTURUM

8. Nadas yöntemi için aşağıdakilerden hangisi söylenemez?

- A) Toprak sürülür ancak bir yıl ekilmeyerek boş bırakılır.
- B) Özellikle kurak ve yarı kurak bölgelerde daha yaygındır.
- C) Tarımsal verimin düşmesi bu yönetimi zorunlu kılar.
- D) Modern tarım yöntemlerine ait bir uygulamadır.

9. Aşağıdakilerden hangisi yurdumuzda sulama imkânlarının ve sulanan alanların artmasının bir sonucudur?

- A) Besin ithalatının artması
- B) Tarımda verimin artması
- C) Yıl içinde tek tip ürün alınması
- D) Sanayi bitkileri ekiminin azalması

10. Aşağıdaki tarım bitkilerinden hangisinin ekim alanları ve üretimi devlet kontrolü ve denetiminin dışındadır?

- A) Pamuk
- B) Haşhaş
- C) Anason
- D) Kenevir

11. Türkiye'de aşağıdaki enerji kaynaklarından hangisi yetersizdir?

- A) Güneş
- B) Petrol
- C) Rüzgâr
- D) Su gücü

(157) SEÇMELİ COĞRAFYA – 3

1. • Tarımsal verimin azalması
• Orman yangınlarının yaşanması
• Yer altı sularının azalması
• Kıtık tehlikesinin oluşması

Verilenlerin tamamı aşağıdaki ekstrem doğa olaylarından hangisinin sonucudur?

- A) Aşırı soğuklar
- B) Tsunami
- C) Meteor düşmesi
- D) Kuraklık

2. Aşağıdakilerin hangisinde ekonomik faaliyetin sosyal ve kültürel hayatı etkilediği söylenebilir?

- A) Maraton koşucusunun Dünya rekoru kırmak istemesi
- B) Heyelan tehlikesi olan yamaçlara istinat duvarı yapılması
- C) Turizm sektöründe çalışan kişinin yabancı dil öğrenmek istemesi
- D) Son dönemlerde ailelerin daha az çocuk sahibi olmak istemesi

3. Türkiye'deki büyükşehir belediyesi statüsüne sahip iller işlevsel olarak yapılan sınıflamada hangi bölge türüne girer?

- A) Plan (Proje) Bölgeleri
- B) İstatistiksel Bölgeler
- C) Hizmet Bölgeleri
- D) Yönetim Bölgeleri

4. Aşağıdaki bölgelerimizin hangisinde dağların uzanış doğrultusu ve yüksekliği ulaşımı zorlaştırarak yol yapım maliyetlerini daha çok artırmaktadır?

- A) İç Anadolu
- B) Marmara
- C) Ege
- D) Doğu Anadolu

5. Türkiye'nin deniz yolu ulaşımı için aşağıdakilerden hangisi söylenemez?

- A) Stratejik konumu denizciliğin gelişmesine engeldir.
- B) Hinterlandı geniş olan şehirlerimizde limanlar gelişmiştir.
- C) Ülkemizin ithalat ve ihracatında limanların payı yüksektir.
- D) Kabotaj Kanunu kıyı ve iç sularımızda denizcilik faaliyetini düzenlemiştir.

6. Aşağıdaki ülkelerden hangisi Uzak Doğu ticaret bölgesinin önemli merkezlerindedir?

- A) Pakistan
- B) Güney Kore
- C) İran
- D) Azerbaycan

7. Türkiye'de farklı ve fazla sayıda kültürel turistik değer varlığı aşağıdakilerden hangisinin sonucudur?

- A) Nüfus artışının fazla olmasının
- B) Kırsal yerleşme sayısının fazla olmasının
- C) Çok farklı medeniyetlerin kurulup yıkılmasının
- D) Yer altı kaynak çeşitliliğince zengin olmasının

8. Türkiye'nin zengin ormanları, bitki çeşitliliği ve endemik bitki türleri hangi turizm türünün gelişmesine imkân vermiştir?

- A) Termal
- B) Botanik
- C) Golf
- D) Kıyı

1. OTURUM

9. Türkiye’de turizm sektörünün teşvik edilerek yatırımlarla hızlı büyümesinde aşağıdakilerden hangisinin etkisi yoktur?

- A) Döviz girdisi sağlamanın
- B) İstihdama katkı yapmasının
- C) Enerji ithalatını artırmasının
- D) Yabancı sermayeyi ülkeye çekmesinin

(181) İNGİLİZCE – 1

1-9. sorularda boş bırakılan yere/yerlere uygun gelen kelime ya da ifadeyi işaretleyiniz.

1. **Carol** : Where are you from?
Emma : I am from - - - -.

- A) Russia
- B) German
- C) French
- D) Japanese

2. **Alice** : Is this your book?
Tim : No, - - - -.

- A) the book is mine
- B) I buy a book every week
- C) my book is at home
- D) I like reading books

10. Aşağıdakilerden hangisi Türk kültürel mirasları arasında yer almaz?

- A) Paskalya günü
- B) Nevruz kutlamaları
- C) Aşıklik geleneği
- D) Mevlevi Semah törenleri

3. **Ted likes going to theatre at weekends. It is his favorite - - - -.**

- A) movie type
- B) martial art
- C) extreme sport
- D) leisure time activity

4. **Donald** : Let’s go and get a cup of coffee.

Chasey : Why not? - - - -.

- A) It isn’t my thing
- B) It sounds great
- C) I hate drinking coffee
- D) There is no need

11. M.Ö. 79 yılında İtalya’nın Pompei şehri aşağıdaki afetlerden hangisinin sonucunda büyük zarar görmüştür?

- A) Tsunami
- B) Volkanizma
- C) Deprem
- D) Tayfun

5. **I - - - - go online because I dislike spending much time on the Internet.**

- A) always
- B) often
- C) usually
- D) rarely

6. **Amelia** : Hi, Lily! What - - - -?
Lily : I am studying for my English exam now.

- A) do you like doing
- B) are your plans
- C) are you doing
- D) do you do

7. **Burcu wants to go to the Spanish course because she can’t - - - -.**

- A) speak a foreign language
- B) swim well
- C) play the piano
- D) draw a picture

8. **Lucy** : Who is the most popular celebrity in Hollywood?

Leo : I think Jack Nicholson because he is a born star.

Lucy : Exactly! I - - - -.

- A) am not sure about that
- B) do not think so
- C) think vice versa
- D) totally agree

9. **Sarah** : How can I get to the cinema?

Thomas : - - - -.

- A) The film starts at 9 p.m
- B) It is my favourite activity
- C) Take the first left, it is on your right
- D) There are five movies this weekend

1. OTURUM

10-11. sorularda görsele ve tabloya göre boş bırakılan yere/yerlere uygun gelen kelime ya da ifadeyi işaretleyiniz.



10. This picture means you mustn't ----.

- A) waste water
- B) cut down trees
- C) hunt out of season
- D) recycle paper or plastic

11.

	AREA
İSTANBUL	1.539 square kilometres
NEW YORK	789 square kilometres

İstanbul is ---- than New York.

- A) larger
- B) faster
- C) cleaner
- D) colder

(181) ALMANCA – 1

1 - 5. sorularda boş bırakılan yere/yerlere uygun gelen kelime ya da ifadeyi işaretleyiniz.

1. Das sind ---- Stifte. (sie)

- A) seine
- B) deine
- C) meine
- D) ihre

2. Annette malt gerne. Sie geht in die ----.

- A) Tanz-AG
- B) Kunst-AG
- C) Schwimm-AG
- D) Musik-AG

3. Mein Vater ist 50 Jahre alt und meine Mutter 45. Meine Mutter ist ---- als mein Vater.

- A) älter
- B) alt
- C) jünger
- D) jung

4. Das sind unsere Großeltern. ---- Opa ist 70 Jahre alt. ---- Oma ist 68 Jahre alt.

- A) Meine / Meiner
- B) Unser / Unsere
- C) Seine / Seinen
- D) Dir / Deine

5. A: Können wir heute Fußball spielen, Klaus?

B: Nein, heute ist es zu spät. Wir können aber ---- (Gelecek hafta) spielen.

- A) nächste Woche
- B) morgen Nachmittag
- C) diese Woche
- D) heute Nachmittag

6. A: Tschüs, Frau Aksoy.
B: ----, Hüseyin.

Bu diyalogda boş bırakılan yere aşağıdakilerden hangisi getirilemez?

- A) Bis bald
- B) Auf Wiedersehen
- C) Guten Tag
- D) Alles Gute

7. "Nationalität" sözcüğünün Türkçe karşılığı aşağıdakilerden hangisidir?

- A) Yaş
- B) İsim
- C) Dil
- D) Uyruk

8. Ich komme aus Ankara. Ich bin am 20.06.2005 in Ankara geboren. Ich wohne in Ankara, in der Hoşdere Strasse. Meine Telefonnummer ist 09352708635.

Welche Information ist nicht angegeben?

- A) Name
- B) Geburtsdatum
- C) Geburtsort
- D) Handynummer

9. Welcher Tag ist am Wochenende?

- A) Donnerstag
- B) Mittwoch
- C) Sonntag
- D) Montag

10. Okul ile ilgili aşağıdakilerden hangisi yanlıştır?

- A) In der Mensa können wir mittags essen und Pause machen.
- B) Im Direktorenzimmer können wir Experimente durchführen.
- C) Im Sprachlabor können wir Fremdsprachen lernen.
- D) In der Bibliothek können wir lesen und Bücher ausleihen.

11. Heidi Müller ist sechsvierzig Jahre alt. Sie ist Englischlehrerin. Sie spricht Deutsch, Englisch und Französisch. Sie hat zwei Kinder.

Buna göre, aşağıdakilerden hangisine ulaşamaz?

- A) Sie hat zwei Geschwister.
- B) Sie spricht drei Sprachen.
- C) Sie ist eine Lehrerin.
- D) Sie ist 46.

(181) FRANZIZCA – 1

1-11. sorularda boş bırakılan yere/yerlere uygun gelen kelime ya da ifadeyi işaretleyiniz.

1. Serap: ---- ?

Leyla : C'est mon amie Céline.

- A) Qui est-ce
- B) Comment vas-tu
- C) Il s'appelle comment
- D) Qu'est-ce que c'est

2. Bonjour, je m'appelle David. Et vous, vous vous ---- comment ?

- A) appeler
- B) appelle
- C) appelez
- D) appelons

3. Paul : Moi, je suis parisien, et toi ?
Mathilde : Moi, j'habite ----
Bruxelles, ---- Belgique

- A) en / aux
- B) à / en
- C) aux / au
- D) au / à

4. Ma mère est ---- , mon père est ----.

- A) allemand / belge
- B) italienne / française
- C) turc / canadien
- D) japonaise / chinois

1. OTURUM

5. Madame Léonard est - - - - parce que sa fille est malade.

- A) joyeuse B) contente
C) triste D) heureuse

6. Je m'appelle Zeynep. J'ai 14 ans. - - - - . Je suis lycéenne. J'aimerais visiter un jour Paris.

- A) Je suis professeur de mathématiques
B) Je n'aime pas la cuisine italienne
C) Ma femme travaille dans un hôpital
D) J'habite à Ankara, en Turquie

7. Metin est en vacances en France. Il adore la cuisine française. Le matin, il boit du café. Comme dessert, il préfère manger - - - - .

- A) de l'ayran
B) de la tarte aux pommes
C) des olives
D) du poisson

8. Aylin est une jeune fille un peu grosse. Elle n'est pas dynamique, alors - - - - .

- A) elle ne mange pas beaucoup
B) elle va à l'école en bus
C) elle ne fait pas de sport
D) elle fait ses devoirs dans sa chambre

9. Nous sommes - - - - . Il fait très froid dehors et il y a de la neige partout.

- A) en hiver
B) en été
C) en automne
D) au printemps

10. Quand il pleut, je prends - - - - .

- A) mes lunettes de soleil
B) mon parapluie
C) ma raquette de tennis
D) mon tee-shirt

11. Dans la boutique, va - - - - pour payer la robe.

- A) à la cabine
B) à la vitrine
C) au magasin
D) à la caisse

(195) SEÇMELİ ORTAK TÜRK TARİHİ – 1

1. Aşağıdakilerden hangisi bağımsız Türk cumhuriyetlerinden değildir?

- A) Moğolistan
B) Kazakistan
C) Kırgızistan
D) Özbekistan

2. Sakaların meşhur kadın hükümdarı aşağıdakilerden hangisidir?

- A) Kanişka
B) Tomris
C) İlbilge Hatun
D) Törebike Hanım

3. Tung-huların kendisinden toprak isteği karşısında kurultayda; "...İstenilen toprak devlet toprağı. Bu toprak benim değil, bütün Hunların. Çorak da olsa vatan toprağı verilmez!" diyen Türk hükümdarı aşağıdakilerden hangisidir?

- A) Bumin Kağan
B) Mukan Kağan
C) Cengiz Han
D) Mete Han

4. Güney Sibirya'daki Altay Dağları eteklerinde bulunan Pazırık Kurganı'ndan Türklere ait olduğu düşünülen halı, kumaş, renkli keçe, hayvan ve bitki desenli tekstil ürünleri çıkarılmıştır.

Bu bilgiye göre, bu bölgede yaşamış olan Türkler ile ilgili aşağıdakilerden hangisine ulaşılabilir?

- A) Madencilik alanında ilerlediklerine
B) Yerleşik hayata geçtiklerine
C) Dokumacılık faaliyetlerinde bulduklarına
D) Gelişmiş bir ticaret sistemi kurduklarına

5. Hun toplumunda çocuklar ata binmeye başlamadan önce koyunlara biner, kuş veya fare gibi hayvanları vurmaya çalışırlardı. Belli bir yaşa geldiklerinde ise at yarışlarına katılırlar, iyi bir binici ve silah kullanıcısı olarak yetiştirilirdi.

Bu durum, Hun toplumunda aşağıdakilerden hangisine verilen önemi göstermektedir?

- A) Boylar arasındaki dayanışmaya
B) Hayvancılığa dayalı ekonominin güçlendirilmesine
C) Ülke bütünlüğünün korunmasına
D) Savaşçılık becerilerinin geliştirilmesine

6. Kırgız Türklerine ait olan destan aşağıdakilerden hangisidir?

- A) Manas
B) Göç
C) Ergenekon
D) Oğuz Kağan

7. • Böğü Kağan Dönemi'nde ülkelerinde Manihaizm dini yaygınlık kazandı.
• Soğd alfabesi temelinde kendi alfabelerini geliştirip kullanmaya başladılar.

Hakkında bilgi verilen Türk devleti aşağıdakilerden hangisidir?

- A) Avar
B) Türgeş
C) Kimek
D) Uygur

1. OTURUM

8. Türklerde kağanın eşine hatun denirdi ve mevkiye kağandan sonra gelirdi. Hatunlar, kağan savaşa gittiği zaman yönetim işlerine bakar ve elçileri kabul ederdi.

Bu bilgiye göre, hatunlar ile ilgili aşağıdakilerden hangisine ulaşılabılır?

- A) Kağanların yetkilerini sınırladıklarına
B) Ülke sınırlarını genişlettiklerine
C) Devlet işlerinde söz sahibi olduklarına
D) Töre kurallarından bağımsız davrandıklarına

9. Aşağıdaki savaşlardan hangisinin sonucunda Çin'in Orta Asya'daki etkisi zayıflamış ve Orta Asya'da İslam dininin yayılması hızlanmıştır?

- A) Katvan
B) Dandanakan
C) Talas
D) Pasinler

10. Türkiye Selçuklularında "darüşşifalar" hangi alanda hizmet vermesi amacıyla inşa edilmiştir?

- A) Dinî
B) Askerî
C) Ticaret
D) Sağlık

11. Aşağıdaki eserlerden hangisi Mevlana Celaleddin-i Rûmî'ye aittir?

- A) Hamse
B) Mesnevi
C) El-Medînetü'l-Fâzıla
D) Risaletü'n Nushiyye

(222) SAĞLIK BİLGİSİ VE TRAFİK KÜLTÜRÜ – 2

1. Trafiğe çıkan her sürücü, etkili iletişim kurallarından biri olan - - - ile yani karşısındaki kişi hakkında herhangi bir yargıda bulunmadan önce kendisini onun yerine koyarak hareket etmelidir.

Bu açıklamada boş bırakılan yere aşağıdakilerden hangisi getirilmelidir?

- A) ön yargı B) empati
C) yardımlaşma D) sorumluluk

2. Yerleşim yerleri dışındaki kavşaklara yaklaşırken aşağıdaki mesafelerden hangisi içinde şerit değiştirmek yasaktır?

- A) 150 m B) 200 m
C) 250 m D) 300 m

3. I. İhlali yapan aracın plakası
II. Olayın gerçekleştiği tarih ve saat
III. İhlalin hangi yol veya kavşakta meydana geldiği

Kara yollarında, denetimin olmadığı yer ve zamanlarda, kural ihlalleri veya trafik akışını olumsuz etkileyen bir durum 112 Acil Çağrı Merkezine bildirilirken numaralanmış bilgilerden hangileri verilmelidir?

- A) Yalnız I B) Yalnız II
C) Yalnız III D) I, II ve III

4. Aşağıdaki araçlardan hangisinin, iki veya daha fazla şeritli bölünmüş yollarda, geçme ve dönme dışında en sol şeritte sürülmesi yasaktır?

- A) Çekici B) Kamyonet
C) Minibüs D) Otomobil

5. Sürücülerin, aşağıdaki yol bölümlerinden hangisinde önündeki aracı geçmesi yasaktır?

- A) Görüşün yeterli olduğu dönemeçlerde
B) İki veya daha fazla şeridi bulunan tek yönlü trafiğin kullanıldığı köprü ve tünellerde
C) Gidiş-geliş için birer şeridi bulunan iki yönlü trafiğin kullanıldığı köprü ve tünellerde
D) Gidişe ayrılan iki veya daha fazla şeritli yollardaki tepe üstlerinde

6. I. Trafik işaretleriyle belirlenmiş yerler

II. Yaya geçitlerinin bulunduğu bölümler

III. Bariyerlerle engellenmiş yerler

Yayaların karşıdan karşıya geçerken güvenle kullanabilecekleri numaralanmış yerler, aşağıdakilerin hangisinde doğru verilmiştir?

- A) Yalnız I B) I ve II
C) II ve III D) I, II ve III

7. Geçiş üstünlüğü bulunan bir aracın duyulur ve görülür işaretini, kavşak-tayken fark eden sürücülerin hangisini yapmaları mecburidir?

- A) Yollarını değiştirmeleri
B) Buldukları yerde durmaları
C) Derhal kavşağı boşaltmaları
D) Yeşil ışığın yanmasını beklemeleri

1. OTURUM

8. • Maliyetlerinin düşük olması
• Yol yapım bakım ve onarımı gibi harcamaların olmaması
• Çok sayıda yolcu ve büyük miktarda yük taşınması

Bu bilgiler, aşağıdaki ulaşım türlerinden hangisine aittir?

- A) Kara yolu
B) Hava yolu
C) Demir yolu
D) Deniz yolu

9. **Günlük kesintisiz 4,5 saat araç kullanan bir sürücünün kesinlikle yapması gereken davranış aşağıdakilerden hangisidir?**

- A) Kendini iyi hissediyorsa sürüşe devam etmek
B) En az 30 dakika mola vermek
C) En az 45 dakika mola vermek
D) Günlük sürüş zamanını tamamladığı için sürüşü bitirmek

10. **Aşağıdakilerden hangisi, sürücünün yapmış olduğu kural ihlallerinden biri değildir?**

- A) Kırmızı ışıkta geçmek
B) Takip mesafesini azaltmak
C) Kavşaklarda araç geçmek
D) Hız sınırlamalarına uymak

11. I. Trafik düzeninin devamlılığı ve trafikte bireylerin haklarının güvencede olabilmesi için trafik kurallarına uymak zorunludur.
II. Trafik kurallarına uyulmadığı durumlarda insanlar sadece kendi can ve mal güvenliğini tehlikeye atmış olur.

Trafik güvenliği ile ilgili verilen cümleler doğru (D) veya yanlış (Y) olarak değerlendirildiğinde sıralama aşağıdakilerden hangisi olur?

	I	II
A)	D	Y
B)	Y	D
C)	D	D
D)	Y	Y

(244) İNGİLİZCE – 5

1-10. sorularda boş bırakılan yere/yerlere uygun gelen kelime ya da ifadeyi işaretleyiniz.

1. **Donald** : What do you think about your future career?

William : I haven't decided yet, but I am interested in medicine.

Donald : So, you can be a/an - - - .

- A) alternative energy consultant
B) smart-building technician
C) bio-genetic engineer
D) agricultural manager

2. **Bill Gates** was - - - - and competitive so he reached his goals.

- A) ambitious B) pessimistic
C) unconfident D) unpractical

3. **Joe is good at - - - - things such as broken toys and gadgets.**

- A) planting B) baking
C) knitting D) fixing

4. **In the past, people used to use candles at home because - - - - .**

- A) they didn't have running water
B) there wasn't any electricity
C) there weren't mobile phones
D) they didn't have vacuum cleaners

5. **Peter used to do sports to - - - - .**

- A) speak foreign languages
B) play a musical instrument
C) see well
D) keep fit

6. **Ted was really hungry yesterday because he hadn't eaten anything - - - - breakfast.**

- A) ever B) yet
C) since D) already

7. **Sally Ride was really interested in space so she - - - - to become an astronaut.**

- A) completed the flight training
B) started to take the pictures of nature
C) made researches in the field of handicrafts
D) built many structures like mosques and bridges

8. **When I checked my cell phone, I saw that Emma - - - - me twice.**

- A) was calling B) will call
C) had called D) calls

1. OTURUM

9. I wouldn't have had the accident if I had - - - .

- A) got a ticket for the concert
- B) driven more carefully
- C) missed the flight
- D) lifted a heavy box

10. Jack : My brother didn't help me to study for my exams so I failed.

Emma : If only - - - .

- A) you had failed the exams
- B) you had helped your brother
- C) he had studied more for the exams
- D) he had helped you to pass the exams

11. • Jessica is afraid of being under water.
• She is bad at board games and baking things.
• She likes adventure in nature.

Bu cümlelere göre, aşağıdakilerden hangisi Jessica için en uygun aktivitedir?

- A) Mountain climbing
- B) Playing chess
- C) Scuba-diving
- D) Cooking

(244) ALMANCA – 5

1 - 9. sorularda boş bırakılan yere/yerlere uygun gelen kelime ya da ifadeyi işaretleyiniz.

1. Das - - - - des Pergamon Museums ist 1930. (Açılış yılı)

- A) Stadtteil
- B) Eröffnungsjahr
- C) Wahrzeichen
- D) Alter

2. Sonja und Anja wollen in den Urlaub fahren. Sie haben schon ihre Koffer - - - .

- A) angekommen
- B) angezogen
- C) eingestiegen
- D) eingepackt

3. A: Wovon erzählt Özlem?

B: Sie erzählt von ihrer Reise, die sie - - - - Afrika gemacht hat.

- A) beim
- B) nach
- C) vom
- D) bei

4. A: - - - - müssen die Hausbewohner wöchentlich die Treppen reinigen?

B: Zweimal die Woche.

- A) Wie oft
- B) Warum
- C) Womit
- D) Wie lange

5. A: Wie viel Kautions muss man für die Wohnung - - - .

B: 800 Euro.

- A) kosten
- B) bezahlt
- C) bezahlen
- D) gekostet

6.



A: Was macht der Mann?

B: Er steckt den Hausschlüssel - - - - Schloss.

- A) an der
- B) in das
- C) auf die
- D) unter die

7.



A: Was macht der Schüler?

B: Er legt seine Brille - - - - Bücher.

- A) auf die
- B) in das
- C) neben dem
- D) an der

8. Naim Süleymanoğlu und Halil Mutlu haben dreimal hintereinander beim Gewichtheben goldene Medaillen - - - .

- A) gewinnt
- B) gewinnen
- C) gewinne
- D) gewonnen

9. Markus konnte diese Woche keine Tore - - - .

- A) bleiben
- B) gewinnen
- C) schießen
- D) heben

1. OTURUM

10. Wir haben für eine Woche eine Reise nach Antalya geplant. Wir wollen schwimmen.

Bu parçada, aşağıdaki sorulardan hangisinin cevabı yoktur?

- A) Wohin habt ihr eine Reise geplant?
- B) Wie lange dauert die Reise?
- C) Was wollt ihr machen?
- D) Wann habt ihr die Reise geplant?

11.



Welche Sportarten sind das?

- A) Rad fahren / Volleyball spielen
- B) Eislaufen / Fußball spielen
- C) Rudern / Fußball spielen
- D) Fechten / Volleyball spielen

(244) FRANSIZCA – 5

1-11. sorularda boş bırakılan yere/yerlere uygun gelen kelime ya da ifadeyi işaretleyiniz.

1. **Les animaux sauvages qui vivent en Afrique cherchent de l'eau - - - tout l'été.**

- A) depuis
- B) pendant
- C) pour
- D) il y a

2. **« Le musée du Louvre ? Mon père nous - - - a parlé et nous - - - avons visité en famille. »**

- A) en / l'
- B) y / en
- C) l' / y
- D) lui / en

3. **Ces entraînements sont ouverts à - - - les filles de 11 à 15 ans du club.**

- A) toute
- B) tous
- C) toutes
- D) tout

4. **Cher Alain, Marie et moi, - - - . Nous serons chez toi avec un tout petit peu de retard mais avec une grosse surprise.**

- A) nous devons rentrer avant minuit
- B) nous ne connaissons pas ta nouvelle adresse
- C) nous ne pourrions pas venir à la fête
- D) nous te remercions bien de ton invitation

5. **Je suis un enfant responsable, donc - - - .**

- A) je ne jette jamais les déchets par terre
- B) je prends toujours ma voiture pour aller travailler
- C) j'allume toutes les lampes chez moi
- D) je n'arrête pas au feu rouge

6. **Jules Verne est un auteur très célèbre. - - - comme De la Terre à la Lune, Le Tour du Monde en 80 Jours : il avait une grande imagination quand il était enfant.**

- A) C'était l'un des médecins les plus travailleurs de l'hôpital
- B) Il a écrit lui-même les paroles de ses chansons
- C) Il ne savait ni lire ni écrire quand il était mort
- D) Il a écrit principalement des romans d'aventure ou de science-fiction

7. **Un homme malade de 76 ans est sorti - - - . Alors, le médecin a téléphoné à la police et décrit son aspect physique.**

- A) de la famille
- B) de l'hôpital
- C) du commissariat
- D) de la pharmacie

8. **Les ouvriers sont - - - le travail le dimanche, car il pense que c'est le jour de repos en famille.**

- A) avec
- B) pour
- C) contre
- D) sans

9. **Dans ce film, - - - un acteur - - - je connais très bien.**

- A) c'est / où
- B) il est / dont
- C) il y a / que
- D) c'est / qui

10. **Maman regarde le thermomètre, sa fille a de la fièvre. Une heure plus tard, - - - .**

- A) le docteur arrive
- B) elle s'est cassé la jambe
- C) il va à la pharmacie
- D) sa femme rentre de l'hôpital

11. **Nuran : Qu'est-ce qu'il faut faire pour être en bonne santé ?**

Diététicien : - - - .

- A) Il faut lire un roman ou une bande dessinée par mois.
- B) Il faut faire attention au choix des aliments et au mode de vie.
- C) Il faut sauver les animaux en danger et les protéger.
- D) Il ne faut jamais sortir quand il fait très chaud ou froid.

1. OTURUM

(421) FİZİK – 1

1. I. Cisimlerin nasıl hareket ettikleri
II. Atomun yapısı
III. Canlıların hücre yapıları

Numaralanmış ifadelerden hangileri fizik biliminin çalışma alanlarındandır?

- A) Yalnız I B) I ve II
C) II ve III D) I, II ve III

2. Dünya'nın içinde bulunduğu bütün gök cisimleri ile madde ve enerjinin bütünü aşağıdakilerden hangisi ile ifade edilir?

- A) Evren B) Kütle
C) Gezegen D) Yıldız

3. Ayşe, temel ve türetilmiş büyüklük ile ilgili aşağıdaki tabloyu hazırlıyor.

Temel Büyüklükler	Türetilmiş Büyüklükler
Zaman	Kuvvet
Sıcaklık	Kütle

Buna göre Ayşe, hangi büyüklüğü yanlış bölüme yazmıştır?

- A) Zaman B) Sıcaklık
C) Kuvvet D) Kütle

4. Yarıçapı 4 m yüksekliği 5 m olan silindirik şeklindeki kap, yarısına kadar su ile doldurulursa kaç litre su alır? ($\pi=3$ alınacak, $1 \text{ m}^3 = 1000 \text{ L}$)

- A) $35 \cdot 10^4$ B) $7 \cdot 10^4$
C) $12 \cdot 10^4$ D) $24 \cdot 10^4$

5. İçinde 400 cm^3 su bulunan tam dolu bir kaba düzgün geometrik şekle sahip olmayan bir taş bırakıldığında 125 cm^3 su taşıyor.

Buna göre, taşın hacmi kaç cm^3 tür?

- A) 75 B) 125 C) 225 D) 525

6. Kütleli 4 kg olan cisme şekildeki F_1 , F_2 ve F_3 kuvvetleri uygulanmaktadır.

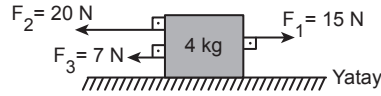

Buna göre, cismin ivmesi kaç m/s^2 dir? (Sürtünme kuvveti ihmal ediliyor.)

- A) 3 B) 5 C) 7 D) 10

7. Katı bir cisme ait kütle hacim değerleri tablodaki gibidir.

Kütle	21	42	84
Hacim (cm^3)	3	6	12

Buna göre, cisme ait özkütle-hacim grafiği hangisidir?

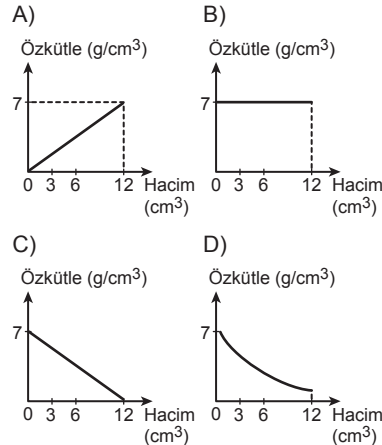

8. Kenar uzunlukları 1 cm, 2 cm ve 3 cm olan özdeş maddelerden yapılmış K, L, M tahta küpleri şekildeki gibidir.

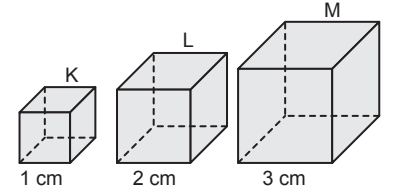

Buna göre, küplerin dayanıklılığının (D_K , D_L ve D_M) büyüklük ilişkisi nedir?

- A) $D_K = D_L = D_M$
B) $D_M > D_L > D_K$
C) $D_K > D_L > D_M$
D) $D_L > D_M > D_K$

9. Şekildeki gibi M noktasından hareketle başlayan bir hareketli 8 m yarıçaplı çembersel yörüngede N noktasına ulaştığında duruyor.

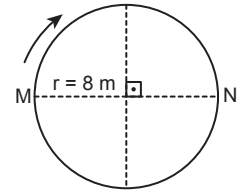

Buna göre, hareketlinin aldığı yol ve yer değiştirmesi kaç metredir? ($\pi=3$ alınacak)

	Aldığı yol (m)	Yer değiştirme (m)
A)	6	4
B)	16	24
C)	24	16
D)	48	32

1. OTURUM

10. K, L ve M bisikletlerinin Konum-zaman grafikleri şekildeki gibidir.

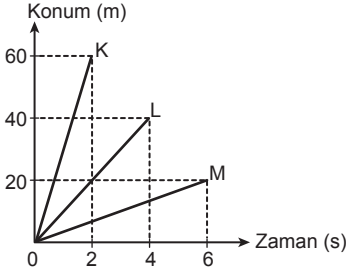

Buna göre, bisikletlerin hızları (v_K , v_L ve v_M) arasındaki büyüklük ilişkisi aşağıdakilerden hangisidir?

- A) $v_K > v_L > v_M$ B) $v_K = v_L > v_M$
C) $v_L = v_M > v_K$ D) $v_M > v_L > v_K$

11. K noktasından 14 m/s hızla geçen 1 kg kütleli cisim düzgün yavaşlayıp 42 m uzaklıktaki L noktasında durmaktadır.

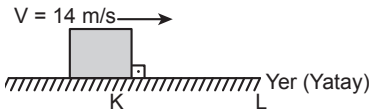

Buna göre, sürtünmeli KL yolundaki cismin durana kadar hareketi kaç saniye sürmüştür?

- A) 14 B) 9 C) 7 D) 6

(425) SEÇMELİ FİZİK – 1

1. Şekilde K, L, M ve N vektörleri verilmiştir.

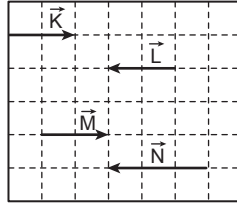

Birim kareler eşit bölmelendirildiğine göre, aşağıdakilerden hangisi eşit vektördür?

- A) K ve L B) N ve L
C) K ve M D) L, M ve N

2. Genişliği 90 m olan bir nehirde akıntının hızı (v_A) 5 m/s'dir. Nehirdeki suya göre hızı 3 m/s yüzücü (v_Y) akıntıya dik bir şekilde K'den L'ye doğru yüzüyor.

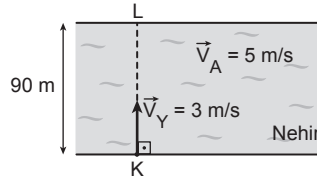

Buna göre, yüzücü L noktasından kaç m uzağa çıkar?

- A) 150 B) 200 C) 300 D) 450

3. Kütleli 10 kg olan cisim, yatay düzlemde, yatayla 53° lik açı yapan bir doğrultuda 100 N'luk bir kuvvetle şekildeki gibi çekiliyor.

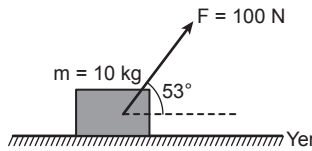

Buna göre, sürtünme katsayısı $k = 0$ olması hâlinde hareketin ivmesi kaç N/kg'dir? ($\cos 53^\circ = 0,6$)

- A) 2 B) 3 C) 4 D) 6

4. Kütleli 50 kg olan bir çocuk yukarı doğru sabit 2 m/s^2 ivme ile hızlanan bir asansörde baskül ile tartıldığında ağırlığını kaç N olarak görür? ($g = 10 \text{ m/s}^2$)

- A) 400 B) 500 C) 600 D) 800

5. Sürtünmelerin önemsiz olduğu bir ortamda yere paralel olarak sabit hızla uçmakta olan bir helikopterden bir cisim serbest bırakılıyor.

Yerde duran gözlemciye göre, cisim yere düşerken hangi hareketi yapar?

- A) Düşey atış B) Yatay atış
C) Eğik atış D) Serbest düşme

6. Çizgisel momentum ile ilgili,

- I. Bir cismin kütlesi ve hızının çarpımına momentum denir.
II. Momentum skaler bir büyüklüktür.
III. SI birim sistemindeki birimi kg m/s dir.

yargılarından hangileri doğrudur?

- A) Yalnız I B) Yalnız II
C) I ve III D) I, II ve III

7. Tavana asılı bir yayın ucuna 2 kg'lık bir cisim asıldığında yay 0,4 m uzadıktan sonra dengeye geliyor.

Buna göre, yayın yay sabiti kaç N/m'dir? ($g = 10 \text{ N/kg}$)

- A) 40 B) 50 C) 100 D) 200

8. Sürtünmenin önemsiz olduğu bir ortamda bir evin terasından yatay olarak atılan 1 kg kütleli cisim 1 s'de yere düşüyor.

Buna göre, bu sürede cisme etkiyen itmenin büyüklüğü kaç N.s'dir? ($g = 10 \text{ m/s}^2$)

- A) 2 B) 4 C) 5 D) 10

1. OTURUM

9. Aşağıdaki basit makinelerin hangisinde destek noktası ortadadır?

- A) Pense B) Maşa
C) El arabası D) Eğik düzlem

10. Boyu 600 cm olan homojen düzgün bir çubuğun ucundan 200 cm'lik kısmı kesilip atılıyor.

Bu çubuğun ağırlık merkezi, kesilmeden önceki ağırlık merkezine göre kaç cm yer değişir?

- A) 100 B) 200 C) 300 D) 400

11. Kütlesi 1000 kg olan bir cisim bir doğru boyunca 20 m/s lik hızla giderken aynı kütleye sahip, duran başka bir cisme çarpıp onunla kenetleniyor.

Buna göre, cisimlerin ortak hızı kaç m/s dir?

- A) 5 B) 10 C) 15 D) 20

(432) KİMYA – 2

1. Aşağıdaki kimyasal türlerden hangisinin örneği doğrudur?

Kimyasal Tür	Örnek
A) Atom	CO
B) Molekül	O ₃
C) Anyon	Na ⁺
D) Katyon	CO ₃ ²⁻

2. Tanecikler arası güçlü etkileşimler aşağıda sınıflandırılmıştır.

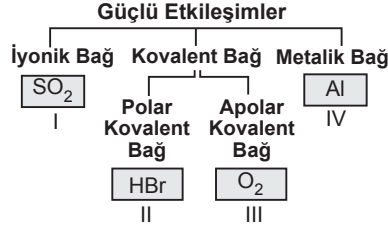

Buna göre, numaralanmış kutucuklara yazılan örneklerden hangisi ait olduğu sınıfa uygun değildir?

- A) I B) II C) III D) IV

3. Kalay (II) oksit bileşiğinin formülü hangisidir?

- A) SnO B) SnO₂
C) PbO D) PbO₂

4. Görselde Mg metali için elektron denizi modellenmiştir.

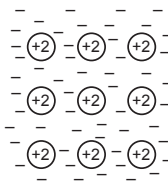

Buna göre, aşağıdaki ifadelerden hangisi yanlıştır?

- A) Değerlik elektronları, farklı atom katmanlarında serbestçe dolaşır.
B) Elektron denizindeki elektronlar ısının iletimini sağlar.
C) Serbest hareket edebilen elektronlar sayesinde elektrik iletir.
D) Atomlar arasında sadece kovalent bağ vardır.

5. Aşağıdakilerden hangisinin kendi molekülleri arasında sıvı hâlde hidrojen bağı bulunur?

- A) H₂ B) HF
C) CH₄ D) H₂S

6. Aşağıdaki maddelerden hangisi amorf katıdır?

- A) Tuz B) Elmas
C) Cam D) Buz

7. Aşağıdaki olayların hangisinde altı çizili maddenin hâl değiştirmesi esasına dayanan bir uygulama yoktur?

- A) Ocaklarımızda kullandığımız doğal gazın tankerlerle taşınması
B) Denizin altındaki dalgıçların oksijen gazı içeren tüpler ile nefes alması
C) Tetraforetan bileşiğinin buzdolaplarında soğutucu gaz olarak kullanılması
D) Oda sıcaklığındaki değişimin, içinde cıva bulunan termometre ile ölçülmesi

8. İki özdeş bürete şekildeki gibi aynı miktarda ancak farklı sıcaklıkta gliserin dolduruluyor. Büretlerin musluğu aynı anda açılıyor. Hızlı akan sıvının tamamı aktığı anda iki musluk da kapatılıyor.

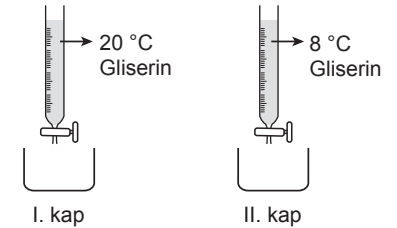

Buna göre, deneyin tamamlandığı anda iki kaptaki son durum ile ilgili aşağıdakilerden hangisi doğrudur?

- A) Her iki kapta eşit hacimde sıvı vardır.
B) II. kaptaki sıvının kütlesi daha fazladır.
C) I. kaptaki sıvının viskozitesi daha düşüktür.
D) Her iki sıvının akışkanlıkları aynıdır.

1. OTURUM

9. Saf bir maddenin hâl değişim grafiği verilmiştir.

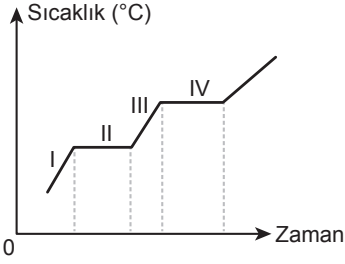

Buna göre, grafikte numaralanmış bölgelerin hangisinde madde erimektedir?

- A) I B) II C) III D) IV

10. Aşağıdaki örneklerden hangisi plazma hâlinindedir?

- A) Plastik B) Tereyağı
C) Dondurma D) Mum alevi

11. Petrol, doğal gaz ve kömür gibi fosil yakıtların yanması sonucu atmosfere yayılan SO₂, SO₃, NO ve NO₂ gibi gazlar atmosferde su buharı ile birleştiğinde - - - oluşur.

Bu cümlede boş bırakılan yere aşağıdakilerden hangisi getirilmelidir?

- A) asit yağmurları
B) küresel ısınma
C) ozon tabakası
D) sera etkisi

(436) SEÇMELİ KİMYA – 2

1. Bağ enerjileri kJ/mol cinsinden verilen tepkime aşağıdadır.

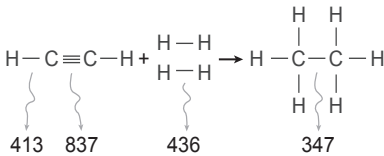

Buna göre, tepkimenin kJ cinsinden ΔH değeri aşağıdaki hesaplamalardan hangisi ile bulunur?

- A) $\Delta H = 837 + 2 \times 436 - 4 \times 413 - 347$
B) $\Delta H = 4 \times 413 + 347 - 837 - 2 \times 436$
C) $\Delta H = 413 + 837 - 436 - 347$
D) $\Delta H = 436 + 347 - 413 - 837$

2. $\text{N}_2(\text{g}) + 3\text{H}_2(\text{g}) \rightarrow 2\text{NH}_3(\text{g}) + 92 \text{ kJ}$

Bu tepkimeyle ilgili, aşağıdakilerden hangisi doğrudur?

- A) Amonyakın standart oluşum entalpisi -92 kJ/mol 'dür.
B) Tepkimeye girenlerin standart oluşum entalpileri sıfırdır.
C) Tepkime entalpisi amonyakın standart oluşum entalpisine eşittir.
D) Ürünlerin toplam entalpisi girenlerinden büyüktür.

3. Tabloda bazı maddelerin standart oluşum entalpileri verilmiştir.

Madde	ΔH_{ol}^0 (kJ/mol)
CaO(k)	-635,5
Ca(OH) ₂ (k)	-986,09
H ₂ O(s)	-285,8
H ₂ O(g)	-241,8
CH ₄ (g)	-74,86
Fe ₂ O ₃ (k)	-1487
CO ₂ (g)	-393,5

Buna göre, tablodaki verilerden yararlanarak aşağıdakilerden hangisinin standart tepkime entalpisi hesaplanamaz?

- A) $\text{CaO(k)} + \text{H}_2\text{O(s)} \rightarrow \text{Ca(OH)}_2(\text{k})$
B) $\text{CH}_4(\text{g}) + 2\text{O}_2(\text{g}) \rightarrow \text{CO}_2(\text{g}) + 2\text{H}_2\text{O(g)}$
C) $2\text{Fe(k)} + \frac{3}{2}\text{O}_2(\text{g}) \rightarrow \text{Fe}_2\text{O}_3(\text{k})$
D) $\text{CO(g)} + \frac{1}{2}\text{O}_2(\text{g}) \rightarrow \text{CO}_2(\text{g})$

4. $\text{CO}_2(\text{g}) + 393,5 \text{ kJ} \rightarrow \text{C(k)} + \text{O}_2(\text{g})$ tepkimesinin potansiyel enerji (PE)-tepkime koordinatı (TK) grafiği, aşağıdakilerden hangisidir?

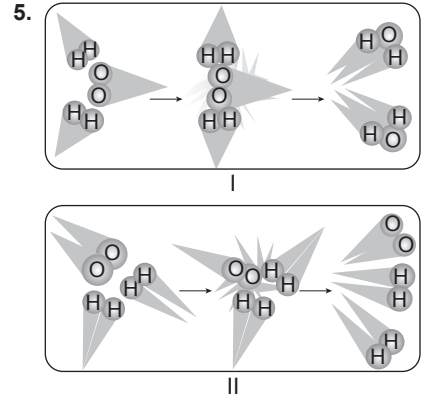
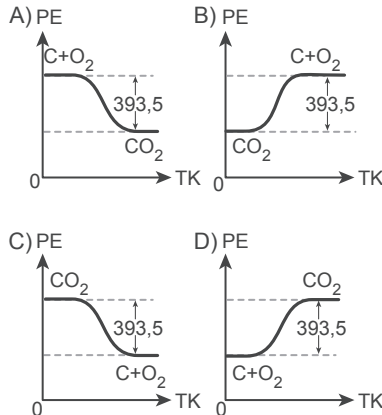

Görseldeki I ve II numaralı olaylarla ilgili, aşağıdaki ifadelerden hangisi yanlıştır?

- A) I'de etkin çarpışma gerçekleşmiştir.
B) II'de kimyasal bir tepkime olmamıştır.
C) I'de aktivasyon enerjisi yeterli olmamıştır.
D) II'de etkin olmayan çarpışma gerçekleşmiştir.

6. Kimyasal taneciklerin A, B ve C ile gösterildiği bir tepkimenin hız bağıntısı

$$\text{Hız} = k \times [\text{A}]^2 \times [\text{B}] \text{ şeklindedir.}$$

Bu tepkimenin tek basamakta gerçekleştiği bilinmektedir.

Buna göre, tepkime denklemi aşağıdakilerden hangisi olabilir?

- A) $\text{C(k)} \rightarrow 2\text{A(g)} + \text{B(g)}$
B) $2\text{A(g)} + \text{B(g)} \rightarrow \text{C(g)}$
C) $\text{A}_2(\text{g}) + \text{B(g)} \rightarrow \text{C(g)}$
D) $\text{C(s)} \rightarrow \text{A}_2(\text{aq}) + \text{B(aq)}$

1. OTURUM

7. Bir kimyasal tepkimeye ait potansiyel enerji (PE)-tepkime koordinat (TK) grafiği aşağıdadır.

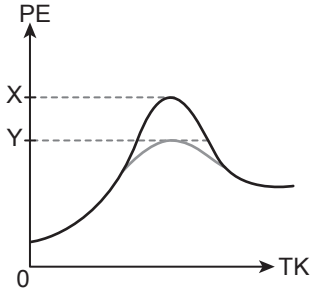

Buna göre, grafikteki potansiyel enerji değerini X'ten Y'ye düşüren etki, aşağıdakilerden hangisidir?

- A) Katalizör kullanmak
B) Girenlerin derişimini azaltmak
C) Temas yüzeyini arttırmak
D) Sıcaklığı düşürmek

8. $N_2(g) + 3H_2(g) \rightleftharpoons 2NH_3(g)$ tepkimesinin basınç cinsinden denge sabiti (K_p) ve derişim cinsinden denge sabiti (K_d) arasındaki ilişkiyi ifade eden bağıntı aşağıdakilerden hangisidir?

- A) $K_p = K_d \cdot (RT)^2$
B) $K_d = K_p \cdot (RT)^2$
C) $K_p = K_d \cdot (RT)^3$
D) $K_d = K_p \cdot (RT)^3$

9. Görseldeki farklı desendeki toplar, yanındaki taneciği temsil etmektedir. I. kaptaki suyun içerisine $NH_3(s)$ ekleniyor. Çözünme işleminden sonra II. kaptaki dağılım oluşuyor.

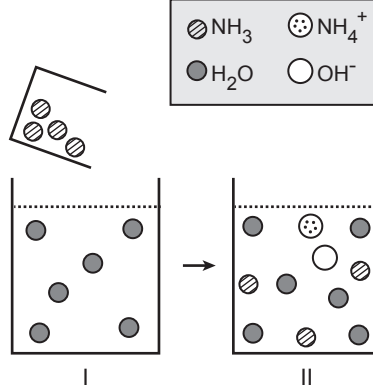

Buna göre, aşağıdakilerden hangisi doğrudur?

- A) NH_3 moleküllerinin tamamı iyonlaşır.
B) H_2O , OH^- nin konjuge bazıdır.
C) II. kaba, mavi turnusol kâğıdı daldırılırsa rengi kırmızıya dönüşür.
D) Gerçekleşen reaksiyon, bir denge tepkimesidir.
10. Kapalı bir kapta, sabit sıcaklıkta gerçekleşen karbondioksit gazının suda çözünmesine ait denge tepkimesi aşağıdadır.

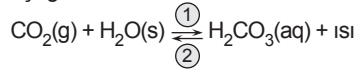

Buna göre, aşağıdakilerden hangisi yanlıştır?

- A) Maksimum düzensizlik eğilimi 2 yönündedir.
B) Minimum enerji eğilimi 1 yönündedir.
C) Kurulan denge dinamiktir.
D) CO_2 gazı yüksek sıcaklıkta daha iyi çözünür.

11. 0,02 M'lık HA asidinin suda iyonlaşma denklemi aşağıdadır.

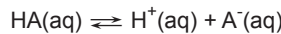

Buna göre, ortamın pH'si 4 ise bu asitin K_a değeri kaçtır?

- A) $0,5 \cdot 10^{-4}$
B) $2 \cdot 10^{-6}$
C) $5 \cdot 10^{-7}$
D) $0,2 \cdot 10^{-8}$

(441) BİYOLÖJİ – 1

1. Aşağıdakilerden hangisi tüm canlılarda ortaktır?

- A) Tüketici olarak beslenme
B) Prokaryot hücre yapısına sahip olma
C) Yaşamsal faaliyetler için enerji kullanma
D) Organ düzeyinde organizasyona sahip olma

2. Aşağıdakilerden hangisi bir disakkarit örneğidir?

- A) Glikoz B) Maltoz
C) Aminoasit D) Selüloz

3. Aşağıdakilerden hangisi fosfolipitler ile ilgili doğrudur?

- A) Hücre zarında çift tabaka hâlinde bulunurlar.
B) Aminoasitlerin birleşmesiyle oluşan bir protein çeşididirler.
C) Nükleotidlerin parçalanmasıyla oluşurlar.
D) Selülozu oluşturan temel yapı taşıdır.

4. Aşağıdakilerden hangisi kanın pıhtılaşmasında görev alan proteinlerdendir?

- A) Albümin B) Fibrinojen
C) Glikojen D) Deoksiriboz

5. Aşağıdakilerden hangisi enzimler ile ilgili doğrudur?

- A) Endüstrinin üretim alanlarında kullanılabilirler.
B) Susuz ortamda optimum seviyede çalışırlar.
C) İnhibitörler tarafından aktiveleştirilebilirler.
D) Görev aldığı reaksiyonlardan parçalanarak çıkarlar.

1. OTURUM

6. İnsan vücudunun ihtiyaç duyduğu vitaminler ile ilgili aşağıdakilerden hangisi doğrudur?

- A) İnsan vücudunda enerji ham maddesi olarak kullanılırlar.
- B) İnorganik yapıdaki moleküllerdir.
- C) Küçük yapı birimlerinin birleşerek oluşturduğu polimer moleküllerdir.
- D) Bitkiler tarafından üretilebilirler.

7. İnsana ait rRNA ve tRNA için aşağıdakilerden hangisi ortaktır?

- A) Ribozomun yapısına katılma
- B) Timin azotlu bazı bulundurma
- C) DNA üzerinden sentezlenme
- D) Serbest aminoasitleri tutarak ribozoma taşıma

8. Aşağıdakilerden hangisi gerekenden çok gıda tüketimine bağlı olarak ortaya çıkabilecek rahatsızlıklardan değildir?

- A) Obezite
- B) İnsülin direnci
- C) Damar tıkanıklığı
- D) Skorbüt

9. Aşağıdakilerden hangisi prokaryot hücre ile ilgili doğrudur?

- A) Genetik materyalleri çekirdek içerisinde.
- B) Protein sentezi ribozomlarla gerçekleştirilir.
- C) Protistler prokaryot hücre yapısına sahiptir.
- D) Hücre zarı kaybolmuştur.

10. Bitkilerde temel görevi protein, lipid ve karbonhidrat depolamak olan plastid aşağıdakilerden hangisidir?

- A) Kloroplast
- B) Kromoplast
- C) Lökoplast
- D) Golgi

11. Sıvı bir ortama konulan bitki hücreleri takip edildiğinde su kaybederek küçüldükleri gözlenmiştir.

Buna göre, bu hücreler veya ortam ile ilgili aşağıdakilerden hangisi doğrudur?

- A) Ortam, bitki hücrelerinin tümü için hipertondiktir.
- B) Bazı hücreler turgor durumuna geçmiştir.
- C) Bitki hücrelerinin yoğunluğu sıvı ortamın yoğunluğundan yüksektir.
- D) Suyun geçişinde ATP harcanmıştır.

4. Mayoz geçirecek bir hücrede DNA eşlenmesi aşağıdakilerden hangisinde gerçekleşir?

- A) Mayoz 1 ve mayoz 2 arasında
- B) Profaz 1'in sonunda
- C) İlk çekirdek bölünmesinin tamamlanmasından sonra
- D) İnterfaz safhasında

5. Biri anneden diğeri babadan gelen, aynı karakterlerle ilgili alelleri taşıyan kromozom çiftine ne ad verilir?

- A) Homolog kromozom
- B) Sentrozom
- C) Kardeş kromatit
- D) Sentromer

(443) BİYOLOJİ – 3

1. Kimyasal bir maddeye maruz kalmasından dolayı hücre bölünmesi gerçekleştirilemeyen, bir hücreli canlıda aşağıdakilerden hangisi kesinlikle meydana gelemez?

- A) Üreme
- B) Solunum
- C) Büyüme
- D) Hareket

2. Mitoz ile ilgili aşağıdakilerden hangisi yanlıştır?

- A) Prokaryot hücrelerde gerçekleşir.
- B) İnsanda mitoz geçirebilen ve geçiremeyen hücreler bulunur.
- C) Mitoz sürecinde iğ iplikleri oluşur.
- D) Çok hücrelilerin üremesinde görev alabilir.

3. Bal arılarının üremesiyle ilgili aşağıdakilerden hangisi doğrudur?

- A) Kraliçe arıların oluşması eşeysiz üreme örneğidir.
- B) Erkek arıların n kromozomlu olmasının nedeni döllenme olmaksızın gelişmeleridir.
- C) Kısır işçi arıların oluşmasına partenogenez adı verilir.
- D) Erkek arılar rejenerasyon ile ürer.

6. Bir ailenin ilk çocuklarının kıvrıkcık saçlı kız olma olasılığı $3/8$ olarak hesaplanmıştır.

Bu ailede hesaplanan değer cin siyetin belirlenme olasılığı olan $1/2$ 'den farklı olmasının aşağıdakilerden hangisi açıklar?

- A) Bağımsız olayların sonuçları da bağımsızdır.
- B) Şansa bağlı iki bağımsız olayın aynı anda birlikte olma olasılığı, bunların ayrı ayrı olma olasılıklarının çarpımına eşittir.
- C) Alellerin fenotipte görülmeleri o alelin diğerine göre baskınlık veya çekiniklik durumuna göre belli olur.
- D) Canlıdaki bir karakterle ilgili genin bir kopyası anneden diğeri babadan gelir.

7. Kontrol çaprazlaması aşağıdakilerden hangisinin belirlenmesi için yapılır?

- A) Karakterlerin bağımsız açılım ilkesine uyup uymadığının
- B) Araştırılan genotipte baskın alelin bulunup bulunmadığının
- C) Alellerin eş baskın olup olmadığına
- D) Baskın fenotipli canlının heterozigot olup olmadığına

1. OTURUM

8. Tohum rengi bakımından "dd" genotipindeki yeşil tohumlu bezelye bitkisi ile ilgili aşağıdakilerden hangisi doğrudur?

- A) Heterozigottur.
- B) İki farklı gamet çeşidi oluşturabilir.
- C) Dihibrit genotipe sahiptir.
- D) Çekinik fenotipe sahiptir.

9. Şekilde, bir ailenin kan grubu fenotiplerinin gösterildiği soy ağacı verilmiştir.

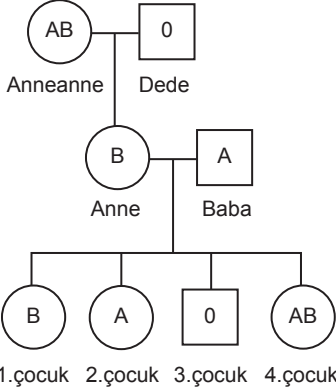

Buna göre, bu aile ile ilgili aşağıdakilerden hangisi doğrudur?

- A) 2. çocuğun fenotipini oluşturan alel anneanneden gelmiştir.
- B) 4. çocukta aleller arasında tam baskınlık vardır.
- C) Dede homozigot çekinik genotipe sahiptir.
- D) Anne ve babadan 3. çocuğa farklı tip aleller aktarılmıştır.

10. Aşağıdaki çaprazlamalardan hangisinin sonucunda homozigot genotipli yavru meydana gelemez?

- A) AA x aa
- B) Aa x aa
- C) AaBb x AaBb
- D) AaBb x aabb

11. Genetik çeşitliliğin artması aşağıdakilerden hangisine neden olur?

- A) Fenotip çeşidinin azalmasına
- B) Alel çeşidinin azalmasına
- C) Biyolojik çeşitliliğin artmasına
- D) Bireyler arasındaki benzerliğin artmasına

(446) SEÇMELİ BİYOLOJİ – 2

1. İnsanın solunum sisteminde burundan alınan hava, aşağıdaki yapılardan hangisine en son ulaşır?

- A) Bronş
- B) Gırtlak
- C) Alveol
- D) Yutak

2. Ana görevi insanın vücudundaki fazla suyu, zararlı maddeleri ve metabolik atıkları vücut dışına atmak olan sistem aşağıdakilerden hangisidir?

- A) Dolaşım sistemi
- B) Üriner sistem
- C) Üreme sistemi
- D) Endokrin sistem

3. Alveollerde bulunan bir oksijen molekülünün dokulara ulaşma süreci ile ilgili aşağıdakilerden hangisi doğrudur?

- A) Kalpten en az iki kez geçer.
- B) Karbonik anhidraz enzimi etkisiyle su molekülüyle birleştirilir.
- C) Alyuvarda bikarbonata dönüştürülerek taşınabilir.
- D) Kan plazmasında çözünerek taşınabilir.

4. Aşağıdakilerden hangisi insanın üriner sistemine ait değildir?

- A) Üreter
- B) Mesane
- C) Böbrek üstü bezi
- D) Nefron

5. İnsanın üreme hücreleriyle ilgili aşağıdakilerden hangisi doğrudur?

- A) Yumurtada hareketi sağlayan hücresel yapı bulunmaz.
- B) Spermin sitoplazma miktarı yumurtadan daha fazladır.
- C) Ergenlik sonrasında üretilen yumurta sayısı sperm sayısından daha fazladır.
- D) Sperm üretimi hormonlardan etkilenmez.

6. Menstrual döngü ile ilgili aşağıdakilerden hangisi doğrudur?

- A) Ortasında gastrulasyon gerçekleşir.
- B) Folikül evresi ile başlar.
- C) Spermin olgunlaşma sürecidir.
- D) Prostat bezinin faaliyetleriyle gerçekleşir.

7. Komüniteler ile ilgili aşağıdakilerden hangisi doğrudur?

- A) Bir komünite birden fazla ekosistem içerisinde bulunur.
- B) Sucul komüniteler birden fazla popülasyondan oluşamaz.
- C) Komünitelerin barındırdığı tür sayıları birbirinden farklı olamaz.
- D) Bir komüniteye ait canlı türü başka bir komünitede de bulunabilir.

8. Aşağıdakilerden hangisi ekoton için doğrudur?

- A) Bir ekosistemin cansız unsurlarıdır.
- B) Barındırdığı canlılar arasında rekabet gözlenmez.
- C) Barındırdığı canlı çeşitliliği çok azdır.
- D) Farklı ekosistemlerin canlı türlerini aynı anda bulundurabilir.

1. OTURUM

9. Ekosistemde görülen rekabet ilişkileri ile ilgili aşağıdakilerden hangisi doğrudur?

- A) Ekolojik nişleri benzer olan türler arasında rekabet fazladır.
- B) Bitkiler arasında rekabet ilişkisi görülmez.
- C) Aynı türe ait bireyler arasında besin elde etmek için rekabet oluşmaz.
- D) Rekabet eden iki türden biri diğeri nin avcısı olur.

10. Aşağıdakilerden hangisi popülasyon yoğunluğunun hesaplanmasında kullanılabilir?

- A) Suda yaşayan canlılar için yaşam ortamının toplam hacim değeri
- B) Komünitede yaşayan toplam canlı sayısı
- C) Ekosistemdeki tür çeşitliliğinin miktarı
- D) Karada yaşayan canlılar için birim alandaki tür sayısı

11. Şekilde, 1950 yılından 2050 yılına kadar dünyadaki insan nüfusunun değişim verileri ve beklentileri gösterilmektedir.

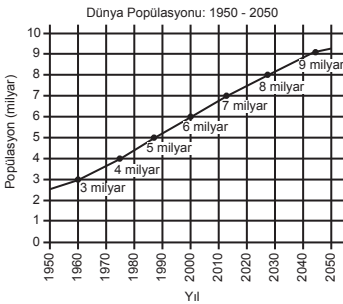

Buna göre, aşağıdakilerden hangisi söylenebilir?

- A) Popülasyon yoğunluğu zamanla artmıştır.
- B) Çevre direnci sürekli azalmıştır.
- C) 2050 yılında kişi başına düşen alanın artması beklenmektedir.
- D) 2040 yılından sonra birey başına düşen kaynak miktarının zamanla artması beklenmektedir.

(465) TEMEL DİNİ BİL. – 1

1. Aşağıdakilerin hangisi aile içi fertlerin birbirine karşı sorumlulukları ile ilgili değildir?

- A) "Ey iman edenler! Kendinizi ve ailenizi yakıtı insanlar ve taşlar olan ateşten koruyun..." (Tahrîm suresi, 6. ayet)
- B) "Ey insanlar! Şüphe yok ki, biz sizi bir erkek ve bir diğiden yarattık ve birbirinizi tanımanız için sizi boylara ve kabilelere ayırdık..." (Hucurât suresi, 13. ayet)
- C) "Allah'tan korkun ve evlatlarınız arasında adil olun!" (Hadis)
- D) "Hiçbir baba çocuğuna güzel terbiyeden daha kıymetli bir bağışta bulunmamıştır." (Hadis)

2. "Eğer karı-kocanın arasının açılmasından endişe ederseniz, erkeğin ailesinden bir hakem, kadının ailesinden bir hakem gönderin. İki taraf düzeltmek isterlerse, Allah onları uzlaştırır..." (Nisâ suresi, 35. ayet)

Bu ayette aşağıdakilerden hangisi tavsiye edilmektedir?

- A) Tevazu
- B) Güven
- C) Sulh
- D) İsrâr

3. İslam dininin getirdiği kurallar, insanın bireysel ve toplumsal olarak daha sağlıklı ve problemlerden uzak bir yaşam sürmesini sağlar. Bu kuralların uygulandığı toplumlarda sevgi, saygı ve kardeşlik gibi duygular gelişir; fitne, fesat ve nefret gibi duygular körelir.

Bu metinde aşağıdakilerden hangisi vurgulanmaktadır?

- A) Dinî ve ahlaki değerlerin sosyal hayattaki önemi
- B) İnsanın aklını ve iradesini iyi yönde kullanmasının önemi
- C) Ahlaki yozlaşmanın sebep ve sonuçları
- D) İnsanların sahip olduğu temel haklar

4. İslam dininin; hile yapmayı ve teccüste bulunmayı yasaklaması aşağıdakilerden hangisi ile doğrudan ilgilidir?

- A) Yardımlaşma ve dayanışmanın tavsiye edilmesi
- B) İnsanlar arasında münasebetlerin düzenlenmesi
- C) İbadetlerin yapıldığı şekillerinin açıklanması
- D) Münafıklar konusunda uyarı yapılması

5. "Bir insanın, akla ve vicdana göre davranma konusunda irade zayıflığı göstererek dinî değerlere karşı hassasiyetini yitirmesi, huy ve karakterinde bozulma ve kötüleşme meydana gelmesi" aşağıdakilerden hangisi ile ifade edilmektedir?

- A) İnfak kültürü
- B) Karz-ı hasen
- C) Ahlaki yozlaşma
- D) Mahremiyeti ihlal

6. Hz. Muhammed'e (sav) en temiz kazancın hangisi olduğu sorulduğunda "Kişinin kendi elinin emeği, bir de dürüst ticaretin kazancı." şeklinde cevap vermiştir.

Bu cümlede geçen "elinin emeği" ifadesi ile ilgili en kapsamlı açıklama aşağıdakilerden hangisidir?

- A) Rızıkı bollatırmak için çaba göstermek
- B) Faydalı işlerde bedenen ve zihnen gayret etmek
- C) El işçiliği ile yapılan üretimde çalışmak
- D) Allah'ın yasakladığı şeylerden uzak durmak

1. OTURUM

7. Müslüman toplumlarda infak ve yardımlaşma kültürünü en iyi temsil eden kurum aşağıdakilerden hangisidir?

- A) Vakıf B) Ribat
C) Rasathane D) Kütüphane

8. "Allah'a güzel bir borç vererseniz, O da bunu size fazlasıyla öder ve sizi bağışlar..."
(Teğâbûn suresi, 17. ayet)

Bu ayette geçen "Allah'a borç vermek" ifadesi aşağıdaki anlamlardan hangisine işaret etmektedir?

- A) Borcunu zamanında ödemek
B) Alışverişte dürüst davranmak
C) Düzenli olarak ibadet etmek
D) Allah'ın rızasını gözetmek

9. Toplumda yaşayan insanlar arasında bir iş bölümü mevcuttur. Bu iş bölümünden işçi ve işveren hakları ortaya çıkar. İşçi ve işverenin birbirlerine karşı hakları olduğu gibi sorumlulukları da vardır. İslam dini bunu sağlam bir ahlaki temel üzerine oturtmuştur.

Bu metinde asıl vurgulanmak istenen aşağıdakilerden hangisidir?

- A) Karşılıklı hak ve sorumluluklara riayetin ahlaki bir gereklilik olduğu
B) İnsanların toplum içinde iş bölümü sayesinde rahatça yaşayabildiği
C) İslam dininin ahlaki anlamda bireysel ve toplumsal yönünün olduğu
D) İnsanın toplumsal bir varlık olduğu ve toplum içinde yaşaması gerektiği

10. İslam dinine göre mülk edinme gerekliliğinin sebebi aşağıdakilerden hangisidir?

- A) Ticaret, miras ve hibe yoluyla elde edilen mülkün helal sayılması
B) Mülk edinme konusunda insanlar arasında farklılıklar bulunması
C) Mülk edinmenin helal yoldan olmasının emredilmesi
D) İhtiyaçların karşılanması için mülk edinmenin zaruri olması

11. Aşağıdakilerden hangisi alışverişte hile yapılmasına örnek gösterilemez?

- A) Satıcının, sattığı malın kusurunu gizlemesi
B) Tartma işleminin kasıtlı olarak eksik yapılması
C) Satışı yapılan ürün için iade garantisi verilmesi
D) Malın, ederinden fazlasına satılmaya çalışılması

(479) SEÇMELİ MANTIK – 2

1. Bir önermede yüklem sadece tek "bir ad"a yüklenirse birli yüklem, "iki ad"a yüklenirse ikili yüklem, "üç ad"a yüklenirse üçlü yüklem, "n sayıda ad"a yüklenirse n'li yüklem adı verilir.

Buna göre, "Aristoteles filozoftur." önermesiyle ilgili aşağıdakilerden hangisi doğrudur?

- A) Birli yüklemidir.
B) İkili yüklemidir.
C) Üçlü yüklemidir.
D) Dörtlü yüklemidir.

2. Sembolik mantıkta önerme eklemi bulunmayan önermelere basit önerme denir.

Buna göre, aşağıdakilerden hangisi basit önermedir?

- A) p
B) p→q
C) ~q
D) p^q

3. "Dürüst davranırsan insanlar seni sever." önermesiyle ilgili aşağıdakilerden hangisi yanlıştır?

- A) Ön bileşen ve art bileşen olarak ikiye ayrılır.
B) Ana eklem "veya" bağlacıdır.
C) Koşul eklemiyle kurulmuştur.
D) Bileşik bir önermedir.

4. "Elif ancak ve ancak pratik yaparsa konuşma becerisi gelişir." önermesiyle ilgili aşağıdakilerden hangisi doğrudur?

- A) Doğruluğu, bileşenlerin farklı değer almasına bağlıdır.
B) Karşılıklı koşul eklemiyle kurulmuştur.
C) Eylemlerden birinin gerçekleşmesi istenmektedir.
D) Ana eklem "ve" değişmezdir.

5.

p	q	~p	~q	p↔q	~p∨~q
D	D	Y	Y	D	Y
D	Y	Y	D	Y	D
Y	D	D	Y	Y	D
Y	Y	D	D	D	D

Bu tablodaki (p↔q) ile (~p∨~q) önermeleriyle ilgili aşağıdakilerden hangisi doğrudur?

- A) Bütün yorumları doğru değeri almıştır.
B) "ve" eklemi kurallarına göre çözümlenmiştir.
C) Birbirine çelişiktir.
D) Birbirine denk değildir.

6. "Sembolleştirilmiş önermelere doğru ya da yanlış bir doğruluk değeri verilmesi" aşağıdaki kavramlardan hangisiyle ifade edilir?

- A) Değişmez
B) Eklem
C) Yorumlama
D) Öncül

7. Bir önermenin kaç yorumunun olduğu "2ⁿ" formülüyle bulunur.

"n" önerme ya da bileşen sayısını gösterdiğine göre, iki önermenin birlikte kaç yorumu vardır?

- A) On altı
B) On iki
C) Sekiz
D) Dört

1. OTURUM

8. "Davut sınava çalışırsa başarılı olur." önermesinin sembolleştirilmiş hâli aşağıdakilerden hangisidir?

- A) ~Fab
- B) Fa→Ga
- C) Fa∧~Fa
- D) Fa↔Ga

9. "∃x (x tek sayıdır.)" açık önermesine "E: {2, 4, 6, 9}" evrenine göre özelleme yapıldığında aşağıdaki önermelerden hangisi doğru değeri alır?

- A) 2 tek sayıdır.
- B) 4 tek sayıdır.
- C) 6 tek sayıdır.
- D) 9 tek sayıdır.

10. Özdeşlik mantığının mantık değişmezlerine "var" sözcüğünün eklenmesiyle elde edilen mantık sistemine varlık mantığı denir.

Buna göre, aşağıdakilerden hangisi varlık mantığına göre kurulmuş bir önermedir?

- A) Taşın sert olması zorunludur.
- B) Melisa'nın öğrenci olması mümkündür.
- C) Ağrı Dağı vardır.
- D) Pamuğun yumuşak olması zorunludur.

11. Aşağıdakilerden hangisi mantık felsefesinin sorduğu sorular arasında yer almaz?

- A) Mantık ilkeleri varlığın da temel ilkeleri sayılabilir mi?
- B) Bir önermenin doğru olması ne anlama gelir?
- C) Ortak bir estetik yargı mümkün müdür?
- D) Bilgi ile nesnesi arasında tam bir uyum olabilir mi?

(502) İNGİLİZCE – 8

1-11. sorularda boş bırakılan yere/yerlere uygun gelen kelime ya da ifadeyi işaretleyiniz.

1. **Sam** : Can - - - - ?
Joey : There's a bottle in the fridge.
You can take it.

- A) I have the menu
- B) I have a glass of water
- C) you help me to make a cake
- D) you tell me the way to the kitchen

2. **Adam** : There are lots of words that I don't know their meanings in the paragraph. I need to - - - - .

Leo : You can use Internet to find the meanings of the words.

- A) use a dictionary
- B) find my glasses
- C) donate my old books
- D) win the scholarship

3. **Bob was driving back home when he - - - - out of petrol.**

- A) will run
- B) has run
- C) ran
- D) runs

4. **When Jack went to the job - - - - , the manager asked him questions about the jobs he had before.**

- A) advertisement
- B) complaint
- C) announcement
- D) interview

5. **Peter** : What can we do to protect the nature?

Helen : We can - - - - .

- A) pollute the air and water
- B) increase the global warming
- C) use alternative energy sources
- D) stop using public transportation

6. **William** : - - - - ?

Claire : Virtual reality glasses and drone cameras.

- A) Do you have any rules about using technology
- B) Do you think technology helps us communicate with others
- C) How often do you use technological devices
- D) What kind of technological devices do you use

7. **I don't prefer using social media because it - - - - .**

- A) wastes my time and energy
- B) makes communication faster and easier
- C) is more useful than to speak face to face
- D) is the best way to keep in touch with my friends

8. **Good manners are important for everyone in society since it - - - - .**

- A) leads to loneliness and stress
- B) helps people to develop social relations
- C) brings dishonesty and regrets in life
- D) serves no purpose in communication

9. **I am really keen on learning about different cultures. I wish I - - - - .**

- A) spent all my time at home
- B) went to the seaside with my family
- C) stayed under the sun for a long time
- D) travelled other countries more often

1. OTURUM

10. I've bought the smartphone at almost half-price - - - - it has high quality and remarkable features.

- A) although B) since
C) otherwise D) as a result

11. - - - - is provided by the sun. It is an alternative energy source. It can produce electricity to houses, towns and cities.

- A) Climate change
B) Solar power
C) Air pollution
D) Global warming

(502) ALMANCA – 8

1 - 9. sorularda boş bırakılan yere/yerlere uygun gelen kelime ya da ifadeyi işaretleyiniz.

1. Sie müssen den Schalter der Kamera auf "on" - - - -.

- A) überprüft B) gelegt
C) gestellt D) stellen

2. A: Woher kommst du, Hakan?

B: Ich komme aus der Post. Ich habe meinem Freund einen Brief - - - -.

- A) ausfüllen B) geschickt
C) abgeben D) schreiben

3. Früher haben die Menschen als - - - - Briefe geschrieben.

- A) telegrafieren
B) Transport
C) transportieren
D) Kommunikationsmittel

4. Heutzutage ist es - - - - ohne Kommunikationsmittel zu leben. (İmkânsız)

- A) unmodern B) unerlaubt
C) unmöglich D) unnötig

5. A: Hast du für dein Haus viel Geld - - - -?

B: Ja, sehr viel.

- A) begegnet B) ausgegeben
C) bezahlen D) bereiten

6. A: - - - - würdest du kein Geld ausgeben?

B: Für teure Handys.

- A) Wofür B) Womit
C) Woher D) Wohin

7. A: Ist dein Vater - - - - mit seinem Beruf?

B: Ja, er mag seinen Beruf sehr.

- A) empfehlen B) mögen
C) liebt D) zufrieden

8. Wenn ich reich wäre, - - - - ich mir eine große Villa kaufen.

- A) würde B) würdet
C) würden D) würdest

9. Wenn das Wetter kühler - - - -, könnten die Kinder draußen spielen.

- A) würde B) wenn
C) wäre D) hätte

10. "Display" sözcüğünün Türkçe karşılığı aşağıdakilerden hangisidir?

- A) Kulaklık
B) Ekran
C) Şarj aleti
D) Hafıza kartı

11.

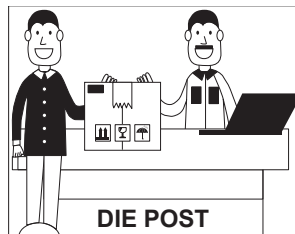

Bu görseli, aşağıdakilerden hangisi doğru ifade etmektedir?

- A) Der Mann gibt das Paket bei der Post ab.
B) Der Mann klebt den Paketschein auf das Paket.
C) Der Mann legt die Geschenke ins Paket.
D) Der Mann füllt den Paketschein aus.

(502) FRANSIZCA – 8

1-11. sorularda boş bırakılan yere/yerlere uygun gelen kelime ya da ifadeyi işaretleyiniz.

1. - - - - les gens doivent consommer moins d'énergie.

- A) Tout B) Toute
C) Tous D) Toutes

2. Réfléchissez bien avant d'utiliser des produits de beauté : - - - -.

- A) il faut préférer des cosmétiques naturels et bios
B) il faut 10 000 litres d'eau pour produire un jean
C) il faut une poubelle pour jeter ses papiers
D) il faut protéger les espèces animales et végétales

3. Les planètes sont des boules de matière et de gaz - - - - tournent autour d'une étoile.

- A) dont B) que
C) où D) qui

4. C'est Mete Gazoz qui - - - - devenu le premier champion olympique turc en tir à l'arc.

- A) as B) a
C) est D) ai

5. Ayşe et son ami sont - - - - voir la tour Eiffel.

- A) allées B) allé
C) allée D) allés

6. En marchant dans la rue, un touriste étranger me demande - - - -.

- A) s'il connaît bien la ville
B) comment il peut aller à la tour Eiffel
C) où je peux trouver mon hôtel
D) quand son père rentrera du travail

7. C'était mon ami qui - - - - faire un projet pour sauver la planète.

- A) voulait B) voulais
C) voulez D) voulaient

1. OTURUM

8. **Le soldat turc est le soldat - - - - du monde.**

- A) moins courageux
- B) autant courageuse
- C) aussi courageuse
- D) le plus courageux

9. **Si la Terre était une nation, Istanbul en - - - - sa capitale.**

- A) serait
- B) était
- C) est
- D) sera

10. **Tu dois te laver les mains - - - - passer à table pour manger.**

- A) après
- B) avant de
- C) avant
- D) il y a

11. **Le laboratoire est un lieu - - - - les chimistes étudient les particules microscopiques de la matière, les atomes, les molécules, etc.**

- A) qui
- B) que
- C) où
- D) dont

(511) FIKIH – 1

1. **Alım-satım, kira gibi işlemlerin İslam dininin belirlediği esaslara göre yapılması fıkıh ilminin aşağıdaki başlıklarından hangisi altında incelenmektedir?**

- A) İbâdât
- B) Muâmelât
- C) Münâkehât
- D) Ukûbât

2. **Fıkıh ilmi, usûl-i fıkıh ve fûrû-i fıkıh olmak üzere iki kısma ayrılır. Usûl-i fıkıh; müçtehidin hüküm çıkarmadaki kaynak ve yöntemlerini, fûrû-i fıkıh ise çıkarılan hükümleri konu edinmektedir.**

Buna göre, aşağıdakilerden hangisi "usûl-i fıkıh" konularından biridir?

- A) Cuma namazının cemaatle kılması
- B) Nakit para için zekât oranının kırkta bir olması
- C) Abdestin farzlarının ayetler ile delillendirilmesi
- D) Oruç ibadetinin güneşin batmasıyla tamamlanması

3. **Aşağıdakilerden hangisi fıkıh ilminin "kamu yararının gözetilmesi" ilkesine göre, dikkat edilmesi gereken durumlardan biri değildir?**

- A) Helal ve haram sınırlarının yeniden belirlenmesi
- B) Bireysel hak ve özgürlüklerin korunması
- C) Toplumun menfaatinin gözetilmesi
- D) Adalete uygun davranılması

4. **Fıkıh ilminin "Hz. Peygamber Dönemi" ile ilgili aşağıdakilerden hangisi yanlıştır?**

- A) Vahyin sürekliliği ile fıkıh hükümler ortaya çıkmaya başlamıştır.
- B) Fıkıh; tedric, kolaylık ve nesh ilkelere çerçevesinde şekillenmiştir.
- C) Fıkıh hükümlerin kaynağı nasslar olmuştur.
- D) Fıkıh hükümlerin oluşumu Medine'ye hicretten önce tamamlanmıştır.

5. **"Bizim içtihat yoluyla elde ettiğimiz hüküm, bize göre doğru olan en güzel görüştür. Kim bundan daha iyisini ortaya koyarsa doğru olan odur. Biz de ona uyarız."**

Ebu Hanife'nin bu sözünden hareketle aşağıdakilerden hangisine ulaşamaz?

- A) Doğru hükmü bulmak için çaba sarf etmenin önemine
- B) Doğruların korunması için içtihat faaliyetlerinin durdurulduğuna
- C) Doğrunun, söyleyen kişiden bağımsız değerlendirilmesi gerektiğine
- D) Doğrunun bulunması için âlimlerin gayret gösterebileceğine

6. **Fıkıh ilminde "ibadetler" konusunu inceleyen müstakil kitaplar için kullanılan kavram aşağıdakilerden hangisidir?**

- A) İtikâf
- B) İstinbat
- C) İlimihâl
- D) İstihsan

7. **İmam Şafii'ye göre "vacip" kavramı aşağıdakilerden hangisini ifade etmektedir?**

- A) İşlevsellik
- B) Evrensellik
- C) Süreklilik
- D) Gereklilik

8. **Aşağıdakilerden hangisi "Fıkıhın Kanunlaştırılması Dönemi"ndeki faaliyetlerden biridir?**

- A) Kuvvetli ve tercihe değer görüşler tespit edilmiştir.
- B) Resmî ve sivil müstakil fetva kitapları hazırlanmıştır.
- C) Mecelle-i Ahkâm-ı Adliye çalışması gerçekleştirilmiştir.
- D) Yazılmış eserlere şerhler ve haşiyeler eklenmiştir.

9. **"Teklifî hüküm" kavramı ile ifade edilmek istenen aşağıdakilerden hangisidir?**

- A) Müminlerin Allah'ın emrine teslim olması ve adalette hükmetmesi
- B) Kişinin akıllı, bulûğ çağına ulaşmış ve temyiz gücüne sahip olması
- C) Mükellefin teklife muhatap olup leh ve aleyhindeki haklara sahip olması
- D) Kanun koyucunun, mükelleften bir fiili yapmasını veya yapmamasını istemesi

10. **İslam dininde kişinin yolculuk sebebiyle orucunu kazaya bırakmasına müsaade edilmesine rağmen oruç tutmayı tercih etmesini karşılayan kavram aşağıdakilerden hangisidir?**

- A) Azimet
- B) Ruhsat
- C) Ehliyet
- D) İstinbat

11. **Aşağıdakilerden hangisi "müçtehidlerin hüküm çıkarırken sahabe sözlerine önem vermesi"nin sebeplerinden biri değildir?**

- A) Makasıd-ı şeriayı iyi bilmeleri
- B) Kur'an-ı Kerim ayetleriyle övülmeleri
- C) Hz. Muhammed (sav) ile görüşmüş olmaları
- D) Fıkıh ilminde müstakil eserler yazmaları

1. OTURUM

(532) SEÇMELİ PEYGAMBERİMİZİN HAY. – 2

1. On yedi yaşında iken İslam dinini kabul etmiştir. Gizli davet döneminde Hz. Muhammed'e (sav) ve Müslümanlara açmış olduğu evi, İslam'ın ilk eğitim merkezi olarak kabul edilmiştir.
- Hakkında bilgi verilen sahabe aşağıdakilerden hangisidir?**
- A) Varaka bin Nevfel
B) Sa'd bin Ebi Vakkas
C) Talha bin Ubeydullah
D) Erkam bin Ebu'l-Erkam
2. Cahiliye Dönemi'nde toplumun imtiyazlı kesimi İslam'ın getirdiği eşitlik prensibini kabul etmekte zorlanmıştır. Örneğin Ebu Leheb, kendini kölelerle eşit tutan bir dini kabul etmeyeceğini beyan etmiştir.
- Ebu Leheb'in bu düşüncesi aşağıdaki ayetlerden hangisi ile çelişmektedir?**
- A) "De ki: 'O, Allah'tır, tektir. Allah Samed'dir. Doğurmamış ve doğmamıştır.'" (İhlâs suresi, 1-3. ayetler)
- B) "Andolsun zamana ki, insan gerçekten ziyan içindedir." (Asr suresi, 1-2. ayetler)
- C) "Müminler ancak kardeşlerdir, öyle ise kardeşlerinizin arasını düzeltin..." (Hucurât suresi, 10. ayet)
- D) "...De ki: 'Hiç bilenlerle bilmeyenler bir olur mu?' Ancak akil sahipleri öğüt alır." (Zümer suresi, 9. ayet)
3. Aşağıdakilerden hangisi Hz. Hamza ve Hz. Ömer'in Müslüman olmalarının sonuçlarından biridir?
- A) Müşriklerin baskı ve eziyetleri nispeten azalmıştır.
B) Müslümanlar Habeşistan'a hicret etmiştir.
C) Osman bin Affan, Müslüman olmuştur.
D) Kâbe putlardan temizlenmiştir.

4. I. Ebu Talib'in vefatından sonra müşriklerin baskısının artması
II. Akabe denilen mevkide Yesribliler ile görüşmesi
III. İslam'ı tebliğ etmek için yeni yerler arama ihtiyacı
- Numaralanmış ifadelerden hangileri Hz. Muhammed'in (sav) Taif yolculuğunun sebeplerindedir?**
- A) I ve II
B) I ve III
C) II ve III
D) I, II ve III
5. Miraç esnasında Hz. Muhammed'in (sav) Cebrail ile birlikte ulaştıkları kabul edilen son nokta için kullanılan kavram aşağıdakilerden hangisidir?
- A) Fetretü'l vahiy
B) Dâru'n-nedve
C) Hicr-i İsmail
D) Sidretü'l-Müntehâ
6. Cuma namazının ilk kez kılındığı yer aşağıdakilerden hangisidir?
- A) Kuba Mescidi
B) Ranuna Vadisi
C) Mescid-i Nebi
D) Sevr Dağı
7. Medine Sözleşmesi'nin hangi maddesi Hz. Muhammed'in (sav) idari otoritesinin Medine'de kabul edildiğini göstermektedir?
- A) Her grup kendi dininde serbest kalacaktır.
B) Diyetler kabileler arasında eşit olarak ödenecektir.
C) Dışarıdan şehre bir saldırı olursa Medine birlikte savunulacaktır.
D) Şehirde çıkan anlaşmazlıklarda Hz. Muhammed (sav) hakem kabul edilecektir.
8. "Ya Rabbi! Peygamberlere yardım sözünü ve bana da zafer vaadini senden istiyorum. Allah'ım! Eğer sen bu bir avuç Müslüman'ı helak edersen bu günden sonra yeryüzünde sana ibadet eden bulunmayacaktır."
- Hz. Muhammed (sav) bu duayı aşağıdaki gazvelerin hangisinden önce yapmıştır?**
- A) Bedir
B) Ebva
C) Uhud
D) Hendek

9. Müslümanların, dinî ve siyasi bir güce kavuşmalarından rahatsız olan bazı kimseler, iman etmedikleri hâlde menfaatleri için Müslüman gibi görünerek ashabin arasına karışmışlardır.
- Bu cümlede özelliği anlatılan grup aşağıdakilerden hangisidir?**
- A) Müşrik
B) Muhacir
C) Münafık
D) Mümin
10. Hz. Muhammed'in (sav), Allah'ın elçisi olduğunu komşu devlet başkanlarına bildirmek amacı ile yapmış olduğu uygulama aşağıdakilerden hangisidir?
- A) Önemli bilgileri ticaret kervanları aracılığı ile yaymıştır.
B) Elçiler vasıtasıyla İslam'a davet mektupları göndermiştir.
C) Onların kendisine elçi göndermelerini talep etmiştir.
D) Ensar ve muhacir arasında kardeşlik tesis etmiştir.
11. Hz. Muhammed'in (sav) Veda Hutbesi'ndeki "Bu vasiyetimi, burada bulunanlar bulunmayanlara bildirsin! Olabilir ki bildirilen kimse, burada bulunup da işitenden daha iyi anlayarak muhafaza etmiş olur." sözünden hareketle Veda Hutbesi ile ilgili aşağıdakilerden hangisine ulaşılabılır?
- A) Bütün insanları muhatap kabul ettiğine
B) İnsan haklarından bahsettiğine
C) Mekke şehrinde gerçekleştiğine
D) Cuma namazından önce sunulduğuna

1. OTURUM

(535) SEÇMELİ PEYGAMBERİMİZİN HAY. – 5

1. Kureyşliler, Hz. Muhammed'in (sav) davetini engellemek için her türlü girişimde bulunuyorlardı. Mekke müşrikleri, Haşimoğullarının Hz. Muhammed'e (sav) desteğini ortadan kaldırmak için bütün kabile üzerinde baskı kurmaya karar verdiler. Bu amaçla Haşimoğullarını düşman ilan ederek onları toplumsal hayattan tecrit ettiler.

Bu metinde aşağıdakilerin hangisinden bahsedilmektedir?

- A) Akabe Biati
- B) Sosyal ve ekonomik ambargo
- C) Muâhât uygulaması
- D) Gizli davet dönemine tepkiler

2. Hz. Muhammed (sav) ait olduğu toplumun zihnî ve kültürel yapısını yakından tanıyordu. Bu durum tebliğinde ona oldukça yardımcı olmuştur. Kendisine verilen tebliğ görevini ev ahalisinden başlayarak yerine getirmiş ve zamanla bütün akrabalarına duyurmuştu. İslam'ın değerlerine uymayan bir davranış ya da durum gördüğünde muhakkak müdahale edip doğruya yönlendirmişti.

Bu metinden Hz. Muhammed'in (sav) İslam'a davet ilkelerinin hangisi çıkarılamaz?

- A) Tebliğ faaliyetinde kolaylık ilkesini tercih etmesi
- B) Davette yakından uzağa yönelmesi
- C) Muhatabını tanıyarak tebliğde bulunması
- D) Uyararak ve düzelterek iletişim kurması

3. Aşağıdaki bilgilerden hangisi "Dârülerkam" ile ilgilidir?

- A) Medine'ye hicretten sonra Mescid-i Nebi'de eğitim öğretim faaliyetleri için kurulan özel bölümdür.
- B) İslam'ın ilk yıllarında tebliğin organize edildiği mekândır.
- C) Kusay bin Kilâb tarafından kurulan, Mekke'nin idari işlerinin konulduğu mekândır.
- D) Mekke'ye gelen elçilerle görüşmelerin yapıldığı yerdir.

4. "Ubade bin Samit" ile ilgili aşağıdakilerden hangisi yanlıştır?

- A) Mekke'nin Fethi sırasında ensarın kumandanlığını yapmıştır.
- B) Zekât memurluğu, kadılık ve valilik görevlerinde bulunmuştur.
- C) Bilal-i Habeşi ile birlikte Hz. Muhammed'in (sav) müezzinliğini yapmıştır.
- D) Hz. Muhammed (sav) tarafından vahiy kâtibi olarak görevlendirilmiştir.

5. Hz. Muhammed'in (sav); Yemen'e kadı olarak görevlendirdiğinde, "Oraya vardığında önce onları, Allah'tan başka ilah olmadığına ve benim Allah'ın Resul'ü olduğuma inanmaya çağır." tavsiyesinde bulunduğu sahabe aşağıdakilerden hangisidir?

- A) Musab bin Umeyr
- B) İbn Ümmü Mektum
- C) Esad bin Zürene
- D) Muaz bin Cebel

6. Hz. Muhammed (sav); huzur ve barışın sağlanması gerektiğine inanmış, Medine Dönemi'nde öncelikle kardeşlik uygulamasını hayata geçirmiştir. Hedeflediği toplum modeline göre, kişinin benmerkezcilikten uzaklaşıp diğerkâm olmasını sağlamıştır.

Bu metinden Hz. Muhammed (sav) ile ilgili aşağıdakilerin hangisi çıkarılabilir?

- A) Kardeşlik uygulamasını İslam'ı tebliğ ettiği her bölgede uygulamıştır.
- B) Evrensel kardeşlik anlayışını yerleştirmeye çalışmıştır.
- C) Yanlış din anlayışlarını reddederak aşırılıktan kaçınmayı tercih etmiştir.
- D) Toplumun oluşum sürecinde öncelikle merkezi otoriteyi sağlamıştır.

7. Aşağıdakilerin hangisi "ülül-azm" sıfatı verilen peygamberlerden biri değildir?

- A) Hz. İsa
- B) Hz. Nuh
- C) Hz. Âdem
- D) Hz. İbrahim

8. • İnsanların yeterli İslami bilince sahip olduktan sonra helal ve haramla ilgili ayetlerin nazil olması
• Hz. Muhammed'in (sav) kabir ziyaretini önce yasaklayıp daha sonra serbest bırakması
• Mekke Dönemi'nde iki vakit kılınan namazın, dinî olgunlaşmadan sonra bugünkü şeklinin emredilmesi

Bu örnekler aşağıdakilerden hangisi ile ilgilidir?

- A) Dinin bildirilmesi ve uygulanmasında kolaydan zora doğru bir yolun tercih edilmesi
- B) Emir ve yasakların bildirilirken muhatabın kültürel ve ekonomik durumunun gözetilmesi
- C) Hz. Muhammed'in (sav), tebliğ sürecinde terğib ve terhibi beraber kullanması
- D) Hz. Muhammed'in (sav), ibadetlerin az da olsa devamlı yapılmasına önem vermesi

9. Aşağıdakilerin hangisi Hz. Muhammed'in (sav) eğitim ile ilgili ilke ve metotlarından değildir?

- A) Uygulamaya önem vermesi
- B) Muhatabın özelliklerini gözetmesi
- C) Ensar ve muhacir kardeşliğini tesis etmesi
- D) Örnek, benzetme ve kıssaları kullanılması

10. Suffe ehli için kullanılan kavram aşağıdakilerden hangisidir?

- A) Müşfik
- B) Kadı
- C) Hanif
- D) Kurra

11. Aşağıdakilerin hangisi Hz. Aişe için kullanılan isimlerdendir?

- A) Ümmü'l-müminin
- B) Ümmü ebihâ
- C) Tahire
- D) Zehrâ

1. OTURUM

(537) SEÇMELİ PEYGAMBERİMİZİN HAY. – 7

1. Dinimizde Hz. Muhammed'i (sav) sevmek, Allah'ın sevgisine ve affına ulaşmanın yollarından biri olarak kabul edilir.

Bu cümle aşağıdaki ayetlerden hangisi ile ilişkilendirilebilir?

- A) "Kim sözünü yerine getirir ve Allah'a karşı gelmekten sakınırsa, şüphesiz Allah da sakınanları sever."
(Âl-i İmrân suresi, 76. ayet)
- B) "Ey iman edenler! Sizden kim dininden dönerse, Allah onların yerine öyle bir topluluk getirir ki, Allah onları sever, onlar da Allah'ı severler. Onlar müminlere karşı alçak gönüllü, kâfirlere karşı güçlü ve onurludurlar..."
(Mâide suresi, 54. ayet)
- C) "De ki: 'Eğer Allah'ı seviyorsanız bana uyun ki, Allah da sizi sevsin ve günahlarınızı bağışlasın. Çünkü Allah çok bağışlayandır, çok merhamet edendir.'"
(Âl-i İmrân suresi, 31. ayet)
- D) "İnsanlar arasında Allah'ı bırakıp da O'na ortak koşanlar vardır. Onları, Allah'ı severcesine severler. Müminlerin Allah'a olan sevgisi daha güçlü bir sevgidir..."
(Bakara suresi, 165. ayet)

2. Kişinin hayatını Kur'an-ı Kerim'in hükümlerine ve Hz. Muhammed'in (sav) sünnetine göre düzenlemesi, İslam'ı mutedil bir şekilde yaşayarak aşırılıktan uzak bir hayat tarzını benimsemesi demektir. Hz. Muhammed'in (sav) her şeyden önce bir insan olduğunu, zamanın şartlarına uyumlu bir hayat sürdüğünü hatırında tutmak, onun sünnetini en makul şekilde yaşamaya çalışmaktır.

Bu metinde aşağıdaki kavramların hangisinden bahsedilmektedir?

- A) İhdas
B) İtisâm
C) İnzar
D) İrtibat

3. "Hz. Muhammed'e (sav) itaat" ile ilgili aşağıdakilerden hangisi **yanlıştır**?

- A) Ona itaat etmek, onu taklit etmektir.
B) Kişinin Müslüman olduğunun ispattır.
C) Miras bıraktığı değerlere sahip çıkmakla gerçekleşir.
D) Ona itaat etmek Allah'a itaattir.

4. • Hz. Muhammed'in (sav) eşi Hafsa ile kardeşlerdir.
• Annesi Zeynep binti Maun-i Cümeysi'dir.
• Ebu Hüreyre'den sonra en çok hadis rivayet eden yedi sahabe'nin ikincisidir.

Hakkında bilgi verilen sahabe aşağıdakilerden hangisidir?

- A) Hubeyb bin Adıyy
B) Abdullah bin Mesud
C) Câbir bin Abdullah
D) Abdullah bin Ömer

5. "Allah'ın gösterdiği dosdoğru yolu takip etmek, Kur'an-ı Kerim'in emirlerini ve koymuş olduğu ahlaki ilkeleri Hz. Muhammed'in (sav) yaşadığı biçimde yaşamak" **hangisiyle ifade edilmiştir?**

- A) Sırat-ı müstakim
B) Asr-ı saadet
C) Tevfik
D) Fazilet

6. "Eğer siz Peygamber'e yardım etmezseniz, biliyorsunuz ki inkâr edenler onu iki kişiden biri olarak Mekke'den çıkardıkları zaman, ona bizzat Allah yardım etmişti. Hani onlar mağarada bulunuyorlardı. Hani o arkadaşına, 'Üzülme, çünkü Allah bizimle beraber' diyordu..."
(Tevbe suresi, 40. ayet)

Bu ayette "iki kişiden biri" ifadesiyle hangi sahabeye işaret edilmiştir?

- A) Hz. Ömer
B) Hz. Osman
C) Hz. Ebu Bekir
D) Hz. Ali

7. **Hz. Muhammed (sav); tarafından Sasani hükümdarına İslam'a davet mektubu götürmekle görevlendirilen sahabe aşağıdakilerden hangisidir?**

- A) Abdullah bin Huzâfe
B) Şuca bin Vehb
C) Selit bin Amr
D) Dihye bin Halife el-Kelb

8. Dinî konularda yeterli kişilerin, insanların dünya ve ahiret mutluluğunu elde etmeleri için hak ve hakikate, doğru yola, salih amel işlemeye çağırarak onların kötülüklerden uzaklaşması için çabalamasıdır.

Tanımı verilen kavram aşağıdakilerden hangisidir?

- A) Tebşir
B) Tezkir
C) İrşat
D) İnfak

9. **Aşağıdakilerden hangisi vahiy kâtiplerinden biri değildir?**

- A) Muaviye bin Ebi Sufyan
B) Zeyd bin Sabit
C) Ali bin Ebi Talib
D) Numan bin Sâbit

10. Bedir Savaşı'nda Hubab bin Münzir, Müslümanların konumunun suya en yakın yerde olması gerektiğini söylemiştir. Hz. Muhammed (sav) ordunun konumunu belirlerken onun bu fikrini alarak kendi görüşünden vazgeçmiştir.

Bu metne göre, Hz. Muhammed'in (sav) sahabe ile iletişimi aşağıdakilerden hangisine göre olmuştur?

- A) İstişare
B) İcma
C) İrtibat
D) İtaat

11. • Künyesi Ebu Abdurrahman'dır.
• Irak Tefsir Mektebinin temelini atarak Kur'an-ı Kerim ilimlerine önemli hizmetler yapmıştır.
• Hz. Muhammed'den (sav) sonra Kâbe'de açıktan Kur'an-ı Kerim'i okuyan ilk sahabe'dir.

Hakkında bilgi verilen bu sahabe aşağıdakilerden hangisidir?

- A) Ömer bin Hattab
B) Abdullah bin Mesud
C) Zeyd bin Desinne
D) Hubeyb bin Adıyy

1. OTURUM

(544) TÜRK DİLİ VE EDEBİYATI – 4

1. Aşağıdaki eşleştirmelerden hangisi yanlıştır?

- A) İlk yerli roman - Taaşuk-ı Talat ve Fitnat
- B) İlk edebî roman - İntibah
- C) İlk polisiye roman - Esrâr-ı Cinâyât
- D) İlk köy romanı - Cezmi

2. Roman türü ile ilgili aşağıdakilerden hangisi doğrudur?

- A) İlk örnekleri 15. yüzyılda Fransız yazar Rabelais tarafından ortaya konmuştur.
- B) 16. yüzyılda Miguel de Cervantes'in yazdığı "Dekameron" dünya edebiyatının ilk başarılı örneği kabul edilmiştir.
- C) En yetkin örnekleri 18. yüzyılda verilmeye başlanmıştır.
- D) 20. yüzyıldaki örneklerinde sosyal ve teknolojik gelişmelere kayıtsız kalmıştır.

3. Millî Edebiyat romancıları ile ilgili aşağıdakilerden hangisi söylenemez?

- A) Gözleme önem vermişlerdir.
- B) Konuşma dilini kullanmışlardır.
- C) İstanbul dışına çıkmış, özellikle Anadolu hakkında birçok eser yazmışlardır.
- D) Bireyin iç çatışmaları, aşk gibi konuları ağırlıklı olarak işlemişlerdir.

4. - - - -; mendil ile zaman zaman terini siler, bazen çeşitli tiplerini canlandırır, değişik ses taklitlerini yapmak için mendilden yararlanır. Kendisine ait özel kıyafeti yoktur, mendili ve bir değneği aksesuar olarak kullanmak suretiyle her şekle, kılığa girer.

Bu parçada boş bırakılan yere aşağıdakilerden hangisi getirilmelidir?

- A) Karagöz
- B) Kavuklu
- C) Meddah
- D) Zenne

5. MÜŞTAK BEY — Alamam efendim! Bunda bir yanlışlık var. Zira bana nikâh ettiğiniz kız, bu değildir. Bunun küçüğüdür. Ben onu isterim.

EBÛL-LAKLAKA — Hayır, sana nikâh ettiğim, büyük kızdır.

MÜŞTAK BEY — Değildir.

EBÛL-LAKLAKA — Vay! Sen beni de yalancı çıkarıyorsun ha! Bu ne yüzüzlüktür!

BATAK ESE — Efendi, biliyo musunuz ki ben bunun daha bilmen nelerini bilürün. Durun, size deyiveriyim. Bekçi olduğumdan için geceleri mahallede dolanırken buna çat pat sokak ortasında irast geliyor. Bir kere kendicine "Nereden geliyosun?" diye soracak oldum...

Bu parça ile ilgili aşağıdakilerden hangisi söylenemez?

- A) Yöresel ağza yer verilmiştir.
- B) Teması kahramanlıktır.
- C) Olay, diyalog şeklinde gelişmiştir.
- D) Anlaşılır bir dil kullanılmıştır.

6. Alman cephesinden İstanbul'a döndüğüm zaman, 7. Ordu Kumandanı Mustafa Kemal Paşa ile General Falkenhayn'ın arasının açılmış olduğunu haber almıştım. Sebeplerini araştırınca, Mustafa Kemal Paşa'nın tamamıyla haklı olduğunu anladım. Mustafa Kemal Paşa, Ordu Kumandanlığına ait yetkilerini tamamıyla muhafaza etmek istiyor; hâlbuki Von Falkenhayn hatta kordu kumandanlarına karşı bile yapılamayacak biçimde 7. Ordu işlerine müdahale etmeye kalkışıyordu.

Bu parça aşağıdaki metin türlerinden hangisine örnektir?

- A) Anı
- B) Hikâye
- C) Gezi yazısı
- D) Günlük

7. Frankfurt şehri, Şair Goethe'nin vatanı olmakla iftihar eder. Şehre vardığı- mın ilk günü Goethe'nin evine koştum Romanyalı hasta arkadaşım- la beraber. Gün pazardı. Eski bir İstanbul sokağını andıran gürültüsüz, tenha, temiz, loş bir sokakta, eski fakat gösterişli bir evin tokmaklı kapısı önünde durduk ve bir elektrik zilinin düşmesine dokunduk.

Bu parça aşağıdaki metin türlerinden hangisine örnektir?

- A) Günlük
- B) Deneme
- C) Gezi yazısı
- D) Haber yazısı

8. Günümüzde birçoğumuz bilimsel

I

çalışmaları yalnızca bilim insanlarına

II

özgü bir olgu gibi görsekte

III

amatörlerin bilime katgısı giderek

IV

önem kazanıyor.

Bu cümledeki numaralanmış sözcüklerden hangisinin yazımı doğrudur?

- A) I
- B) II
- C) III
- D) IV

9. Evet () ne yapacağım () nerede yaşayacağım () Nasıl bir zevk bulacağım ()

Bu cümlede yay ayrıçla gösterilen yerlere sırasıyla aşağıdaki noktalama işaretlerinden hangisi getirilmelidir?

- A) (.) (,) (.) (?)
- B) (.) (?) (?) (.)
- C) (!) (.) (?) (.)
- D) (.) (.) (?) (?)

10. Aşağıdaki cümlelerden hangisi anlamca olumlu, yapıca olumsuzdur?

- A) Sanki diğer ustalar gidince benim bu işi sonlandırmaya gücüm var.
- B) Aslında senin gibi düşünenler de yok değil.
- C) Söylediklerimden ne demek istediğimi anlamıyordu.
- D) Bu konuşmayı, hepimizi biraz daha rahatlatmak için yapıyor.

11. (I) İlya İlyiç Oblomov, bir sabah Gorohovaya Caddesi'nde bütün bir kasaba halkı kadar kiracısı olan büyük evlerin birinde yatağına uzanmıştı. (II) Otuz iki, otuz üç yaşlarında bir adamdı bu. (III) Orta boylu, düzgün yapılı, hoş görünüşlü, koyu gri gözlü idi. (IV) Düşünce, çehresinde serseri bir kuş gibi dolaşıp yarı açık dudaklarında biraz durakladıktan sonra iyice silinirdi.

Bu parçadaki numaralanmış cümlelerden hangilerinin yüklemi, türü bakımından isimdir?

- A) I ve II
- B) I ve IV
- C) II ve III
- D) III ve IV

1. OTURUM

(547) TÜRK DİLİ VE EDEBİYATI – 7

1. Bir gün bir öğleüstü idi. Kahvenin çardağı altında oturuyorduk. Bizim Mehmet Ali, Bekir Çavuş, Salih Ağa ve Muhtar hep orada idiler. Bahis, harp üzerine ve onun akıbetlerine dair. Onlara İstanbul'un dört devletin askerî işgali altında olduğunu, İzmir'in ta Bursa'ya kadar Yunanlılar tarafından istila edildiğini, Adana'dan henüz Fransızların el çekmediğini; Urfa'da, Antep'te kanlı olaylar cereyan etmekte olduğunu haber veriyor ve her birinin yüzüne ayrı bir dikkatle bakıyordum.

Bu parçada edebiyatın aşağıdaki bilgi dallarından hangisiyle ilişkisi ağır basmaktadır?

- A) Sosyoloji B) Psikoloji
C) Felsefe D) Tarih

2. Hikâyelerinde genellikle gerçek hayatta yaşanan olay ve durumlardan hareketle toplum sorunlarını ele alır. Gelenekten ve modern/postmodern anlatım tekniklerinden yararlanır. "Ortadaki Adam, Uzun Hikâye, Hayat Güzeldir" eserlerinden bazılarıdır.

Bu parçada sözü edilen sanatçı aşağıdakilerden hangisidir?

- A) Ferit Edgü
B) Emine İşinsu
C) Mustafa Kutlu
D) Gülten Dayıoğlu

3. Aktör, akşamüstü nihayet Halit'i buldu ve onunla göz göze gelebildi. Halit masum çocuklar gibi gülüyordu. Aktörü bir facia surati takınmış görünce afalladı. Saffet Ferit'in gözlerinden akan düşüncesi Halit'in beyninde şimşek gibi çaktı. Yüzündeki gülümseme donuverdi o an.

Bu parçada hikâyenin yapı unsurlarından hangisi yoktur?

- A) Kişi B) Zaman
C) Olay D) Mekân

4. Aşağıdakilerden hangisi II. Yenicilerin özelliklerinden değildir?

- A) Hece ölçüsünü esas almışlardır.
B) Edebî sanatlara yer vermişlerdir.
C) Soyut bir şiir dili oluşturmuşlardır.
D) Konuşma dilinden uzaklaşmışlardır.

5. Gündelik hayatın her yönünün şiire konu olabileceğini savunmuş; şiirin ölçü, uyak gibi alışlagelmiş kalıplardan ve kurallardan bağımsızlaşarak da yazılabileceğini göstermiştir. Eserlerinde sanatlı ifadeler, kalıplaşmış benzetmeler yerine, daha basit ve yalın halk dilini kullanmıştır. "Garip, Vazgeçemediğim, Destan Gibi" eserlerinden bazılarıdır.

Bu parçada sözü edilen sanatçı aşağıdakilerden hangisidir?

- A) Ahmet Kutsi Tecer
B) Orhan Veli Kanık
C) Orhan Seyfi Orhon
D) Faruk Nafiz Çamlıbel

6. Tarihin dilinden düşmez bu destan Nehirler gazidir, dağlar kahraman Her taşı bir yakut olan bu vatan Can verme sırrına erenlerindir.

Bu dizelerle ilgili aşağıdakilerden hangisi söylenemez?

- A) Redife yer verilmiştir.
B) Nazım birimi dördüktür.
C) Söz sanatlarına başvurulmuştur.
D) 11'li hece ölçüsü kullanılmıştır.

7. Ankara'da ilk müze, 1921 yılında Ankara Kalesi içerisinde kurulur.

I
Burada Anadolu Arkeolojisi,
II
Yontma Taş Çağı'ndan başlayarak
III
günümüze kadar kronolojik bir sırayla sergilenmektedir. Günümüzde Anadolu Medeniyetleri Müzesi,
IV

kendine özgü koleksiyonları ile dünyanın sayılı müzeleri arasındadır.

Bu parçadaki numaralanmış sözlerin hangisinde büyük harflerin yazımıyla ilgili yanlışlık vardır?

- A) I B) II C) III D) IV

8. Kitaplar ikiye ayrılır (:) Geçici

I
olanlar (,) kalıcı olanlar (...) Ben bütün
II III
çağların (.) bütün ülkelerin
IV
ölümsüzlerinin peşindeyim.

Bu cümlede yay ayrıla gösterilen numaralanmış yerlerden hangisine yanlış noktalama işareti getirilmiştir?

- A) I B) II C) III D) IV

9. Aşağıdaki cümlelerin hangisinde altı çizili sözcük eş seslidir?

- A) Paltosunun sağ cebinden kocaman bir elma çıkarıp yemeye başladı.
B) Deminki yakıcı öfke saman alevi gibi sönmüştü.
C) Kızacak zannettim fakat her şeye rağmen şoför çok sakindi.
D) Ağaçlar çiçek açmış, hava iyiden iyiye ısınmıştı.

10. Beyazıt Meydanı yağmurun altında pırl pırl görünüyor.

Aşağıdakilerin hangisinde bu cümledeki ikilemeyle aynı anlama gelen bir söz vardır?

- A) Camları buğulanmış otobüsler caddelerden alelacele geçiyordu.
B) İstanbul'da hep birlikte eğlenceli, neşeli, unutulmaz bir gün geçirdik.
C) Beşiktaş sırtları çok parlak, aradaki boğaz parçası masmaviydi.
D) Yağmurun altında ıslanmışım, elbisem sırlıklam olmuştu.

11. Kereste tüccarı olan babası Avrupa'ya gönderdiği oğlunun, eli boş döndüğünü görünce hiçbir işe yaramayacağına hükmetmişti. - - - - annesi, Sait Faik'in büyük bir yeteneğe sahip olduğuna inanıyordu.

Bu parçada boş bırakılan yere aşağıdakilerden hangisi getirilemez?

- A) Oysaki B) Çünkü
C) Fakat D) Hâlbuki

1. OTURUM

(548) TÜRK DİLİ VE EDEBİYATI – 8

1. Aşağıdakilerden hangisi postmodernizmi esas alan sanatçılardan biridir?

- A) Peyami Safa
- B) Yakup Kadri Karaosmanoğlu
- C) Sabahattin Ali
- D) Orhan Pamuk

2. Edebiyat öğretmenliği, milletvekiliği, kültür ataşeliği ve öğretim üyeliği yapmıştır. Batı tekniği ile folklor ve halk malzemesini birleştirerek millî tiyatroya ulaşmak istemiştir. Eserlerinde toplumsal değişimi, değerlerine yabancılaşmayı ele almıştır. Bu yönüyle onun eserleri, kaynağını yerli ve millî unsurlardan alan ve Batılı bir teknik ve anlayışla yazılan eserlerdir. "Köşebaşı, Satılık Ev" eserlerinden bazılarıdır.

Bu parçada sözü edilen sanatçı aşağıdakilerden hangisidir?

- A) Ahmet Kutsi Tecer
- B) Turan Oflazoğlu
- C) Güngör Dilmen
- D) Haldun Taner

3. Sevgili Arkadaşlarım, Ordu, Türk ordusu... İşte bütün ulusun göğsünü güven ve gurur duyguları ile kabartan şanlı ad. (Sürekli alkışlar...) Onu bu yıl için kısa aralıklarla iki kez, büyük küteler hâlinde yakından gördüm. Trakya ve Ege büyük manevralarında...

Bu parça ile ilgili aşağıdakilerden hangisi söylenemez?

- A) Öznel ifadeye yer verilmiştir.
- B) Tartışmacı anlatımdan yararlanılmıştır.
- C) Açık ve anlaşılır bir dil kullanılmıştır.
- D) Topluluk önünde yapılmış bir konuşmadan alınmıştır.

4. (I) Açık, anlaşılır bir üslupla kaleme alınan düşünce yazılarıdır. (II) Bu tür yazılarda ünlü veya uzman bir kişiyle yapılan görüşmeler aktarılır. (III) Dinleyici topluluğu karşısında bir düşüncüyü aşılacak, topluluğu coşturmak amaçlanır. (IV) Duygu ve düşünceler aktarılırken kanıtlayıcı yoluna gidilmez.

Bu parçadaki numaralanmış cümlelerin hangileri denemenin özelliklerinden değildir?

- A) I ve III
- B) I ve IV
- C) II ve III
- D) II ve IV

5. Turan Oflazoğlu, tiyatro eğitimi için gittiği yurt dışında - - - - adlı ilk oyununu yazdı.

Bu cümlede boş bırakılan yere aşağıdaki eserlerden hangisi getirilmelidir?

- A) Keziban
- B) Elif Ana
- C) Kösem Sultan
- D) Genç Osman

6. Aşağıdaki eserlerden hangisi Cengiz Aytmatov'a ait değildir?

- A) Toprak Ana
- B) Elveda Gülsarı
- C) Beyaz Gemi
- D) Sis ve Gece

7. Roman 1971 yılında, Mustafa İnan'ın ölümünden 4 yıl sonra, TÜBİTAK'ın ödülleri dağıtılırken başlar. Ödül töreninde "Bilim Hizmet Ödülü" Mustafa İnan'ın anısına, eşi Jale Hanım'a sunulacaktır. Tören devam ederken yan binada, Fen Fakültesine giriş sınavının sonuçlarını öğrenmek için bekleyen ve görünüşünden taşralı olduğu anlaşılan bir gencin yanına orta yaşlı bir adam gelir. Bilimle uğraştığı belli olan bu orta yaşlı adam, taşralı gence Mustafa İnan'dan bahseder. Yazar, bu orta yaşlı adam vasıtasıyla Mustafa İnan'ın hayatını anlatmaya başlar.

Bu parçada sözü edilen eser aşağıdakilerden hangisidir?

- A) Korkuyu Beklerken
- B) Tehlikeli Oyunlar
- C) Bir Bilim Adamının Romanı
- D) Tutunamayanlar

8. Ülkemizin baş kenti olan Ankara'da,

I
Türkiye Büyük Millet Meclisinin yanı

II
sıra resmi işlerin yürütüldüğü pekçok
III IV

birimin merkezi bulunur.

Bu cümledeki numaralanmış yerlerin hangisinde yazım yanlışı yoktur?

- A) I
- B) II
- C) III
- D) IV

9. (I) Okuru için önemli bir eleştirmendir Fethi Naci (II) Zaman zaman yazarları kızdırabilir fakat okurunu asla (III) O da tüm eleştirmenler gibi yazar ve şairlerin eleştiriyi karşı çok özel tavır takınmalarından yakınıdır (IV) Çünkü onlar bizde eleştirmene karşı tarafsız kalamadıklarından olumsuz eleştiriyi hiçbir zaman kabul etmezler

Bu parçadaki numaralanmış cümlelerin hangisinin sonuna, diğerlerinden farklı bir noktalama işareti getirilmelidir?

- A) I
- B) II
- C) III
- D) IV

10. Gönlümüzün güzelliği sevgi ise, beynimizin güzelliği de düşünme yeteneğidir. O yeteneği her an, her dakika kullanalım. Unutmayalım ki düşünen insan, özgür insandır. Kişi düşünebiliyorsa pek çok sorununa çözüm bulabilir. Düşünün ve sorular sorun. Neden? Nasıl? Nerede? Sonra da oturup kararlarınızı alın. Karar almak, sorumluluk almayı da gerektirir. İşte bu, büyümek ve olgunlaşmaktır; özgür insan olma yolunda atılan ilk adımdır.

Bu parçadan aşağıdakilerin hangisi çıkarılamaz?

- A) İnsanların sorunlarına çözümler üretebilmek sevgiyle mümkündür.
- B) Karar almak, sorumlulukları da beraberinde getirir.
- C) İnsan bir karar almadan önce kendi kendine sorular sormalıdır.
- D) Özgür olabilmek, sorumluluk alabilmekle başlar.

11. Eserlerimin kahramanları olan Fahim Bey, Ali Nizami Bey hatta Çamlıca'daki Eniştemiz için "Benim." diyebilirim. Fakat bu kişiler hayatımda görmüş olduğum insanlardır. Bunları hikâye şeklinde anlatırken isimlerini, hayatlarının bazı kısımlarını hatta yaşadıkları mahalleleri istediğim şekilde değiştirmişimdir.

Bu parçada edebî eserler ile ilgili aşağıdakilerden hangisi vurgulanmıştır?

- A) Eğiticilik
- B) Bilimsellik
- C) Evrensellik
- D) Kurgusalılık

1. OTURUM

(609) SEÇMELİ MATEMATİK – 2

1.

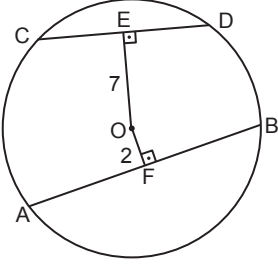

Şekildeki O merkezli çemberde A, B, C, D noktaları çember üzerinde, $[OF] \perp [AB]$, $[OE] \perp [CD]$, $2 \cdot |AB| = 3 \cdot |CD|$ ve $|OE| = 7$ cm, $|OF| = 2$ cm'dir.

Buna göre, $|AB|$ kaç santimetredir?

- A) 9 B) 12 C) 15 D) 18

2.

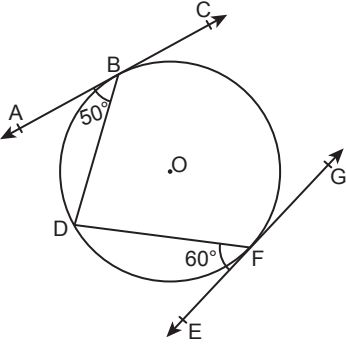

Şekilde AC ve EG, sırasıyla B ve F noktalarında O merkezli çembere teğet, $m(\widehat{ABD}) = 50^\circ$ ve $m(\widehat{DFE}) = 60^\circ$ dir.

Buna göre, $m(\widehat{BDF})$ kaç derecedir?

- A) 55 B) 60 C) 65 D) 70

3.

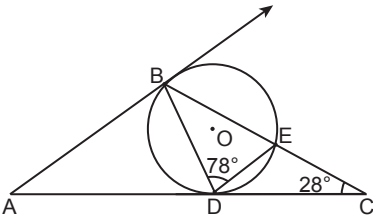

Şekilde $[AB]$ ve $[AC]$; O merkezli çembere sırasıyla B ve D noktalarında teğet, $[DE] \cap [BC] = \{E\}$ ve $m(\widehat{BCA}) = 28^\circ$, $m(\widehat{BDE}) = 78^\circ$ dir.

Buna göre, $m(\widehat{BAC})$ kaç derecedir?

- A) 50 B) 56 C) 60 D) 64

4.

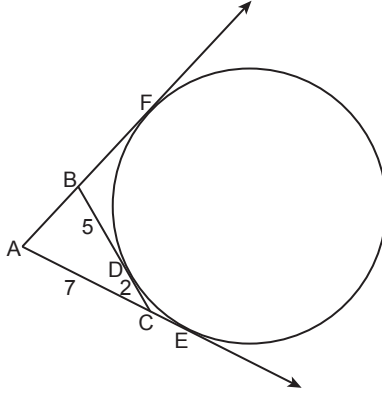

Şekildeki çemberde D, E, F teğet değme noktaları ve $|AC| = 7$ cm, $|CD| = 2$ cm, $|DB| = 5$ cm'dir.

Buna göre, $|AB|$ kaç santimetredir?

- A) 3 B) 4 C) 5 D) 6

5.

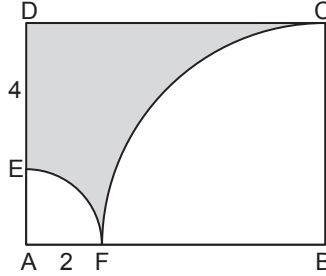

Şekilde ABCD dikdörtgen, A ve B merkezli çeyrek çemberler F noktasında birbirine teğettir.

$|AF| = 2$ cm, $|DE| = 4$ cm olduğuna göre, boyalı bölgenin alanı kaç santimetrekaredir?

- A) $36 - 20\pi$ B) $48 - 20\pi$
C) $36 - 10\pi$ D) $48 - 10\pi$

6. Taban yarıçapının uzunluğu, yüksekliğinin yarısına eşit olan bir dik dairesel silindirin hacmi 16π cm³ tür.

Buna göre, bu silindirin yüksekliği kaç santimetredir?

- A) 2 B) 4 C) 6 D) 8

7. Taban çevresi 8π cm ve yüksekliği 3 cm olan dik dairesel koninin yüzey alanı kaç santimetrekaredir?

- A) 16π B) 20π C) 36π D) 40π

8. Taban yarıçap uzunluğu 6 cm, ana doğrusunun uzunluğu 10 cm olan bir dik dairesel koninin içine yerleştirilebilecek en büyük hacimli kürenin yarıçap uzunluğu kaç santimetredir?

- A) 2 B) 3 C) 4 D) 5

9. Bir torbada renkleri dışında özdeş 4 mavi, 3 kırmızı ve 2 yeşil top vardır.

Torbaya geri atılmamak şartıyla art arda rastgele çekilen iki topun da kırmızı renkte olma olasılığı kaçtır?

- A) $\frac{1}{12}$ B) $\frac{1}{9}$ C) $\frac{1}{8}$ D) $\frac{1}{6}$

10. İki zar atıldığında üst yüze gelen sayıların çarpımının tek sayı olduğu bilindiğine göre bu sayılardan sadece birinin asal sayı olma olasılığı kaçtır?

- A) $\frac{2}{3}$ B) $\frac{5}{9}$ C) $\frac{4}{9}$ D) $\frac{1}{3}$

11. E örnek uzayında A ve B olayları için $P(A \setminus B) = \frac{3}{4}$ ve $P(B') = \frac{5}{6}$ olduğuna göre, $P(A \cap B)$ kaçtır?

- A) $\frac{1}{8}$ B) $\frac{2}{9}$ C) $\frac{5}{9}$ D) $\frac{5}{8}$

1. OTURUM

(611) DİNLER TARİHİ – 1

1. Aşağıdakilerin hangisi Kur'an-ı Kerim'de yer alan ifadelerdendir?

- A) Din kelimesinin çoğulu
- B) İslam dışındaki dinlerin mensupları
- C) İslam dışındaki dinlerin isimleri
- D) Dinsizlik kavramı

2. Dinin, peygamber veya kurucusunun vefatından sonra varlığını sürdürebilmesi, mesajını başka topluluklara ulaştırabilmesi ve inananlarını bir arada tutabilmesi için - - - - gerekmektedir.

Bu bilgide boş bırakılan yere aşağıdakilerin hangisi getirilmelidir?

- A) kurumsallaşması
- B) tanımlanması
- C) küreselleşmesi
- D) betimlenmesi

3. Aşağıdakilerin hangisi bir Müslüman'ın dinler tarihi ilmini öğrenmesinin amaçlarından biri değildir?

- A) Diğer din mensuplarıyla sağlıklı iletişim kurmak
- B) İslam'ı diğer din mensuplarına daha iyi anlatmak
- C) Dinî hizmetleri daha verimli hâle getirmek
- D) Dinleri hak ve batıl şeklinde sınıflandırmak

4. İslamiyet'in yayılışı ve tarihi ile ilgili aşağıdaki bilgilerden hangisi yanlıştır?

- A) Dört Halife Dönemi'nde İslamiyet ilk kez Arabistan dışına yayılmaya başlamıştır.
- B) Hindistan ve Çin'e İslamiyet'in girişi ticari faaliyetler ile gerçekleşmiştir.
- C) Abbasiler Dönemi'nde Nizamiye Medreselerinin kurulmasıyla farklı alanlarda âlimler yetişmiştir.
- D) Beni Ahmer Emirliği Endülüs'te İslam hâkimiyetinin son temsilcisidir.

5. Yahudilere göre; Tanrı ile uğraşan anlamına gelen ve Hz. Yakub'a isim olarak verilen kavram aşağıdakilerden hangisidir?

- A) İbrani
- B) Nasara
- C) Musevi
- D) İsrail

6. Aşağıdakilerden hangisi "On Emir" içinde yer almaz?

- A) Mesih'in geleceğine inanmak
- B) Anne ve babaya hürmet etmek
- C) Cumartesi çalışma yasağına uymak
- D) Tanrı'dan başka ilahlara tapmamak

7. Yahudilikte "evlerin giriş kapısına yerleştirilen ve içinde Tevrat'tan bölümlerin yazılı olduğu kâğıtların yer aldığı tahta veya metal kutu" için kullanılan kavram aşağıdakilerden hangisidir?

- A) Menora
- B) Mezusa
- C) Kippa
- D) Şofar

8. Kurtuluş için Hz. Musa'nın şeriatine uymanın şart olmadığını, sadece Hz. İsa'nın insanlığın günahları için kurban olduğuna iman etmenin yeterli olduğunu kabul eden akım aşağıdakilerden hangisidir?

- A) Siyonizm
- B) Yahudi Hristiyanlığı
- C) Gentile Hristiyanlığı
- D) Hasidilik

9. Hristiyanlığın kutsal kitabında bulunan ve Yahudiler tarafından da kutsal kabul edilen bölüm aşağıdakilerden hangisidir?

- A) Resullerin İşleri
- B) Havarilerin Mektupları
- C) Eski Ahit
- D) Yeni Ahit

10. Katolik ve Ortodoks kiliselerinin anlaşmazlık nedeni ile birbirini aforoz etmelerine neden olan konu aşağıdakilerden hangisidir?

- A) Kutsal ruhun hangi kaynaktan sudur ettiği
- B) Asli günah inancının kimleri kapsadığı
- C) Hz. Meryem'in Tanrı kabul edilip edilmeyeceği problemi
- D) Tanrı anlayışının Baba, Oğul ve Kutsal Ruh şeklinde olduğu

11. Tarsus şehrinde bulunan ve - - - - yaşamış olduğu eve ait olduğuna inanılan kuyu, Hristiyanlık inancına göre kutsal kabul edilen mekânlardan biridir.

Bu bilgide boş bırakılan yere aşağıdakilerden hangisi getirilmelidir?

- A) Vaftizci Yahya'nın
- B) Aziz Petrus'un
- C) Meryem Ana'nın
- D) Aziz Pavlus'un

(621) SEÇ. TÜRK DİLİ VE EDEBİYATI – 3

1. Halit Bey, vapur köprüye gelinceye kadar hiçbir tarafta duramadı, oturamadı. Güverteye çıktı, projektörün yanından denize baktı, en alt kamaraya indi, yine yukarı çıktı. Yan kamaraların kapılarını açıp kapadı, biraz makineleri seyretti, bir daha denize ve kıyılara baktı. Kadıköy vapurunda bu kadar sabırsızlandığını, heyecana düştüğünü, sinirlendiğini hatırlamıyordu. Yol ne kadar uzunmuş meğerse...

Bu parça edebiyatın aşağıdaki bilgi dallarından hangisiyle ilişkisine örnektir?

- A) Tarih
- B) Sosyoloji
- C) Felsefe
- D) Psikoloji

2. Beyaz beyazdı bulutlar, Gölgeler buğulu, derin; Ah o hiç dinmeyen rüzgâr Ve uykusu çiçeklerin

Bu dizelerle ilgili aşağıdakilerden hangisi söylenemez?

- A) Mısra yapısına ve sözcük seçimine özen gösterilmiştir.
- B) Tabiat teması, insanın iç dünyasıyla birlikte verilmiştir.
- C) "Toplum için sanat" anlayışıyla kaleme alınmıştır.
- D) Güzellik duygusunu ön plana çıkaran bir anlayışla yazılmıştır.

1. OTURUM

3. Türk dilinin zengin ses sisteminden ve ses uyumlarından yararlanarak Türk şiirine serbest nazmı getirmiştir. Öz, biçim ve tema bakımından yeni şiirleriyle toplumcu gerçekçi şiirin ilk örneklerini vermiştir. Şiirlerinde, hayat, ölüm, adalet, barış, kadın, çocuk, aşk, vatan ve insan sevgisi gibi temaları ele almıştır. "Güneşi İçenlerin Türküsü, 835 Satır, Kurtuluş Savaşı Destanı, Memleketimden İnsan Manzaraları" eserlerinden bazılarıdır.

Bu parçada sözü edilen sanatçı aşağıdakilerden hangisidir?

- A) Nazım Hikmet Ran
B) Asaf Halet Çelebi
C) Cahit Sıtkı Tarancı
D) Orhan Veli Kanık

4. **II. Yeni şiiriyle ilgili aşağıdakilerden hangisi doğrudur?**

- A) Aydınlara değil halka seslenilmiştir.
B) "Sanat için sanat" düşüncesi savunulmuştur.
C) "Garip" anlayışı devam ettirilmiştir.
D) Somut bir şiir dili oluşturulmuştur.

5. **Aşağıdaki parçaların hangisinde kahraman anlatıcı kullanılmıştır?**

- A) Bu iki gün kırsağın kendine gelmesine yetti. Karnı doymuştu ve gözü yoldaydı. Yabancı bir yerde olduğunun farkına vardı. Deşinmeye, kişnemeye başladı. Huysuzlaştı. Ahır kapısı açılır açılmaz kapıya bakıyordu.
- B) Küçük Ağa boyuna susuyor, boyuna düşünüyordu. Çakırsaraylı'nın gözündeki itibarı zamanla, Akşehir'den, Afyon'dan hatta Konya'dan gelen haberlerle büsbütün artmıştı. Haberler Çakırsaraylı'ya tembillerle doluydu.
- C) Önemli bir şey değildi ama. Biz Nilgün'le gülüşüyorduk, birden bize baktı ve başını göğsüne düşürdü. Sonra ben odama gittim, ciddi bir şeyi olmadığını anladıktan sonra güneşte pişen Anadolu'ya bindim ve yola çıktım.
- D) Hakkı Celis, şimdi böyle düşünüyordu ve onun için şimdi, geride kalan âlem, Senihalardan, Faik Beylerden müteşekkil olan karışık, çürümüş bir âlemdi. Bununla beraber biraz merhamete biraz nefrete benzeyen bu his onu o âleme bağlı tutuyordu.

6. Kars'ta doğdu. Yükseköğrenimini yarıda bıraktı. Gazetecilik yaptı. "Hisar" dergisinde yayımladığı şiir ve hikâyeleriyle tanındı. Hikâye, tiyatro ve roman türlerinde eserler verdi. "Küçük Dünya, Sancı, Cambaz" adlı romanları ile ödülleri aldı." Azap Toprakları, Tutsak, Cumhuriyet Türküsü, Kaf Dağı'nın Ardında" eserlerinden bazılarıdır.

Bu parçada sözü edilen sanatçı aşağıdakilerden hangisidir?

- A) Emine İşinsu
B) Pınar Kür
C) Gülten Dayıoğlu
D) Sevinç Çokum

7. Kişi yalnız başkalarınca değil kendisi tarafından da beğenilmek,

onaylanmak ister. Hoş olmayan bazı davranışlarını başkalarına da

akla yatkın göstermeye çalışır. Yansıtma, özdeşim gibi bazı psikolojik savunmalar sayesinde

bir algılama çerçevesi oluşturur. Böylece davranışlarında

absürt olmaktan çıkarır.

Bu parçadaki numaralanmış sözlerin hangisinde yazım yanlış vardır?

- A) I B) II C) III D) IV

8. Edebiyatımızda kendilerine bir kapı açmaya çalışan öykü yazarlarının aşamadıkları duvarlardan biri şudur () Sürekli anlatılmış, anlatılageldikçe eskimiş, sonunda anlamını yitirmiş konuları, üstelik hep aynı biçimde anlatmak () Konu bir başına öyküyü önemli kılabilir fakat basitleştirir mi () Hayır () anlatılan bir öykünün sonucudur sadece.

Bu parçada yay ayrıçla gösterilen yerlere sırasıyla aşağıdaki noktalama işaretlerinden hangisi getirilmelidir?

- A) (;) (.) (?) (,)
B) (;) (...) (.) (;)
C) (;) (.) (?) (,)
D) (;) (...) (!) (;)

9. İki saattir arayıp durduğum el feneri - - - - çantamın içindeymiş.

Bu cümlede boş bırakılan yere aşağıdakilerden hangisi getirilirse anlam bütünlüğü bozulmaz?

- A) mademki B) meğerse
C) ama D) veya

10. Bu iki usta sanatçıdan biri, bu dünyada bana hiçbir şey dert değil (önem-

semeye, üzülmeye değmez) deyip dünyadan elini eteğini çekmiş (bir

kenara çekilip çevresiyle ilgisini kesmek) bir hâlde kendi kabuğuna çekilmişti (dışarıyla olan ilişkilerini

kesmek). Diğeryse derdini hep kahvelere, iççilere, küçük adamlara yönelip unutmak yolunu tutuyordu

(engel olmak, engellemek).

Bu parçadaki numaralanmış sözlerden hangisinin anlamı yay ayrıç içinde yanlış verilmiştir?

- A) I B) II C) III D) IV

11. • Günaşırı
• Gün boyu
• Günbegün

Aşağıdakilerden hangisi bu sözlerden herhangi birinin anlamı değildir?

- A) Bütün gün
B) Günü gününe
C) Günden güne
D) İki günde bir

1. OTURUM

(622) SEÇ. TÜRK DİLİ VE EDEBİYATI – 4

1. • - - - -; "Tutunamayanlar" romanında toplumdan uzak duran, herhangi bir çevreye uyum sağlayamamış entelektüel insanı anlatmıştır.
- - - - -, "Kuyucaklı Yusuf" romanında bir Anadolu kasabasını, bütün insanı ve sosyal gerçekliğiyle ele almıştır.
- - - - -, "Dokuzuncu Hariciye Koğuşu" romanında bireyin iç dünyasını esas alan bir anlayışı benimsemiştir.

Bu cümlelerde boş bırakılan yerlere sırasıyla aşağıdaki sanatçılarından hangileri getirilmelidir?

- A) Oğuz Atay - Ayşe Kulin - Orhan Pamuk
B) Ahmet Ümit - Sabahattin Ali - Orhan Pamuk
C) Oğuz Atay - Sabahattin Ali - Peyami Safa
D) Peyami Safa - Ayşe Kulin - Ahmet Ümit

2. Babam kasabada kalmıştı. Her şeyi köylüler yapıyordu. Pekmezleri tenekelere dolduruyorlar, sonra onları da kiralanmış bir evde depoluyorlardı. Evin kapısında uydurma bir asma kilit vardı. Ama aslında ev açık gibi bir şeydi. Her şey itimada dayanıyordu. Üzüm, pekmeze dönüştürülüp tenekelere kondu. İşler bitince biz de kasabaya döndük.

Bu parçada aşağıdaki anlatım biçimlerinden hangisi kullanılmıştır?

- A) Açıklayıcı B) Öyküleyici
C) Betimleyici D) Tartışmacı

3. Her gün on iki saat ayaküstü çalışan ufaklı büyüklü işçilerin vazifesi, arada kopuveren bu ince telleri yapıştırmaktı. İşçiler bu yapıştırmada öyle ustadlırlar ki... Günlerden bir gün ağa sağdan birinci bankonun yanında durdu. Ağanın yanı başında beliriveren koca göbekli usta "Bütün amele şikâyetçi!" dedi. "Millet kan ağlıyor. Hele dokumahane... Böyle giderse işçi teknil ayaklanacak!"

Bu parça, içerik bakımından değerlendirildiğinde aşağıdaki roman anlayışlarından hangisine aittir?

- A) Bireyin iç dünyasını ele alan
B) Millî Edebiyat zevkini sürdüren
C) Toplumcu gerçekçi tarzla yazılan
D) Postmodernizmi esas alan

4. • Diyaloglar önemli bir yer tutar.
• Zaman ve mekân geçişleri, müzik ve efekt kullanılarak yapılır.
• Şahıs kadrosu oldukça geniştir.

Bu cümleler "radyo tiyatrosu" ile ilgili doğru (D)-yanlış (Y) olarak değerlendirildiğinde sıralama aşağıdakilerden hangisi olur?

- A) D-D-Y B) Y-D-Y
C) D-Y-D D) Y-Y-D

5. **MİMAR SİNAN** — Bunca yıllık çalışmanın ve sabrımın meyvesini toplayacağım saat çalmıştı!
(Bir nota müzik girer ve söner.)
Bu köprüyü kısa sürede tamamladım. Yayalar, atlılar, arabalar, develer, toplar hatta filler, köprüyü kolayca geçtiler. Mehter takımının büyük davullarını filler taşıyordu.

(Fon beyazlaşırken, mehter müziği girer ve söner.)

Bu parça ile ilgili aşağıdakilerden hangisi söylenebilir?

- A) Diyalog hâlinde kaleme alınmıştır.
B) Yöresel söyleyişlere yer verilmiştir.
C) Olağanüstü bir olay konu edilmiştir.
D) Tarihî bir şahsiyet konuşturulmuştur.

6. "Günlerin Getirdiği, Karalama Defteri, Sözdən Söze" **adlı eserler aşağıdaki yazarlardan hangisine aittir?**

- A) Salah Bırsel
B) Ahmet Haşım
C) Nurullah Ataç
D) Suut Kemal Yetkin

7. Ey Müslümanlar,
Milletler; topla, tüfekle, zırhlılarla, ordularla, tayyarelerle yıkılmaz. Milletler ancak aralarındaki bağlar çözülerek herkes kendi başının derdine, kendi menfaatini temin etmek kaygısına düştüğü zaman yıkılır.

Bu parça aşağıdaki metin türlerinden hangisine örnektir?

- A) Deneme
B) Mülakat
C) Biyografi
D) Söylev

8. (I) Psikolojinin kökeni Antik Yunan'a kadar uzanır. (II) Ancak psikolojinin başlıbaşına bir bilim dalı hâline gelmesi 19. yüzyıl ortalarını bulur. (III) Bilimsel psikolojinin doğuşu ile birlikte birçok yaklaşım ortaya çıkar. (IV) Her bir yaklaşım, bireylerin davranışlarına ilişkin farklı açıklamalar getirir.

Bu parçadaki numaralanmış cümlelerin hangisinde yazım yanlış vardır?

- A) I B) II C) III D) IV

9. Yürüyüşlerin anlam ve mahiyetlerini hiç tahlil ettiniz mi () Eğer sokakta () tramvayda yahut önünden kalabalığın aktığı pencerede zihniniz bir yere takılı değilse zamanınızı eğlenceli ve faydalı geçirmek için bunu tavsiye ederim () Yürüyüşleri gözlemlenize dinlemeye alışın ()

Bu parçada yay ayraçla gösterilen yerlere sırasıyla aşağıdaki noktalama işaretlerinden hangisi getirilmelidir?

- A) (?) (.) (.) (.)
B) (?) (:) (.) (.)
C) (.) (.) (.) (.)
D) (.) (:) (.) (.)

10. İlkokula başladığımızın birinci yılında okuma yazma becerisini şöyle veya böyle ediniz. Ancak okur kimliğini kazanmaya gelince iş değişiyor. Çünkü gerçek anlamda okurluk; okuma becerisini sürekli olarak kullanmayı, daha doğrusu sağlam bir okuma alışkanlığı edinmeyi gerektirir. Bu da öncelikle sağlıklı bir ana dil öğrenimiyle gerçekleşir. Sağlıklı bir ana dil öğreniminden geçmemiş, okuma yazma becerisi üzerine bir okuma alışkanlığı temellendirememiş kişi, er veya geç, "okumasız okuryazar" durumuna düşecektir.

Bu parçadan aşağıdakilerin hangisi çıkarılamaz?

- A) Gerçek okurluk disiplinli bir okuma süreciyle elde edilebilir.
B) Okuma yazma becerisini kazanabilmek, iyi bir okur olmaktan zordur.
C) Ana dili iyi öğrenmek okuma yazma becerisini kazanmaktan daha çok önemsenmelidir.
D) Ana dil öğrenimi ile okuma alışkanlığı arasında sıkı bir ilişki olduğu söylenebilir.

1. OTURUM

11. Dünyadaki bütün felaketlerin, bayağılıkların asıl sebebi bence insanın sadece kendini düşünmesi, kendi çıkarlarını herkesinkinden üstün tutmasıdır. Sadece kendini düşünen ve başkalarının da böyle yapmasını isteyen biri kendi kuyusunu kazıyor demektir. O hâlde şunu asla hatırimızdan çıkarmamalıyız: - - - . Çünkü insan, sosyal bir varlıktır ve başkalarına yardım edebildiği, başkalarını düşünebildiği kadar yükselebilir. Her ne kadar başka bir insanı bahtiyar edebilmek, kendini bahtiyar edebilmekten daha güç olsa da çaba göstermek gerekir.

Bu parçada boş bırakılan yere aşağıdaki cümlelerden hangisi getirilirse anlam bütünlüğü sağlanmış olur?

- A) Bu dünyada her insan, başka bir insanın yardım ve alakasına muhtaçtır
B) İnsanoğlunun, dünyadaki bir felaketin kendi felaketi olduğunu düşündüğü gün kurtulduğu gün olmaz
C) Yardımlaşmak başkalarının yaşadığı sıkıntıları ortadan kaldırmaz
D) İnsanlığın, yaşanan olumsuzluklardan sorumlu olmadığı düşüncesi kabul edilebilir

(713) İSLAM KÜLTÜR VE MEDENİYETİ – 1

1. Bazı peygamberler yaşadıkları toplumda elçilik göreviyle beraber bilim ve sanatın da öncüsü olmuşlardır. Örneğin, Hz. Yusuf tarım ürünlerini bozulmadan yedi yıl saklamanın yolunu, Hz. Nuh ise gemi yapmayı Rabb'inden öğrendiğini belirtmiştir.

Bu metinde aşağıdakilerden hangisi vurgulanmaktadır?

- A) Peygamberlere farklı sorumluluklar verildiği
B) İnsanların bilim ve sanatta ilerleme gösterdiği
C) Peygamberlerin Allah tarafından görevlendirildiği
D) Vahyin medeniyetin gelişimi üzerinde etkili olduğu

2. Müslüman toplumlar;
- ispat ve delillere dayalı bilgiye önem verir,
 - araştırmalar sonucu ortaya çıkan yeni bilgileri kabul eder,
 - farklı kültürlerin birikimlerinden yararlanma konusunda iletişime açıktır.

Müslüman toplumların bu özellikleri aşağıdakilerden hangisi ile doğrudan ilişkilendirilebilir?

- A) Akı-ı selim
B) Havass-ı selfime
C) Ebced
D) İctihad

3. Müşrikler, "Bir süre biz sizin dininize tabi olalım, bir süre de siz bizim dinimize tabi olun böylece orta yolu bulalım." teklifi ile gelmişlerdir. Hz. Muhammed (sav) ise Allah'tan aldığı vahiy ile "Sizin dininiz size, benim dinim de banadır." (Kâfirûn suresi, 6. ayet) şeklinde cevap vermiştir.

Bu durum İslam kültür ve medeniyetinin esaslarından hangisi ile ilgilidir?

- A) Yerellik
B) Evrensellik
C) Tevhid
D) Özgünlük

4. Aşağıdakilerden hangisi "İslam" kavramının anlamlarından biri değildir?

- A) Barış
B) Özgünlük
C) Esenlik
D) Selam

5. İslam medeniyetinde bütün insanlara; din, dil ve ırk ayrımı gözetilmeden insan onurunu koruyacak şekilde davranılmasının en önemli sebebi aşağıdakilerden hangisidir?

- A) Allah tarafından yaratıldıkları bilincine sahip olunması
B) Müslümanların iyilik ve doğrulukla sorumlu tutulması
C) Yardımlaşma ve dayanışmaya önem verilmesi
D) Müslümanların din kardeşi sayılması

6. "Sadaka-i cariye" ile ilgili hadislerde yer alan tavsiyelerin İslam medeniyetinde hangi kurumların yaygınlaşmasında etkili olduğu söylenebilir?

- A) Tekke
B) Ahilik
C) Vakıf
D) Türbe

7. Aşağıdaki ayetlerin hangisinde kesin bilginin önemi vurgulanmaktadır?

- A) "Onların çoğu ancak zannın ardından gider. Oysa zan, hak karşısında hiçbir şeyin yerini tutmaz..." (Yûnus suresi, 36. ayet)
B) "Rabb'inize yalvararak ve gizlice dua edin. Bilesiniz ki O, haddi aşanları sevmez." (A'râf suresi, 55. ayet)
C) "Yine bana şöyle emredildi: 'Hakka yönelen bir kimse olarak yüzünü dine çevir. Sakın Allah'a ortak koşanlardan olma.' " (Yûnus suresi, 105. ayet)
D) "Biz bir şeyin olmasını istediğimiz zaman sözümüz 'Ol!' demekten ibarettir. O da hemen olur." (Nahl suresi, 40. ayet)

8. Müslümanların, farklı kültür ve medeniyetleri öğrenmelerinde aşağıdakilerden hangisinin diğerlerine göre daha etkili olduğu söylenebilir?

- A) Tedvin ve tasnif çalışmaları
B) Tercüme faaliyetleri
C) Rasathanelerin kurulması
D) Şifahanelerin kurulması

9. İbn-i Sina tarafından yazılan "el-Kanun fi't-Tıb" adlı eserin dünya medeniyetlerine katkısı hangi alanda olmuştur?

- A) Farmakoloji
B) Astroloji
C) Matematik
D) Mantık

1. OTURUM

10. İslam dünyasında 13. yüzyıldan itibaren gerçekleşen bilimsel ve teknolojik gelişmeler, üç coğrafi güzergâh üzerinden Avrupa'ya yayılmıştır.

Aşağıdakilerden hangisi bu güzergâhlardan biri değildir?

- A) Anadolu B) Endülüs
C) Sicilya D) Hindistan

11. İstanbul'un Fethi'nden sonra, Fatih Sultan Mehmet tarafından kurulan ve günümüzde varlığına İstanbul Üniversitesi olarak devam eden kurum aşağıdakilerden hangisidir?

- A) Sanayi-i Nefise Mektebi
B) El-Ezher Camii ve Külliyesi
C) Sahn-ı Seman Medreseleri
D) Mühendishane-i Bahr-i Hümayun

(817) AKAİD – 1

1. "Ehl-i Kitap'tan ve müşriklerden hakkı inkâr edenler, kendilerine açık kanıt ve Allah tarafından gönderilen, tertemiz sayfaları okuyan bir elçi gelinceye kadar hakkı inkârcılıktan ayrılacak değillerdir."

(Beyyine suresi, 1-2. ayetler)

Bu ayetlerde aşağıdakilerden hangisi vurgulanmaktadır?

- A) Yeryüzünde hakikati inkâr eden insanların da bulunduğu
B) Allah'tan başkasını ilah edinenlerin müşrik olduğu
C) Peygamberlerin ve kitapların insanları uyarmak için gönderildiği
D) Doğru hükümlerin dinî kaynaklarda bulunabileceği

2. Aşağıdakilerden hangisi akaid ilminin konularından biri değildir?

- A) Peygamberlerin ortak özellikleri
B) Ahiret hayatının safhaları
C) Allah'ın varlığı ve birliği
D) İbadetlerin çeşitleri

3. I. Nasslardaki çelişkili gibi görünen hususları bir bütünlük içerisinde değerlendirerek telif eder.
II. Kur'an-ı Kerim'i ve hadisleri delil olarak kabul etmeyenlere karşı inanç esaslarını savunur.
III. İnanç esaslarını ve gayb âlemine ilişkin bilgileri vahiyden bağımsız olarak tespit eder.

Akaid ilminde aklın rolü ile ilgili numaralanmış cümlelerden hangileri doğrudur?

- A) I ve II B) I ve III
C) II ve III D) I, II ve III

4. Kur'an-ı Kerim'de;

- I. Büyük günah işleyenler mümin olarak anılmıştır.
II. Dünyada yararlanılan nimetlerin, ahirette hesabının sorulacağı bildirilmiştir.
III. İman edenler ve salih amel işleyenler ifadeleri ayrı ayrı zikredilmiştir.

Numaralanmış ifadelerden hangileri iman-amel ilişkisine işaret etmektedir?

- A) I ve II B) I ve III
C) II ve III D) I, II ve III

5. "Şüphesiz, Allah'ı ve peygamberlerini inkâr edenler, Allah'a inanıp peygamberlere inanmayarak ayırım yapmak isteyenler, 'peygamberlerin kimine inanırız kimini inkâr ederiz.' diyenler ve böylece imanla küfrün arasında bir yol tutmak isteyenler var ya; işte onlar gerçekten kâfirdirler..."

(Nisâ suresi, 150-151. ayetler)

Bu ayetlerde aşağıdakilerden hangisi vurgulanmaktadır?

- A) Peygamberlerin Allah tarafından görevlendirildiği
B) Tutum ve davranışların ahirette karşılığının olacağı
C) İman esaslarının bir bütün olarak kabul edilmesi gerektiği
D) İman etmeyen kimselerin amellerinin boşa çıkacağı

6. Aşağıdakilerden hangisinin eksikliği kişinin münafık olarak nitelendirilmesinin sebebidir?

- A) İkrar B) İnkâr
C) Taassup D) Tasdik

7. "İnsan, daha önce hiçbir şey değil iken kendisini yarattığımızı düşünmez mi?"

(Meryem suresi, 67. ayet)

Bu ayet Allah'ın varlığının akli delillerinden hangisine işaret etmektedir?

- A) Hudûs B) İmkân
C) Gaye D) Ekmel

8. "Eğer yerde ve gökte Allah'tan başka ilahlar olsaydı, kesinlikle ikisinin de düzeni bozulurdu..."

(Enbiyâ suresi, 22. ayet)

Bu ayet Allah'ın sıfatlarından hangisi ile ilişkilendirilebilir?

- A) Kıdem B) Vahdaniyet
C) Bekâ D) Kıyam bi-nefsihi

9. "Onlar, Rahmân'ın kulları olan melekleri de dışı saydılar. Onların yaratılışına şahit mi oldular? Onların şahitlikleri yazılacak ve sorgulanacaklardır."

(Zuhruf suresi, 19. ayet)

Bu ayetten melekler ile ilgili aşağıdakilerden hangisine ulaşılabılır?

- A) Dışı olarak yaratıldıklarına
B) Gözle görülebildiklerine
C) Allah tarafından yaratıldıklarına
D) Görevlerini yerine getirmekle sorumlu olduklarına

1. OTURUM

(819) KELAM – 1

10. Şeytanın kötülüklerinden sakınmak isteyen kimse Allah'ın bir ve tek olduğunu kabul ederek sadece O'na kul-luk etmelidir.

Bu cümlelerin ifade ettiği anlam aşağıdaki ayetlerin hangisinden çıkarılabilir?

- A) "Böylece biz, her peygambere insan ve cin şeytanlarını düşman kıldık..."
(En'âm suresi, 112. ayet)
- B) "İblis dedi ki: 'Ben, kuru bir çamur-dan, şekillenmiş balçıktan yarattı-ğın insan için saygı ile eğilemem.'" (Hicr suresi, 33. ayet)
- C) "Şüphesiz şeytan sizin için bir düşmandır. Öyle ise siz de onu düşman tanıyın..."
(Fâtır suresi, 6. ayet)
- D) "Şeytanın hâkimiyeti sadece onu dost edinenler ve Allah'a ortak koşanlar üzerindedir."
(Nahl suresi, 100. ayet)

11. I. Şeytana tapınmak
II. Cinlerin varlığına inanmak
III. Ruh çağırma seanslarına katılmak
IV. Şeytanın şerrinden Allah'a sığın-mak

Numaralanmış tutum ve davranış-lardan hangileri İslam akaidine göre batıl inanç olarak değerlendirilmektedir?

- A) I ve II
B) I ve III
C) II ve IV
D) III ve IV

1. Kelam ilminin amaçlarından hangi-si İslam dininin diğer inanç men-suplarına tanıtılması ile ilgilidir?

- A) İslami ilimler için sağlam bir inanç temeli oluşturmak
B) Doğru yolu arayanları aydınlatıp onlara yol göstermek
C) İmanı, taklit düzeyinden kurtarıp tahkik düzeyine yükseltmek
D) Hurafe ve batıl inançları belirleyip Müslümanları bilinçlendirmek

2. Kelam ilminin "fıkıh-ı ekber" olarak da adlandırılmasının sebebi aşağı-dakilerden hangisidir?

- A) Fıkıhın inançla ilgili yönlerini ele alması
B) Fıkıhın diğer ilimlerle ilişkisini orta-ya koyması
C) Fıkıhın, derinlemesine bilmek oldu-ğunu belirtmesi
D) Fıkıh ilminin tanımını yapması

3. Kur'an-ı Kerim'de bahsedilen ko-nulardan hangisinin kelam ilminin ortaya çıkmasında etkili olduğu söylenemez?

- A) Allah'ın varlığı ve birliği gibi mese-lelerde akli delillere değinilmesi
B) İnanç konusunda atalarını sorgu-suz taklit edenlerin eleştirilmesi
C) Akıl yürütenlerin doğru bilgiye ula-şacaklarının vurgulanması
D) Amelî hükümlere temel teşkil eden esasların belirlenmesi

4. Aşağıdakilerin hangisinde kelam ilminin "Hz. Peygamber Dönemi" ile ilgili doğru bir bilgi verilmiştir?

- A) Allah-âlem ilişkisi ve ahiret hayatı gibi konular üzerinde durulmuştur.
B) İnanç alanında büyük problemler ve ihtilaflar ortaya çıkmıştır.
C) Yeni anlayış ve farklı yorumlar ilk defa ortaya çıkmıştır.
D) Kelam ilmi bugünkü şekliyle tedvin edilmiştir.

5. • İran, Hint ve Eski Yunan kültürün-den tercümesi yapılan felsefi eser-lerden etkilenmiştir.
• Yabancı kültürlerle karşı inanç esaslarının savunulmasında akli ön planda tutmuştur.
• Kelamın doğuşu olarak adlandırılan dönemde kelami bir ekol olarak ortaya çıkmıştır.

Hakkında bilgi verilen mezhep aşağı-dakilerden hangisidir?

- A) Mürcie
B) Mâturîdî
C) Mutezile
D) Eş'arî

6. Kelam ilmi ile ilgili aşağıdakilerden hangisi yanlıştır?

- A) Meselelere çözüm bulurken aklın tek başına yeterli olduğunu savu-nur.
B) Yaratıcının varlığının delillerini tabiattan hareket ederek izah eder.
C) Âlemi var eden bir ilk sebebin bu-lunup bulunmadığını araştırır.
D) Tabii ilimlerin elde ettiği sonuç ve verilerden istifade eder.

7. • Yeni İlm-i Kelam Dönemi'nin temsil-cilerindedir.
• Osmanlı'nın son döneminde yetişen önemli fikir ve ilim adamlarındandır.
• "Yeni İlm-i Kelam" adlı eserinde kelami konuları zamanın ihtiyaçları-na göre ele almıştır.

Hakkında bilgi verilen âlim aşağı-dakilerden hangisidir?

- A) Bekir Topaloğlu
B) Şerafettin Gölcük
C) Saim Kılavuz
D) İsmail Hakkı İzmirli

1. OTURUM

8. "Allah sizi analarınızın karnından, siz hiçbir şey bilmez durumda iken çıkar-
dı. Şükredesiniz diye size kulaklar,
gözler ve kalpler verdi."
(Nahl suresi, 78. ayet)

**Bu ayet aşağıdakilerden hangisine
işaret etmektedir?**

- A) Bilginin kaynaklarına
B) Yaratılışın mahiyetine
C) Peygamberlerin görevine
D) Ahiret hayatının safhalarına

9. **Kelam âlimlerine göre, selim akıl ile
vahyin birbiriyle çelişmemesinin
temel sebebi aşağıdakilerden han-
gisidir?**

- A) Naklin sıhhat derecesinde bir
problem olması
B) Akılın, bilgiyi doğru anlama konu-
sunda yetersiz olması
C) İnsanı yaratan varlığın aynı za-
manda vahyin kaynağı olması
D) Havass-ı selimenin bilginin kay-
nakları arasında kabul edilmesi

10. **Kelam âlimleri ile ilgili aşağıdaki-
lerden hangisi yanlıştır?**

- A) Bir konuda nakli deliller mevcut
ise bu delilleri esas almışlardır.
B) Nakli delillerin kaynağı olarak akli
delilleri kabul etmişlerdir.
C) İtikadi meseleleri değerlendiren
nakli ve akli delilleri kullanmışlardır.
D) Akli delilleri vahyin açıklanmasın-
da ve yorumlanmasında kullan-
mışlardır.

11. **Kelam ilminde, akli hükümlere göre
evrenin bir yaratıcısının bulunması
----, bu yaratıcının sonradan var
olması ise ---- olarak kabul edil-
mektedir.**

**Bu bilgide boş bırakılan yerlere
sırasıyla hangi kavramlar getiril-
melidir?**

- A) muhal – vâcib
B) mümteni – mümkün
C) mümkün – muhal
D) vâcib – mümteni

(825) OSMANLI TÜRKÇESİ – 1

1. İlk örnekleri Hafız Osman tarafından tertip edilir. Hz. Peygamber'in fiziki ve ahlaki vasıflarını anlatan eserlerdir. Tanınmış ve güvenilir hadis rivayetlerinden alınan bilgilere dayanır. İlk örnekleri, 1679-1680 yıllarından itibaren görülür.

**Bu parçada aşağıdakilerin hangi-
sinden söz edilmektedir?**

- A) Kitaplar B) Kitabeler
C) Levhalar D) Hilyeler

2. XV. yüzyılın ikinci yarısından sonra özellikle fetihle birlikte İstanbul'un bir kültür ve medeniyet merkezi hâline gelmesi sonucu başlayıp XIX. yüzyılın ortalarına kadar devam eden dönemdir. Osmanlı Türkçesi de büyük bir devletin ilim ve sanat dili olarak Arapça ve Farsça ile rekabet edebilecek seviyeye ulaşmıştır.

**Aşağıdaki sanatçılardan hangisi
sözü edilen dönemde eser vermiş-
tir?**

- A) Gülşehri
B) Yusuf Has Hacıp
C) Fuzuli
D) Yunus Emre

3. **Aşağıdaki kelimelerin hangisinde
Arap alfabesinde olmayıp Osmanlı
Türkçesi alfabesinde yer alan harf-
lerden biri kullanılmamıştır?**

- A) ژلت B) گوگل
C) چچك D) هرکس

4. **Aşağıdakilerden hangisi kendin-
den sonraki harfle birleşmez?**

- A) چ B) ق
C) ذ D) ط

5. **"۱۹ + ۷۱" işleminin sonucu aşağı-
dakilerden hangisidir?**

- A) ۹۰ B) ۱۰۰
C) ۹۵ D) ۱۰۵

6. • İlk hecede yer almaz.
• İsim ve isim eklerinin sonuna gelen
"o, ö" seslerini gösterir.
• Kendinden sonraki harfle birleşmez.

**Bu cümleler "he" okutucusunun
kullanımı ile ilgili doğru (D)-yanlış
(Y) olarak değerlendirildiğinde sı-
ralama aşağıdakilerden hangisi
olur?**

- A) Y-Y-D B) D-Y-D
C) Y-D-Y D) D-D-Y

7. **"Vav" okutucusu aşağıdaki kelime-
lerin hangisinde diğerlerinden
farklı bir sesi karşılar?**

- A) مارول B) طوقات
C) اورته D) اورمان

8. I. باشنده

II. ایش

III. آدم

IV. بللي اولور

**Numaralanmış sözlerle bir atasözü
oluşturulmak istenirse baştan ikinci
söz aşağıdakilerden hangisi olur?**

- A) I B) II C) III D) IV

9. **انسان يالکز آلننک تريله
قاز انديغنک خيريني گورور .**

**Bu cümledeki altı çizili sözcük
hangi anlamda kullanılmıştır?**

- A) Biricik B) Kimsesiz
C) Ama D) Sadece

10. **دوه بوينوز آرارکن قولاقدن
اولمش .**

**Bu cümledeki numaralanmış keli-
melerden hangileri vücut yapısı-
dır?**

- A) I ve II B) I ve IV
C) II ve III D) III ve IV

1. OTURUM

11. آز سويله مك، چوق سويله
مكدن اولادر.

Bu cümledeki altı çizili kelimeler arasındaki anlam ilişkisi aşağıdakilerden hangisidir?

- A) Eş seslilik
B) Zıt anlamlılık
C) Eş anlamlılık
D) Yakın anlamlılık

(931) SİYER – 1

1. İlk çağlarda yaşayan Araplardan; sonradan yok olan kavimlere bâide, İslam'ın ortaya çıkışına kadar varlıklarını koruyanlara da bâkiye adı verilmiştir.

Buna göre, aşağıdakilerden hangisi bâkiye kavimlerden biridir?

- A) Adnânî B) Amâlika
C) Semud D) Âd

2. İmam Malik ve Ahmet bin Hanbel'in hadis alanında yazdığı eserler aşağıdakilerin hangisinde bir arada verilmiştir?

- A) Câmiu's-sahih – Müsned
B) Muvatta – Sünen
C) Sünen – Câmiu's-sahih
D) Muvatta – Müsned

3. Siyer ilminin kaynaklarından olan, tarihte yaşamış şahsiyetlerin hayat hikâyelerinin biyografi tarzında anlatıldığı eserlerin genel adı aşağıdakilerden hangisidir?

- A) Şemâil B) Meğâzî
C) Tabakât D) Hilye

4. Aşağıdakilerden hangisi İslamiyet öncesi Arap Yarımadası'nın coğrafi özellikleri ile ilgili doğru bir bilgi değildir?

- A) Nüfûd ve Rub'ulhâlfî çölleri bulunmaktadır.
B) Verimli ve geniş tarım arazilerine sahiptir.
C) Batısında Kızıldeniz, doğusunda Basra Körfezi bulunur.
D) Çoğunlukla sıcak ve kurak bir iklime sahiptir.

5. • Arap Yarımadası'nda İslamiyet'ten önce görülen dinlerdendir.
• Yahudilik, Hristiyanlık, İran ve Eski Babil dinlerinin karışımıdır.
• Güneşin ve yıldızların kutsal olduğu kabul edilir.

Hakkında bilgi verilen din aşağıdakilerden hangisidir?

- A) Mecûsilik B) Haniflik
C) Putperestlik D) Sâbilik

6. • Mekke'nin idaresinin Kureyş kabilesine geçmesini sağlamıştır.
• Kureyş kabilesini bir araya getirerek Dâru'n-Nedve'yi kurmuştur.
• Hacıların su ve yiyecek ihtiyaçlarını karşılayacak tedbirler almıştır.

Bu bilgiler Hz. Muhammed'in (sav) atalarından hangisi ile ilgilidir?

- A) Kilab B) Kusay
C) Haşim D) Abdulmuttalib

7. Aşağıdakilerden hangisi Evs ve Hazrec kabileleri ile ilgili doğru bir bilgi değildir?

- A) Kahtânî Araplarından Yemen'deki Ezd kabilesinin iki koludur.
B) Merib Barajı'nın yıkılması üzerine Hicaz bölgesine göç etmişlerdir.
C) Gassâniler ve bazı Arap kabilelerinin desteğini almışlardır.
D) Yesrib'de Yahudilerle birlikte merkezî bir yönetim kurmuşlardır.

8. Hz. Muhammed'in (sav) soyu ile ilgili aşağıdakilerden hangisi yanlıştır?

- A) Annesi ile babasının soyu Kilab'da birleşmektedir.
B) Hadislerde temiz bir soydan geldiğinden bahsedilmektedir.
C) Kureyş kabilesinin Zühreoğulları kolundan gelmektedir.
D) Ataları arasında Hz. İbrahim ve Hz. İsmail bulunmaktadır.

9. Hz. Muhammed'in (sav) ticari ortaklıkları ile ilgili aşağıdakilerden hangisi yanlıştır?

- A) Seyahatten döndüğü zaman öncelikle ortağıyla hesabını tamamlardı.
B) Genellikle, ticaret yaptığı ortakları ile ihtilaf hâlinde olurdu.
C) Ortağı seyahatten döndüğünde ilk önce sağlık ve sıhhatini sorardı.
D) Ticaret konusunda işini sağlam yapar, verdiği sözde dururdu.

10. "Hz. Muhammed'in (sav) Kâbe hakemliği esnasında tüm kabile liderlerini ikna ederek savaş çıkmasını engelleyecek bir çözüm bulması" **peygamberlerde bulunan sıfatlardan en çok hangisi ile ilgilidir?**

- A) Sıdk B) Emanet
C) Fetanet D) İsmet

11. Hz. Muhammed'in (sav), peygamberlik görevi verilmeden önce Hira Mağarası'na gitme sebebi aşağıdakilerden hangisidir?

- A) Tefekkür etmek
B) Tevekkül etmek
C) Taltif etmek
D) Teçhiz etmek

(974) SEÇMELİ GİRİŞİMCİLİK – 1

1. Ekonomik piyasa koşullarına göre fırsatları değerlendiren ve kendini risk almaya yatkın olarak tanımlayan kişiler - - - - olabilir.

Bu cümlede boş bırakılan yere aşağıdakilerden hangisi getirilmelidir?

- A) girişimci B) görevli
C) ücretli D) fason

2. Girişimcilerin herhangi bir probleme veya ihtiyaca anında alışılmamış yeni çözümler üretebilmesi hangi kişilik özelliğine sahip olduğunu gösterir?

- A) Yenilikçi B) Çekingen
C) Utangaç D) Muhafazakâr

3. Fikirlerin hayata geçirilmesinde, yaratıcılığın en zor aşaması aşağıdakilerden hangisidir?

- A) Kuluçka
B) Bilgi toplama
C) Fikir deneyimi
D) Değerlendirme ve uygulama

1. OTURUM

4. Girişimcinin almış olduğu riskin düzeyi ile belirsizlik durumu arasındaki ilişki grafikte gösterilmektedir.

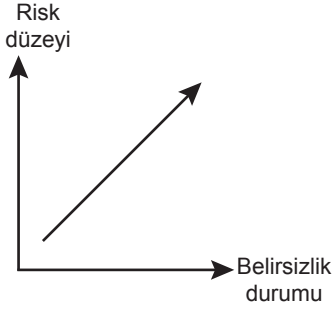

Buna göre, aşağıdakilerden hangisi söylenebilir?

- A) Girişimci risk aldıça belirsizlik durumu ortadan kalkar.
B) Risk düzeyi belirsizlik durumuna göre daha fazla artmaktadır.
C) Girişimcinin aldığı risk artıça belirsizlik durumu da artmaktadır.
D) Risk düzeyi ile belirsizlik durumu arasında ters orantı vardır.
5. Aşağıdakilerden hangisi geleneksel yöneticilerin özelliklerindedir?
- A) Karar almada hayallerini izler.
B) Kendini ve müşterilerini memnun etmek için çalışır.
C) Hayallerini başarmada başkalarını ikna etmeye çalışır.
D) Başkalarıyla ilişkilerinde hiyerarşik bir yapı söz konusudur.
6. Modern hemşireliğin ve ilk hemşirelik okulunun kurucusu olup hastane şartlarının iyileştirilmesi için mücadele eden kişi aşağıdakilerden hangisidir?
- A) Florence Nightingale
B) S. B. Anthony
C) Jean Monnet
D) John Muir
7. ---'in bakış açısına göre girişimci, toplumda değişimi yaratacak kişi ve kurumlar olarak tanımlanmaktadır. Bu cümlede boş bırakılan yere aşağıdakilerden hangisi gelmelidir?
- A) Steven Spielberg
B) Max Grundig
C) Paul Allen
D) Schumpeter

8. Aşağıdakilerden hangisi girişimcinin temel özelliklerinden biri değildir?

- A) Dürüst olmak
B) Adil olmak
C) Tarafı olmak
D) Örnek olmak

9. Aşağıdakilerden hangisi girişimcilerin insani ilişkilerinde başarılı olması için sergilemesi gereken davranışlardan biri değildir?

- A) Çevreyi tanımalı, çevre tarafından tanınmalıdır.
B) Değişik fikir ve önerilere kapalı olmalıdır.
C) Davranışlarıyla topluma örnek olmalıdır.
D) Başkalarına verdiği sözlerin gereğini yapmalıdır.

10. Aşağıdakilerden hangisi kişilerin bir amacı gerçekleştirmek için tamamen kendi istek ve arzuları ile davranışları biçiminde ortaya çıkan girişimcilik faktörüdür?

- A) Beceri
B) Emek
C) Motivasyon
D) Teknik Bilgi

11. • 1933 yılında Kayseri'de Dünya'ya gelmiştir.
• 1966 yılında babasının ölümü üzerine holdinglerinin başkanlığına getirilmiştir.
• 1986 yılında TÜSİAD başkanlığı görevine getirilmiştir.
• 1997 yılında Cumhurbaşkanı tarafından "Devlet Üstün Hizmet Madalyası" ile onurlandırılmıştır.

Verilen bilgiler aşağıdaki başarılı iş insanlarımızdan hangisine aittir?

- A) Ferit Şahenç
B) Sakıp Sabancı
C) Kadir Has
D) Rahmi Koç

(999) MATEMATİK – 2

1. a ve b birer tam sayı olmak üzere $\frac{a}{b} = \frac{3}{5}$ ve $a \cdot b = 60$ olduğuna göre, a'nın değeri aşağıdakilerden hangisi olabilir?

- A) -10 B) -6 C) 12 D) 20

2. Bir depodaki suyun önce %20'si, sonra kalanın %15'i kullanılıyor.

Geriye 1700 litre su kaldığına göre, başlangıçta bu depoda kaç litre su vardır?

- A) 2050 B) 2100
C) 2340 D) 2500

3. Emel ile Mert'in bugünkü yaşları toplamı, yaşları farkının 5 katıdır.

Emel, Mert'in yaşına geldiğinde Mert 36 yaşında olacağına göre, Mert'in bugünkü yaşı kaçtır?

- A) 18 B) 24 C) 27 D) 34

4. Aralarında 420 km mesafe bulunan iki şehirden, aynı anda birbirlerine doğru sabit hızla hareket eden iki aracın saatteki hızları 60 km ve 80 km'dir.

Buna göre saatteki hızı 60 km olan araç, kaç kilometre yol aldıktan sonra saatteki hızı 80 km olan araçla karşılaşır?

- A) 180 B) 200 C) 220 D) 240

1. OTURUM

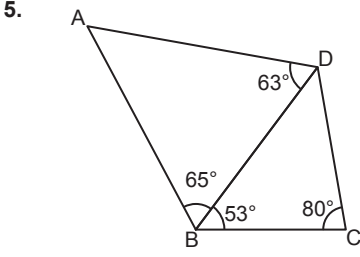

Şekilde verilenlere göre en kısa kenar aşağıdakilerden hangisidir?

- A) [BD] B) [CD]
C) [AB] D) [BC]

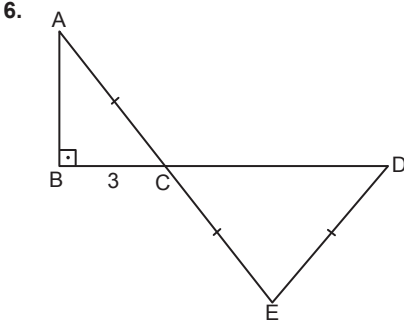

Şekildeki ABC ve CED üçgenlerinde A, C, E ve B, C, D noktaları doğrusal, $[AB] \perp [BC]$, $|AC| = |CE| = |ED|$ ve $|BC| = 3$ cm'dir.

Buna göre, $|CD|$ kaç santimetredir?

- A) 6 B) 7 C) 8 D) 9

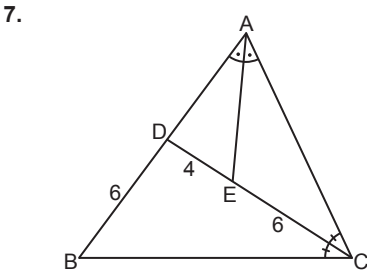

Şekildeki ABC üçgeninde $m(\widehat{DAE}) = m(\widehat{EAC})$, $m(\widehat{ACD}) = m(\widehat{DCB})$ ve $|DE| = 4$ cm, $|EC| = |DB| = 6$ cm'dir.

Buna göre, $|BC|$ kaç santimetredir?

- A) 8 B) 9 C) 10 D) 12

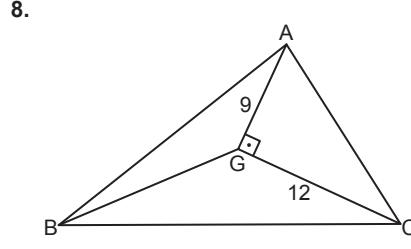

Şekildeki ABC üçgeninde G noktası ağırlık merkezi, $m(\widehat{AGC}) = 90^\circ$ ve $|AG| = 9$ cm, $|GC| = 12$ cm'dir.

Buna göre, $|BG|$ kaç santimetredir?

- A) 10 B) 15 C) 18 D) 20

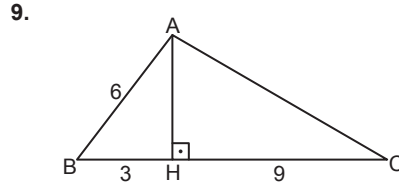

Şekildeki ABC üçgeninde B, H, C noktaları doğrusal, $[AH] \perp [BC]$ ve $|BH| = 3$ cm, $|AB| = 6$ cm, $|HC| = 9$ cm'dir.

Buna göre, $m(\widehat{BAC})$ kaç derecedir?

- A) 60 B) 75 C) 90 D) 120

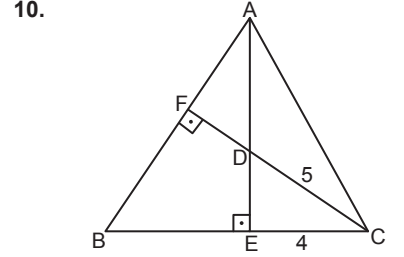

Şekildeki ABC üçgeninde $[CF] \perp [AB]$, $[AE] \perp [BC]$, $|DC| = 5$ cm, $|EC| = 4$ cm ve $A(\widehat{ADC}) = 18$ cm² dir.

Buna göre, $|AB|$ kaç santimetredir?

- A) 15 B) 16 C) 18 D) 20

11. Bilge'nin kitaplığında bulunan kitapların türlerine göre dağılımı daire grafiğinde gösterilmiştir.

Grafik: Bilge'nin Kitaplığındaki Kitapların Türlerine Göre Dağılımı

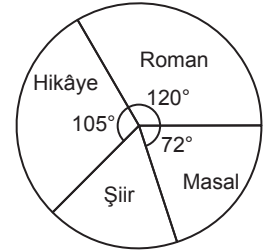

Bilge'nin masal kitaplarının sayısı, şiir kitaplarının sayısından 6 fazla olduğuna göre, Bilge'nin kitaplığındaki kitap sayısı kaçtır?

- A) 200 B) 210 C) 230 D) 240

TEST BİTTİ.
CEVAPLARINIZI KONTROL EDİNİZ.

CEVAP KÂĞIDI VE SORU KİTAPÇIĞI İLE İLGİLİ AÇIKLAMALAR

1. Cevap kâğıdınızdaki bilgilerin doğruluğunu kontrol ediniz ve cevap kâğıdınızı mürekkepli kalemle imzalayınız.
2. Cevap kâğıdı üzerinde kodlamalarınızı siyah kurşun kalemle yapınız.
3. Değiştirmek istediğiniz bir cevabı, yumuşak silgiyle cevap kâğıdını örselemeden temizce siliniz ve yeni cevabınızı kodlayınız.
4. Soru kitapçığının sayfalarını görevlilerin uyarıları doğrultusunda kontrol ediniz, baskı hatası var ise değiştirilmesini sağlayınız.
5. Soruların çözümü için size ayrıca boş kâğıt verilmeyecektir. Soru kitapçığının içindeki boş alanları soru çözümleri için kullanabilirsiniz.
6. Her sorunun dört seçeneğinden sadece biri doğrudur. Doğru seçeneği, cevap kâğıdınızın ilgili sütununa soru numarasını dikkate alarak yuvarlağın dışına taşımadan kodlayınız. Soru kitapçığı üzerinde yapılan cevaplandırmalar dikkate alınmayacaktır.
7. Cevaplamaya istediğiniz dersin sorusundan başlayabilirsiniz. Cevabını bilmediğiniz sorular üzerinde fazla zaman kaybetmeden diğer sorulara geçiniz. Zamanınız kalırsa bu sorulara daha sonra dönebilirsiniz.
8. Yanlış cevaplarınız dikkate alınmadan sadece doğru cevaplarınız üzerinden puanlama yapılacaktır.
9. Soruları ve sorulara verdiğiniz cevapları, yanınızda götürmek amacıyla kaydetmeyiniz; hiçbir şekilde dışarı çıkarmayınız.
10. Sınav bitiminde soru kitapçığı ve cevap kâğıdını salon görevlilerine teslim ediniz.
11. Aday tarafından cevap kâğıdına yazılması veya işaretlenmesi gereken bilgilerde eksiklik ya da yanlışlık olması durumunda sorumluluk adaya ait olacaktır.

SALON GÖREVLİLERİNCE SINAV BAŞLAMADAN ÖNCE ADAYLARA YAPILACAK SON UYARILAR

- Soracağınız bir şey varsa şimdi sorunuz, sınav başladıktan sonra sorularınıza cevap verilmeyecektir.
- Başlama zilini bekleyiniz.

Hepinize başarılar dileriz.

(Salon başkanı başlama ve bitiş saatini tahtaya yazacaktır.)

Bu kitapçığın her hakkı saklıdır. Hangi amaçla olursa olsun, kitapçığın tamamının veya bir kısmının Millî Eğitim Bakanlığı Ölçme, Değerlendirme ve Sınav Hizmetleri Genel Müdürlüğü'nün yazılı izni olmadan kopya edilmesi, fotoğraflarının çekilmesi, bilgisayar ortamına alınması, herhangi bir yolla çoğaltılması, yayımlanması veya başka bir amaçla kullanılması yasaktır. Bu yasağa uymayanlar, doğabilecek cezai sorumluluğu ve kitapçığın hazırlanmasındaki mali külfeti peşinen kabullenmiş sayılır.

23 ARALIK 2023 TARİHİNDE YAPILAN AÇIK ÖĞRETİM LİSESİ / MESLEKİ AÇIK ÖĞRETİM LİSESİ /
AÇIK ÖĞRETİM İMAM HATİP LİSESİ
2023-2024 ÖĞRETİM YILI 1. DÖNEM SINAVI 1. OTURUM T KİTAPÇIĞI CEVAP ANAHTARI

(111) DİN KÜL. AHL. BİL. – 1

1. A
2. C
3. D
4. A
5. A
6. C
7. D
8. B
9. D
10. B
11. D

(125) FELSEFE – 3

1. A
2. D
3. D
4. B
5. C
6. B
7. A
8. C
9. D
10. A
11. B

(155) SEÇMELİ COĞRAFYA – 1

1. C
2. A
3. D
4. D
5. C
6. A
7. B
8. D
9. B
10. A
11. B

(181) FRANSIZCA – 1

1. A
2. C
3. B
4. D
5. C
6. D
7. B
8. C
9. A
10. B
11. D

(112) DİN KÜL. AHL. BİL. – 2

1. C
2. C
3. B
4. A
5. A
6. D
7. D
8. A
9. A
10. B
11. D

(132) TARİH – 2

1. C
2. A
3. B
4. C
5. A
6. A
7. B
8. C
9. D
10. C
11. D

(157) SEÇMELİ COĞRAFYA – 3

1. D
2. C
3. D
4. D
5. A
6. B
7. C
8. B
9. C
10. A
11. B

(195) SEÇMELİ ORTAK TÜRK
TARİHİ – 1

1. A
2. B
3. D
4. C
5. D
6. A
7. D
8. C
9. C
10. D
11. B

(115) DİN KÜL. AHL. BİL. – 5

1. B
2. C
3. D
4. A
5. A
6. D
7. C
8. B
9. B
10. A
11. C

(136) SEÇMELİ TARİH – 2

1. A
2. D
3. C
4. D
5. D
6. B
7. C
8. B
9. A
10. B
11. A

(181) İNGİLİZCE – 1

1. A
2. C
3. D
4. B
5. D
6. C
7. A
8. D
9. C
10. B
11. A

(222) SAĞLIK BİLGİSİ VE
TRAFİK KÜLTÜRÜ – 2

1. B
2. A
3. D
4. A
5. C
6. B
7. C
8. D
9. C
10. D
11. A

(121) FELSEFE – 1

1. B
2. C
3. D
4. A
5. C
6. D
7. B
8. A
9. C
10. B
11. D

(151) COĞRAFYA – 1

1. A
2. D
3. B
4. D
5. A
6. C
7. C
8. D
9. B
10. A
11. C

(181) ALMANCA – 1

1. D
2. B
3. C
4. B
5. A
6. C
7. D
8. A
9. C
10. B
11. A

(244) İNGİLİZCE – 5

1. C
2. A
3. D
4. B
5. D
6. C
7. A
8. C
9. B
10. D
11. A

23 ARALIK 2023 TARİHİNDE YAPILAN AÇIK ÖĞRETİM LİSESİ / MESLEKİ AÇIK ÖĞRETİM LİSESİ /
AÇIK ÖĞRETİM İMAM HATİP LİSESİ
2023-2024 ÖĞRETİM YILI 1. DÖNEM SINAVI 1. OTURUM T KİTAPÇIĞI CEVAP ANAHTARI

(244) ALMANCA – 5

1. B
2. D
3. B
4. A
5. C
6. B
7. A
8. D
9. C
10. D
11. C

(432) KİMYA – 2

1. B
2. A
3. A
4. D
5. B
6. C
7. D
8. C
9. B
10. D
11. A

(446) SEÇMELİ BİYOLOJİ – 2

1. C
2. B
3. D
4. C
5. A
6. B
7. D
8. D
9. A
10. A
11. A

(502) ALMANCA – 8

1. D
2. B
3. D
4. C
5. B
6. A
7. D
8. A
9. C
10. B
11. A

(244) FRANSIZCA – 5

1. B
2. A
3. C
4. D
5. A
6. D
7. B
8. C
9. C
10. A
11. B

(436) SEÇMELİ KİMYA – 2

1. A
2. B
3. D
4. B
5. C
6. B
7. A
8. B
9. D
10. D
11. C

(465) TEMEL DİNİ BİL.– 1

1. B
2. C
3. A
4. B
5. C
6. B
7. A
8. D
9. A
10. D
11. C

(502) FRANSIZCA – 8

1. C
2. A
3. D
4. C
5. D
6. B
7. A
8. D
9. A
10. B
11. C

(421) FİZİK – 1

1. B
2. A
3. D
4. C
5. B
6. A
7. B
8. C
9. C
10. A
11. D

(441) BİYOLOJİ – 1

1. C
2. B
3. A
4. B
5. A
6. D
7. C
8. D
9. B
10. C
11. A

(479) SEÇMELİ MANTIK – 2

1. A
2. A
3. B
4. B
5. D
6. C
7. D
8. B
9. D
10. C
11. C

(511) FİKİH – 1

1. B
2. C
3. A
4. D
5. B
6. C
7. D
8. C
9. D
10. A
11. D

(425) SEÇMELİ FİZİK – 1

1. C
2. A
3. D
4. C
5. B
6. C
7. B
8. D
9. A
10. A
11. B

(443) BİYOLOJİ – 3

1. A
2. A
3. B
4. D
5. A
6. B
7. D
8. D
9. C
10. A
11. C

(502) İNGİLİZCE – 8

1. B
2. A
3. C
4. D
5. C
6. D
7. A
8. B
9. D
10. A
11. B

(532) SEÇMELİ
PEYGAMBERİMİZİN HAYATI – 2

1. D
2. C
3. A
4. B
5. D
6. B
7. D
8. A
9. C
10. B
11. A

23 ARALIK 2023 TARİHİNDE YAPILAN AÇIK ÖĞRETİM LİSESİ / MESLEKİ AÇIK ÖĞRETİM LİSESİ /
AÇIK ÖĞRETİM İMAM HATİP LİSESİ
2023-2024 ÖĞRETİM YILI 1. DÖNEM SINAVI 1. OTURUM T KİTAPÇIĞI CEVAP ANAHTARI

(535) SEÇMELİ PEYGAMBERİMİZİN HAYATI – 5	(548) TÜRK DİLİ VE EDEBİYATI – 8	(622) SEÇMELİ TÜRK DİLİ VE EDEBİYATI – 4	(825) OSMANLI TÜRKÇESİ – 1
1. B 2. A 3. B 4. C 5. D 6. B 7. C 8. A 9. C 10. D 11. A	1. D 2. A 3. B 4. C 5. A 6. D 7. C 8. B 9. B 10. A 11. D	1. C 2. B 3. C 4. A 5. D 6. C 7. D 8. B 9. A 10. B 11. A	1. D 2. C 3. D 4. C 5. A 6. B 7. A 8. B 9. D 10. C 11. B
(537) SEÇMELİ PEYGAMBERİMİZİN HAYATI – 7	(609) SEÇMELİ MATEMATİK – 2	(713) İSLAM KÜLTÜR VE MEDENİYETİ – 1	(931) SİYER – 1
1. C 2. B 3. A 4. D 5. A 6. C 7. A 8. C 9. D 10. A 11. B	1. D 2. D 3. A 4. B 5. D 6. B 7. C 8. B 9. A 10. C 11. A	1. D 2. A 3. C 4. B 5. A 6. C 7. A 8. B 9. A 10. D 11. C	1. A 2. D 3. C 4. B 5. D 6. B 7. D 8. C 9. B 10. C 11. A
(544) TÜRK DİLİ VE EDEBİYATI – 4	(611) DİNLER TARİHİ – 1	(817) AKAİD – 1	(974) SEÇMELİ GİRİŞİMCİLİK – 1
1. D 2. A 3. D 4. C 5. B 6. A 7. C 8. A 9. D 10. B 11. C	1. B 2. A 3. D 4. C 5. D 6. A 7. B 8. C 9. C 10. A 11. D	1. C 2. D 3. A 4. B 5. C 6. D 7. A 8. B 9. C 10. C 11. B	1. A 2. A 3. D 4. C 5. D 6. A 7. D 8. C 9. B 10. C 11. B
(547) TÜRK DİLİ VE EDEBİYATI – 7	(621) SEÇMELİ TÜRK DİLİ VE EDEBİYATI – 3	(819) KELAM – 1	(999) MATEMATİK – 2
1. D 2. C 3. D 4. A 5. B 6. A 7. B 8. C 9. A 10. C 11. B	1. D 2. C 3. A 4. B 5. C 6. A 7. D 8. C 9. B 10. D 11. B	1. B 2. A 3. D 4. A 5. C 6. A 7. D 8. A 9. C 10. B 11. D	1. B 2. D 3. C 4. A 5. D 6. A 7. B 8. B 9. C 10. A 11. D