

OTURUM

2



T.C.
MİLLÎ EĞİTİM BAKANLIĞI
ÖLÇME, DEĞERLENDİRME VE SINAV HİZMETLERİ
GENEL MÜDÜRLÜĞÜ

AÇIK ÖĞRETİM LİSESİ / MESLEKİ AÇIKÖĞRETİM LİSESİ

2014-2015 ÖĞRETİM YILI EK SINAV

2. OTURUM: 12 EYLÜL 2015 Saat:14.00

T

<u>DERS KODU VE ADI</u>	<u>SAYFA</u>	<u>DERS KODU VE ADI</u>	<u>SAYFA</u>	<u>DERS KODU VE ADI</u>	<u>SAYFA</u>
(111) DİN KÜL. AHL. BİL. - 1	2	(461) EKONOMİ - 1	37	(528) SEÇ. Y. DİL ALM. - 8	65
(112) DİN KÜL. AHL. BİL. - 2	3	(462) EKONOMİ - 2	39	(528) SEÇ. Y. DİL FRAN. - 8	66
(113) DİN KÜL. AHL. BİL. - 3	4	(476) İŞLETME - 1	40	(531) HZ. MUHAMMED'İN HAY. - 1	67
(114) DİN KÜL. AHL. BİL. - 4	5	(477) İŞLETME - 2	41	(532) HZ. MUHAMMED'İN HAY. - 2	68
(123) SEÇ. FELSEFE - 1	7	(481) SANAT TARİHİ - 1	42	(613) SEÇ. DİL ve ANLA. - 3	70
(124) SEÇ. FELSEFE - 2	8	(482) SANAT TARİHİ 2	43	(614) SEÇ. DİL ve ANLA. - 4	71
(151) COĞRAFYA - 1	9	(503) SEÇ. TARİH - 3	44	(615) SEÇ. DİL ve ANLA. - 5	73
(152) COĞRAFYA - 2	11	(504) SEÇ. TARİH - 4	45	(616) SEÇ. DİL ve ANLA. - 6	74
(181) İNGİLİZCE - 1	12	(505) SEÇ. COĞRAFYA - 3	47	(617) SEÇ. DİL ve ANLA. - 7	75
(181) ALMANCA - 1	13	(506) SEÇ. COĞRAFYA - 4	48	(618) SEÇ. DİL ve ANLA. - 8	77
(181) FRANSTZCA - 1	14	(511) FİKİH - 1	49	(623) SEÇ. TÜRK EDEB. - 3	78
(182) İNGİLİZCE - 2	15	(512) FİKİH - 2	50	(624) SEÇ. TÜRK EDEB. - 4	79
(182) ALMANCA - 2	16	(523) SEÇ. Y. DİL İNG. - 3	51	(625) SEÇ. TÜRK EDEB. - 5	81
(182) FRANSTZCA - 2	17	(523) SEÇ. Y. DİL ALM. - 3	52	(626) SEÇ. TÜRK EDEB. - 6	82
(401) DİL VE ANLATIM - 1	18	(523) SEÇ. Y. DİL FRAN. - 3	53	(627) SEÇ. TÜRK EDEB. - 7	83
(402) DİL VE ANLATIM - 2	19	(524) SEÇ. Y. DİL İNG. - 4	54	(628) SEÇ. TÜRK EDEB. - 8	85
(411) TÜRK EDEBİYATI - 1	20	(524) SEÇ. Y. DİL ALM. - 4	55	(711) İSLAM TARİHİ - 1	86
(412) TÜRK EDEBİYATI - 2	22	(524) SEÇ. Y. DİL FRAN. - 4	55	(712) İSLAM TARİHİ - 2	87
(421) FİZİK - 1	23	(525) SEÇ. Y. DİL İNG. - 5	56	(931) SİYER - 1	89
(422) FİZİK - 2	25	(525) SEÇ. Y. DİL ALM. - 5	57	(932) SİYER - 2	90
(423) FİZİK - 3	27	(525) SEÇ. Y. DİL FRAN. - 5	58	(975) GİRİŞİMCİLİK - 2	91
(424) FİZİK - 4	28	(526) SEÇ. Y. DİL İNG. - 6	59	(998) MATEMATİK - 1	92
(433) KİMYA - 3	30	(526) SEÇ. Y. DİL ALM. - 6	60	(999) MATEMATİK - 2	93
(434) KİMYA - 4	31	(526) SEÇ. Y. DİL FRAN. - 6	61		
(443) BİYOLOJİ - 3	33	(527) SEÇ. Y. DİL İNG. - 7	61		
(444) BİYOLOJİ - 4	34	(527) SEÇ. Y. DİL ALM. - 7	62		
(451) ÇAĞ TÜRK VE DÜN. TAR. - 1	35	(527) SEÇ. Y. DİL FRAN. - 7	63		
(455) DEM. ve İNSAN HAK. - 1	36	(528) SEÇ. Y. DİL İNG. - 8	64		

ADAYLARIN DİKKATİNE!

- Her ders için **20** soru bulunmaktadır. Bu oturumda **180** dakikalık cevaplama süreniz vardır. Sınav başladıktan sonra ilk **30** dakika dolmadan dışarı çıkmayınız.
- Sınav sırasında sözlük, hesap cetveli veya makinesi, çağrı cihazı, cep telefonu, telsiz, radyo gibi elektronik iletişim araçlarını yanınızda bulundurmuyunuz. Bu araçları kullanmanız ve kopya çekmeye teşebbüs etmeniz hâlinde sınavınız geçersiz sayılacaktır.
- Başvuru şartlarını taşımadığınız hâlde sınava girmeniz, kopya çekmeniz, başka adayın sınav evrakını kullanmanız, geçerli kimlik belgenizi ve sınav giriş belgenizi ibraz edemediğiniz durumlarda sınavınız geçersiz sayılacaktır.
- Sınavın değerlendirilmesi aşamasında, bilgisayar ortamında yapılan kopya analizinde ikili veya toplu kopya tespiti hâlinde sınavınız geçersiz sayılacaktır.

CEVAP KÂĞIDI VE SORU KİTAPÇIĞI İLE İLGİLİ AÇIKLAMALAR

- Cevap kâğıdınızdaki bilgilerin doğruluğunu kontrol ediniz ve cevap kâğıdınızı mürekkepli kalemle imzalayınız.
- Cevap kâğıdı üzerinde kodlamalarınızı kurşun kalemle yapınız.
- Değiştirmek istediğiniz bir cevabı, yumuşak silgiyle cevap kâğıdını örselemeden temizce siliniz ve yeni cevabınızı kodlayınız.
- Soru kitapçığının sayfalarını kontrol ediniz, baskı hatası var ise değiştirilmesini sağlayınız.
- Soruların çözümü için size ayrıca boş kâğıt verilmeyecektir. Soru kitapçığının içindeki boş alanları soru çözümleri için kullanabilirsiniz.
- Her sorunun dört seçeneğinden sadece biri doğrudur. Doğru seçeneği, cevap kâğıdınızın ilgili sütununa soru numarasını dikkate alarak yuvarlağın dışına taşırmadan kodlayınız. **Soru kitapçığı üzerinde yapılan cevaplandırmalar dikkate alınmayacaktır.**
- Cevaplamaya istediğiniz dersin sorusundan başlayabilirsiniz. Cevabını bilmediğiniz sorular üzerinde fazla zaman kaybetmeden diğer sorulara geçiniz. Zamanınız kalırsa bu sorulara daha sonra dönebilirsiniz.
- Yanlış cevaplarınız dikkate alınmadan sadece doğru cevaplarınız üzerinden puanlama yapılacaktır.
- Soruları ve sorulara verdiğiniz cevapları, yanınızda götürmek amacıyla kaydetmeyiniz; hiçbir şekilde dışarı çıkarmayınız.
- Sınav bitiminde, soru kitapçığı ve cevap kâğıdını salon görevlilerine teslim ediniz.**

BAŞLAYINIZ DENİLMEYEN SORU KİTAPÇIĞINI AÇMAYINIZ.

2. OTURUM

(111) DİN KÜL. AHL. BİL. – 1

1. Temiz su bulunmadığı veya suyun kullanılmasına engel oluşturan sebepler olduğunda temiz bir toprakla yüz ve kolların meshedilmesine ne denir?

- A) Teyemmüm B) Gusül
C) Taharet D) Vücut

2. İnsanlarda, yaptıklarının hesabını verme bilincinin oluşmasında, aşağıdakilerden hangisi diğerlerine göre daha çok etkilidir?

- A) Kader inancı
B) Melek inancı
C) Ahiret inancı
D) Peygamber inancı

3. Medine Sözleşmesi hakkında verilen bilgilerden hangisi doğrudur?

- A) Hz. Muhammed ile Mekkeliler arasında yapılmıştır.
B) Medine de yaşayan dini guruplarla vatandaşlık esasına dayalı yapılan bir antlaşmadır.
C) Hz. Muhammed'in Yahudi kabilelere verdiği talimatları içeren bir metindir.
D) Ensar ile muhacir arasında yapılan bir anlaşmadır.

4. Aşağıdakilerden hangisi sadece manevi temizliktir?

- A) Tövbe etmek
B) Çevreyi temizlemek
C) Gusül abdesti almak
D) Namaz abdesti almak

5. Hz. Peygamberin Hac sırasında Arafat'ta toplanan yüzünü aşkın Müslümana yaptığı konuşmaya ne denir?

- A) Veda Haccı
B) Arafat Vaazı
C) Arafat Hutbesi
D) Veda Hutbesi

6. Hz. Muhammed ilk Cuma namazını nerede kıldırıştır?

- A) Mescid-i Haram'da
B) Ranuna Vadisi'nde
C) Kuba Mescidi'nde
D) Mescid-i Nebevi'de

7. Kur'an-ı Kerim'i baştan sona ezberleyen kimseye ne ad verilir?

- A) Hatim B) Hatip
C) İmam D) Hafız

8. Kur'an-ı Kerim'in anlaşılmasını sağlayan ve içerik olarak tercüme ile tefsir arasında yer alan kavram aşağıdakilerden hangisidir?

- A) Hatim B) Meal
C) Tecvid D) Mukabele

9. Aşağıdakilerden hangisi tek tanrıcılık anlamına gelir?

- A) Ateizm
B) Politeizm
C) Monoteizm
D) Satanizm

10. Aşağıdakilerden hangisi Peygamberimiz'in çocuklarından biri değildir?

- A) Abdullah B) Hacer
C) Rukiye D) İbrahim

11. Aşağıdakilerden hangisi abdestin farzlarından biridir?

- A) Yüzü yıkamak
B) Ağza su vermek
C) Burna su vermek
D) Boynu mesh etmek

12. Hz. Muhammed'in toplumsal dayanışma ve yardımlaşmaya katkı sağlayan aşağıdaki faaliyetlerinden hangisi diğerlerinden önce gerçekleşmiştir?

- A) Hilfu'l-Fudul'a katılması
B) Medine Sözleşmesi'ni yapması
C) Hudeybiye Barış Antlaşmasını imzalaması
D) Mekkeli müslümanlarla, Medineli müslümanları kardeş ilan etmesi

13. I. Uhud Savaşı
II. Hudeybiye Antlaşması
III. Mekke'nin Fethi
IV. Mescidi Nebi'nin yapılması

Yukarıdaki olayların kronolojik sıralaması hangi seçenekte doğru verilmiştir?

- A) I - III - II - IV
B) II - III - I - IV
C) III - IV - I - II
D) IV - I - II - III

14. Kur'an-ı Kerim'in indirilmesi sürecinde Mekke döneminde nazil olan ayetler en çok hangi konuları kapsamaktadır?

- A) Aile içi ilişkiler
B) Ticaret hukuku
C) İnanç esasları
D) Toplumsal düzenlemeler

15. Usulüne uygun abdest alan bir kişi yüzünü yıkadıktan sonra aşağıdakilerden hangisini yapar?

- A) Başını mesh eder.
B) Kollarını yıkar.
C) Ayaklarını yıkar.
D) Ağız ve burnunu yıkar.

16. "... Biz bunlara (putlara) sadece bizi Allah'a yaklaştırmaları için tapıyoruz..."
(Zümer suresi, 3. ayet)

Ayette dile getirilen ifade aşağıda verilen inanç gruplarından hangisine aittir?

- A) Hanifler B) Hristiyanlar
C) Müşrikler D) Yahudiler

17. Medine'den gelen bir grup Müslüman'ın Peygamberimizle görüşüp daha sonra kendisine bağlılık yemini ettikleri ve peşe iki yıl gerçekleşen bu olay İslam tarihinde hangi isimle anılmaktadır?

- A) Akabe Biatları
B) Fetretü'l-Vahiy
C) Senetü'l-Vüfut
D) Hicret

2. OTURUM

18. Hz. Muhammed (sav.)'in kabrine verilen isim aşağıdakilerden hangisidir?

- A) Kâbe
- B) Suffe
- C) Mescid-i Nebi
- D) Ravza-i Mutahhara

19. Kur'an-ı Kerim hakkında aşağıda verilen bilgilerden hangisi yanlıştır?

- A) Vahiy kâtipleri tarafından yazılmıştır.
- B) Hz. Ömer zamanında kitap haline getirilmiştir.
- C) Zeyd b. Sabit, Kur'an-ı Kerim'i çoğaltmakla görevlendirilmiştir.
- D) İndirilme süreci 23 yılda tamamlanmıştır.

20. Aşağıdakilerden hangisi Kur'an-ı Kerim'in okunmasıyla ilgili bir kavram değildir?

- A) Mushaf
- B) Hatim
- C) Mukabele
- D) Tecvit

(112) DİN KÜL. AHL. BİL. – 2

1. Bir toplumda genel kabul gören veya benimsenen her türlü duygu, düşünce, davranış ve kural olarak tarif edilen kavram aşağıdakilerden hangisidir?

- A) Millî seciye
- B) Millet
- C) Ahlak
- D) Değer

2. İnsanın iyi veya kötü olarak nitelendirilmesine sebep olan huylarına, söz ve davranışlarına ne denir?

- A) Örf
- B) Ahlak
- C) Değer
- D) Kültür

3. Her toplumun kendine özgü değerleri vardır. Bu değerler, toplumdaki fertleri bir arada tutar. İnsanları tek tek fert olmaktan çıkarır, birlik beraberlik içinde yaşayan bir toplum hâline getirir.

Bu paragrafa uygun başlık aşağıdakilerden hangisidir?

- A) Değerlerin Oluşmasında Dinin Etkisi
- B) Ahlaki Değerlerin Dinle İlişkisi
- C) Değerlerin Toplumsal Hayata Etkisi
- D) Kişilik Gelişmesinde Değerlerin Etkisi

4. 1948 yılında Birleşmiş Milletler tarafından ilan edilen İnsan Hakları Evrensel Beyannamesi'nde ifade edilen temel ilkelerden bazıları İslam tarihinde aşağıdakilerin hangisinde ifade edilmiştir?

- A) Akabe Biatı'nda
- B) Veda Hutbesi'nde
- C) Mekke'nin Fethi'nde
- D) Hudeybiye Barış Antlaşması'nda

5. Hanefi Mezhebi'nin kurucusu İmam-ı Âzam Ebu Hanife hakkında aşağıda verilen bilgilerden hangisi yanlıştır?

- A) Selçuklu Devleti'nin kuruluş aşamasında büyük hizmetleri olmuştur.
- B) Kur'an ve sünneti anlamada, akla dayalı bir anlama ve yorumlama yöntemi geliştirmiştir.
- C) Amelî konulara Kur'an ve sünnet çerçevesinde çözüm üretmiştir.
- D) Fıkh-ı Ekber adlı eseri vardır.

6. Günümüzde Türkiye'nin doğusunda, Irak'ta, Suriye'de ve Mısır'da yaygın olan ameli mezhep aşağıdakilerden hangisidir?

- A) Hanefilik
- B) Şafîlik
- C) Malikîlik
- D) Hanbelîlik

7. Yunus Emre hakkında aşağıda verilen bilgilerden hangisi doğrudur?

- A) Türk tasavvuf edebiyatı şairlerinden biridir.
- B) Mesnevi adlı eseri vardır.
- C) Ahilik teşkilatının kurucusudur.
- D) Kayseri'de hocası Somuncu Baba'dan ders almıştır.

8. Örf ve âdetler için aşağıdakilerden hangisi söylenemez?

- A) Din ile ilişkileri yoktur.
- B) Sosyal hayatı şekillendirir.
- C) Yazılı olmayan kurallardır.
- D) Toplum tarafından benimsenmiştir.

9. İslam'dan önce de var olan ve İslam'a ters düşmeyen örf ve âdetlerden biri aşağıdakilerden hangisidir?

- A) Kan davası
- B) Tefecilik yapmak
- C) Aşure orucu tutmak
- D) Şans oyunları

10. Aşağıdakilerden hangisi Türklerin İslam dinini benimsemelerinde etkili olmamıştır?

- A) Müslüman tüccarların dürüstlüğü.
- B) İslam dininin hoşgörü ve sevgi anlayışı.
- C) İslam dininin Türklerin micazına uyması.
- D) Arapların Türkleri Müslümanlığa zorlaması.

11. Türkler arasında İslam anlayışının oluşmasında ve gelişmesinde aşağıdakilerden hangisinin etkisi olmamıştır?

- A) Ebu Hanife
- B) İmam Malik
- C) Hacı Bektaş Veli
- D) Ahmet Yesevi

2. OTURUM

12. 1281 yılında Horasan'da doğmuştur. Asıl adı Seyyid Muhammed bin İbrahim Ata'dır. Vaaz ve sohbetleriyle İslam dinini insanlara öğretmeye ve sevdirmeye çalışmıştır. Sohbet meclislerinde kolay anlaşılır, sade bir Türkçeyle "nefes" adı verilen beyitler söylemiştir. Manzum olarak söylediği şiirlerinin toplandığı "Makalat" adlı Arapça bir eseri vardır.

Bu parçada verilen bilgiler aşağıdakilerden hangisine aittir?

- A) Hacı Bayram Veli
- B) Yunus Emre
- C) Ahmet Yesevi
- D) Hacı Bektaş Veli

13. Aşağıdakilerden hangisi Türk İslam sanatlarından biri değildir?

- A) Heykel
- B) Minyatür
- C) Tezhip
- D) Hüsnü Hat

14. Kitap kenarlarını ve satır aralarını altın tozu, çiçek ve nakışlarla süslemek olarak adlandırılan sanat dalı aşağıdakilerden hangisidir?

- A) Hüsnü Hat
- B) Ebru
- C) Tezhip
- D) Minyatür

15. Değerler hakkında aşağıdakilerden hangisi söylenemez?

- A) Temeli aile ortamında atılır.
- B) Toplumun manevi ihtiyacını karşılar.
- C) Toplum birleştirici rol üstlenir.
- D) Kanunlarla belirlenir.

16. Aşağıdakilerden hangisi millî bir değerdir?

- A) Bayrak
- B) Kâbe
- C) Adalet
- D) Kur'an

17. Aşağıdakilerden hangisi laikliğin amaçlarından değildir?

- A) Bireylerin inanç hürriyetini güvence altına almak
- B) İnsanları aynı inanç etrafında toplamak
- C) Dinin istismar edilmesine engel olmak
- D) Dinde ruhbanlık anlayışının oluşmasını önlemek

18. Aşağıdakilerden hangisi Türklerin İslam'ı benimsemelerini olumsuz etkilemiştir?

- A) Türkistan'a giden Müslüman tüccarlar
- B) Abbasilerin izlediği ılımlı politika
- C) Türklerde var olan tek tanrı inancı
- D) Emevilerin ırkçılığa dayalı tutumları

19. Aşağıdaki Türk büyüklerinden hangisi daha çok, esnaf üzerinde etkili olmuş ve ticaret ahlâkının yerleşmesinde rol oynamıştır?

- A) Ahi Evran
- B) Ebu Hanife
- C) Yunus Emre
- D) Hacı Bektaş Veli

20. • Müslüman Türk coğrafyacısı ve denizcisidir.
• Dünya haritasını günümüzdeki ölçülere yakın biçimde çizen ilk kişidir.

Bu bilgiler aşağıdaki bilim adamlarından hangisine aittir?

- A) Birunî
- B) Farabî
- C) Piri Reis
- D) Fahreddin Razi

(113) DİN KÜL. AHL. BİL. – 3

1. Aşağıdakilerden hangisi Allah'ın var olduğunu ispat için kullanılan ifadelerden biridir?

- A) Evren tüm varlıkları kapsar.
- B) Tabiatteki kaynaklar sınırlıdır.
- C) Varlıklar gelişme hâlinindedir.
- D) Sonradan var olan her şey bir yaratıcıya muhtaçtır.

2. Allah'ın, kendisini görüp gözettiğini bilen bir kişiden aşağıdaki davranışlardan hangisini yapması beklenmez?

- A) Helal ve harama dikkat etmesi
- B) Sorumluluk duygusuyla hareket etmesi
- C) Aklını iyi ve doğru yolda kullanması
- D) Kendi gücünün sınırsız olduğuna inanması

3. Aşağıdakilerden hangisi ilahi kitaplardan biri değildir?

- A) Avesta
- B) Tevrat
- C) İncil
- D) Zebur

4. Aşağıdakilerden hangisi namazın, dışındaki farzlarından biridir?

- A) Namazda Kur'an okumak
- B) Kibleye yönelmek
- C) Ettehiyyatu duasını okuyacak kadar oturmak
- D) Namazda ayakta durmak

5. Aşağıdakilerden hangisi zekâtla ilgili bir kavramdır?

- A) Nisap
- B) İhram
- C) Tavaf
- D) Fitre

6. "Sana kitabı, ancak ayrılığa düştükleri şeyi onlara açıklayasın ve iman eden bir topluma doğru yolu gösteresin ve rahmet olsun diye indirdik."

(Nahl suresi, 64. ayet)

Aşağıda verilen peygamberlerin sıfatlarından hangisi bu ayetle ilişkilendirilebilir?

- A) Sıdk
- B) Emanet
- C) İsmet
- D) Tebliğ

7. Aşağıdakilerden hangisi Kur'an okurken dikkat edilecek hususlardan biri değildir?

- A) Tecvit kurallarına uymak
- B) Eüzü besmele ile başlamak
- C) Camilerde okumaya özen göstermek
- D) Anlamaya çalışarak okumak

8. Hz. Peygamber aşağıdakilerden hangisini ibadetin özü olarak tanımlamıştır?

- A) Namaz
- B) Oruç
- C) Dua
- D) Hac

2. OTURUM

9. Aşağıdakilerden hangisi dua ederken **en çok** dikkat etmemiz gereken hususlardan biridir?

- A) Sadece ihtiyacımız olduğunda dua etmeliyiz.
- B) Samimi ve içten gelerek dua etmeliyiz.
- C) Dualarımızı sadece Arapça ile yapmalıyız.
- D) Anne - babamızın isteği ile dua etmeliyiz.

10. Aşağıdakilerden hangisi farz bir ibadet **değildir**?

- A) Oruç tutmak
- B) Namaz kılmak
- C) Zekat vermek
- D) Kurban kesmek

11. Aşağıdakilerden hangisi sadece Allah'a ait olan (zati) sıfatlardan biridir?

- A) İrade
- B) Kudret
- C) Beka
- D) Basar

12. Aşağıdakilerden hangisi haccın farzlarından biri **değildir**?

- A) Arafat'ta vakfe yapmak.
- B) İhrama girmek.
- C) Kurban kesmek.
- D) Kabe'yi tavaf etmek.

13. Zekat ile ilgili aşağıda verilen bilgilerden hangisi **yanlıştır**?

- A) Zengin müslümanlara farzdır.
- B) Ramazan ayında verilmesi gerekir.
- C) Verilecek malın üzerinden bir yıl geçmelidir.
- D) Toprak ürünlerinin zekatı 1/10'dur.

14. Peygamberimiz'in söz, fiil ve takrirlerine ne ad verilir?

- A) Vacip
- B) Sünnet
- C) Müstehap
- D) Farz

15. "Her kim yalan söylemeyi ve yalanla iş görmeyi bırakmazsa, onun yemeyi ve içmeyi bırakmasına Allah değer vermez."
(Hadis-i Şerif)

Bu hadisten çıkarılacak en kapsamlı sonuç aşağıdakilerden hangisidir?

- A) Oruç tutmak her Müslümana farzdır.
- B) Yalan söylemek orucu bozamaz.
- C) Allah oruç tutmayana değer vermez.
- D) Oruç tutmak sadece aç ve susuz kalmak değildir.

16. Aşağıdakilerden hangisi peygamberlerin sıfatlarından biri **değildir**?

- A) Fetanet
- B) Mucize
- C) İsmet
- D) Sıdk

17. Bir kimse aşağıdakilerden hangisine zekât **veremez**?

- A) Amcasına
- B) Kardeşine
- C) Dedesine
- D) Halasına

18. Arafat Dağı'nda, Kurban Bayramı'nın Arefe günü, güneşin doğuşu ile batışı arasında bir süre bulunmaya ne denir?

- A) Vakfe
- B) Tavaf
- C) Şavt
- D) Sa'y

19. Peygamberimizin tebliğ metoduunda aşağıdakilerden hangisi **yoktur**?

- A) Zorlama
- B) Hoşgörü
- C) Müjdeleme
- D) Öğüt verme

20. "Eğer o, Allah'tan başkası tarafından gelmiş olsaydı onda birçok tutarsızlık bulurlardı."
(Nisa suresi, 82. ayet)

Bu ayette Kur'an-ı Kerim'in hangi yönüne işaret edilmiştir?

- A) Son kitap olduğu
- B) Doğru bilgiler içerdiği
- C) Kıyamete kadar bozulmayacağı
- D) Cebrail tarafından getirildiği

(114) DİN KÜL. AHL. BİL. – 4

1. Aşağıdakilerden hangisi temel haklar için **söylenemez**?

- A) Vazgeçilmezdir.
- B) Devredilemezdir.
- C) Dokunulmazdır.
- D) Bölgeseldir.

2. Atatürk'e göre Peygamberimizin "Bir avuç Müslüman'la Bedir Savaşı'nı kazanması" **neyin delilidir**?

- A) Peygamberliğinin
- B) Kahramanlığının
- C) Liderliğinin
- D) Cesaretinin

3. Din ve bilim hakkında aşağıda verilen bilgilerden hangisi **yanlıştır**?

- A) Dinin kaynağı ilâhidir.
- B) Bilim hayatımızı kolaylaştırır.
- C) Din bilimle çatışma hâlinindedir.
- D) Bilimsel bilgi evrenseldir.

4. "Düşünesiniz diye Allah ayetlerini böyle açıklar."
(Bakara suresi, 242. ayet)

Bu ayet İslam'da bilginin kaynaklarından hangisine işaret eder?

- A) Vahiy
- B) İlham
- C) Duyular
- D) Akıl

5. Aşağıdaki ayet ve hadislerden hangisi İslam'ın bilime bakışını **yansıtır**?

A) "De ki: O Kur'an, Rabb'inizden gelen bir haktır. Artık dileyen iman etsin, dileyen inkar etsin..."

(Kehf suresi, 29. ayet)

B) "... Kulları içinde ancak alimler, Allah'tan (gereğince) korkar..."
(Fatır suresi, 28. ayet)

C) "Hiçbir baba çocuğuna güzel terbiyeden daha üstün bir bağışta bulunmamıştır."

(Hadis-i şerif)

D) "Allah her şeyi yaratmış, ona ölçü, biçim ve düzen vermiştir."
(Furkan suresi, 2. ayet)

2. OTURUM

6. Endülüs'te kurulan ve yalnız Müslümanların değil Avrupalıların da eğitim-öğretim gördüğü cami ve ilim merkezi aşağıdakilerden hangisidir?

- A) Ezher Camii
- B) Emeviye Camii
- C) Kurtuba Camii
- D) Mansur Camii

7. Dünyanın döndüğünü ilk kez dile getiren Müslüman bilim adamı aşağıdakilerden hangisidir?

- A) Taberî
- B) Es-Sicî
- C) İbn Sina
- D) Zemaşerî

8. "Allah'a ve ahiret gününe inanan kimse, komşusuna eziyet etmesin."

"Müslüman, elinden ve dilinden başka Müslümanların zarar görmediği kimsedir."

"Müslümanların kanları, malları, namusları ve şerefleri kendi aralarında kutsal Mekke kadar, hac ayları ve günleri kadar saygındır, dokunulmazdır."

Verilen hadisler aşağıdakilerden hangisi ile en çok ilgilidir?

- A) Kul hakkı
- B) Eğitim hakkı
- C) İnanç hakkı
- D) Mülkiyet hakkı

9. Aşağıdaki ayetlerden hangisi düşünmeye verilen önem ile ilgilidir?

- A) "Yolun doğrusu Allah'ındır. Yolun eğrisi de vardır. Allah dileseydi hepinizi doğru yola iletirdi."
(Nahl Suresi, 9. ayet)
- B) "Yeryüzünde sizin için rengarenk yarattıklarında öğüt alan bir toplum için büyük bir ibret vardır."
(Nahl Suresi, 13. ayet)
- C) "Allah gizlediğinizi de açıkladığınızı da bilir."
(Nahl Suresi, 19. ayet)
- D) "Nimet olarak size ulaşan her şey Allah'tandır..."
(Nahl Suresi, 53. ayet)

10. İslam dini aşağıdakilerden hangisini yasaklamamıştır?

- A) İftira atmak
- B) Söz taşımak
- C) Yalan söylemek
- D) Gıpta etmek

11. İslam'da ilk eğitim kurumu aşağıdakilerden hangisidir?

- A) Medrese
- B) Suffe
- C) Beytül Hikme
- D) Tekke

12. Uluğ Bey, Ali Kuşçu ve Ebu Said es - Siczi hangi bilim dalındaki çalışmalarıyla tanınmışlardır?

- A) Astronomi
- B) Tarih
- C) Felsefe
- D) Tıp

13. Aşağıdakilerden hangisi Selçuklu dönemi eğitim kurumlarından biri değildir?

- A) Nizamiye medresesi
- B) Karatay medresesi
- C) Çifte Minareli medrese
- D) Darül - Fünun

14. Aşağıdakilerden hangisi İslam medeniyetine fıkıh alanında katkı sağlayan ilim adamlarından biri değildir?

- A) Ebu Hanife
- B) Zemaşeri
- C) Ahmet bin Hanbel
- D) İmamı Şafii

15. Aşağıdakilerden hangisi düşünce ve ifade özgürlüğü kapsamında değerlendirilemez?

- A) İnsanın düşündüğünü söz ve yazı ile ifade etmesi
- B) İnsanın kanaatini başkasıyla paylaşabilmesi
- C) İnsanın beden, ruh ve sosyal yönden iyilik içerisinde olması
- D) İnsanın, kişisel ve toplumsal yaşama ilişkin sorunlara çözümler üretmesi

16. Kişinin hayatını devam ettirebilmesi için gereken maddi imkânları elde edebilme hakkıdır.

Bu tanım aşağıdaki haklardan hangisine aittir?

- A) Ekonomik haklar
- B) Yaşama hakkı
- C) İbadet hakkı
- D) Eğitim hakkı

17. Taassup ile ilgili aşağıdakilerden hangisi yanlıştır?

- A) Bilinçli bireyler yetiştirir.
- B) Dinin özülüyle uyumsuz.
- C) Eğitimle ortadan kaldırılabılır.
- D) Dinin yozlaşmasına sebep olur.

18. İslam dinine göre aşağıdaki-lerden hangisi doğru bilginin kaynaklarından biridir?

- A) Rüya
- B) Duygu
- C) İlham
- D) Vahiy

19. • Abbasiler tarafından kurulmuştur.
• Felsefe ve fen ilimlerinin okutulduğu eğitim kurumlarıdır.

Hakkında bilgi verilen eğitim kurumu aşağıdakilerden hangisidir?

- A) Suffe
- B) Küttap
- C) Beytül-Hikme
- D) Nizamiye Medresesi

20. Aşağıdaki ayetlerden hangisi İslam'ın yaşama hakkına verdiği önemi ifade eder?

- A) "Dinde zorlama yoktur. Hakikat, iman ile küfür apaçık meydana çıkmıştır..."
(Bakara suresi, 256. ayet)
- B) "Ey insanlar! Sizi ve sizden öncekileri yaratan Rabb'inize kulluk ediniz..."
(Bakara suresi, 21. ayet)
- C) "Ey inananlar! Mallarınızı aranızda haksızlık yaparak değil, karşılıklı rıza ile yapılan ticaretle yiyin..."
(Nisâ suresi, 29. ayet)
- D) "Kim bir kimsenin hayatını kurtarırsa, bütün insanları kurtarmış gibidir."
(Mâide suresi, 32. ayet)

2. OTURUM

(123) SEÇ. FELSEFE – 1

1. Felsefenin sözcük anlamı aşağıdakilerden hangisidir?

- A) Bilgelik Sevgisi
- B) Dogmatizm
- C) Nesnellik
- D) Varlık

2. Aşağıdakilerden hangisi Aristoteles'in "ilk felsefe" adını verdiği metafiziğin ele aldığı problemlerden değildir?

- A) Ontolojik problemler
- B) Kozmolojik problemler
- C) Meşruiyetin ölçütü problemi
- D) Tanrı ve ruhla ilgili problemler

3. İnsanı ilgilendiren her şey felsefenin konusu olabilir. Felsefe geneli kucaklar, varlığı bir bütün olarak ele alır, belli bir insanı değil kendi özü ve yapısı içinde düşünülen insanı anlamaya çalışır, her zaman ve her yerde var olan değerleri temellendirmeye çalışır.

Yukarıda verilen açıklamada felsefenin hangi özelliği anlatılmaktadır?

- A) Evrensel olması
- B) Nesnel olması
- C) Yığılan bir bilgi olması
- D) Sistemli bir bilgi olması

4. Aşağıdakilerden hangisi bilgi kuramının temel kavramlarından dır?

- A) Vahiy
- B) Erdem
- C) Temellendirme
- D) Sorumluluk

5. Bilgi türlerinin özellikleri ile ilgili olarak aşağıda verilenlerden hangisi yanlıştır?

	Bilgi türü	Özne ile nesne arasındaki bağ	Öznellik Nesnellik
A)	Dinsel bilgi	İnanç	Öznel
B)	Sanat bilgisi	Hayal gücü	Nesnel
C)	Bilimsel bilgi	Deney ve gözlem	Nesnel
D)	Felsefi bilgi	Akıl yürütme	Öznel

6. • Herkesin kabul etmesi gereken doğrular yoktur.
• İnsanı her şeyin ölçüsü olarak kabul etmişlerdir.
• İnsanlara para karşılığında güzel ve etkili konuşma dersleri vermişlerdir.

Yukarıda bazı özellikleri belirtilen Eski Yunan'da yaşamış olan düşünürler hangi isimle anılırlardı?

- A) Realistler
- B) Pragmatistler
- C) Stoacılar
- D) Sofistler

7. Sokrates "Ebe olan annem nasıl var olan bir bebeğin dünyaya gelmesine yardımcı oluyorsa öğretilmekte öğrencisine yeni bir şey öğretmez; ancak onun aklında var olan bilgileri gün ışığına çıkarır. Çünkü bilgiler aklımızda doğuştan vardır" der.

Sokrates'e göre öğretmenin işlevi aşağıdakilerden hangisidir?

- A) Var olan bilgileri açığa çıkartmak.
- B) Öğrencisine tecrübelerini vermek.
- C) Ebelik mesleğini tanıtmak.
- D) Faydalı bilgileri öğretmek.

8. Aristoteles ve Platinos'un görüşlerinden yararlanarak bilginin kaynağını duyu, akıl ve nazar olarak belirler. Duyu ve aklın doğrudan, nazarın ise dolaylı bilgiler verdiğini söyler.

İslam dinini felsefi bir temele oturtmaya çalışan bu düşünür aşağıdakilerden hangisidir?

- A) Feriduddin Attar
- B) İbn-i Haldun
- C) İbn-i Sina
- D) Farabi

9. Aşağıdakilerden hangisi Empirizm görüşünü savunan filozoflardandır?

- A) I. Kant
- B) J. Locke
- C) E. Husserl
- D) W. James

10. Auguste Comte'un "üç hal yasası"nın evrelerinden pozitif düşünce döneminde, insanlar olayları, aşağıdakilerden hangisiyle açıklamaya çalışmışlardır?

- A) Soyut kavramlarla
- B) Doğaüstü gizli güçlerle
- C) Doğa yasaları ya da bilimle
- D) Tanrıyla ya da kutsal sayılan varlıklarla

11. Bacon, doğruya ulaşmanın yolunun tek tek olaylardan genel sonuçlara giden genellemelere ulaşmak olduğunu söyler.

Bacon'a göre doğruya ulaşmada izlenen yöntem aşağıdakilerden hangisidir?

- A) Tümdengelim
- B) Tümevarım
- C) Analoji
- D) Analiz

12. Aşağıdakilerden hangisi bilim felsefesinin incelediği konulardan değildir?

- A) Bilimsel kuramlarla gerçeklik arasındaki ilişkiyi incelemek
- B) Bilimsel düşünüş biçimini felsefeye uyarlamak
- C) Bilimin yapısını ve doğasını incelemek
- D) Bilimde yöntem problemini incelemek

13. Reichenbach'a göre bilimselliğin ölçütü doğrulanabilirliktir. Doğrulanabilen önermeler anlamlıdır ve anlamlı önermeler doğruluk değerine sahiptir. Doğruluk değerine sahip olmayan önermeler bilim dışı önermelerdir.

Buna göre aşağıdakilerden hangisi bilimsel önermeye örnek olamaz?

- A) Ruh ölümsüzdür.
- B) Bugün hava yağmurludur.
- C) Ahmet'in boyu 115 cm'dir.
- D) Bu vazo camdan yapılmıştır.

2. OTURUM

14. Bilim sürekli gelişen hazine gibidir. Her bilim dalı ve bilim insanı hazineye bir şeyler ekler, yanlışları ayıklar. Kopernik'in güneş merkezli evren anlayışını daha sonraki bilim insanları benimsemiş ve geliştirmişlerdir.

Bu düşünceye göre aşağıdakilerden hangisine ulaşılabilir?

- A) Bilimler yanlışları düzelterek ilerleme özelliğine sahiptir.
- B) Bilim adamları ele aldığı konularda yanılmazlar.
- C) Her şeyi bilim sayesinde bilebiliriz.
- D) Bilimsel bilgi değişmeyen bilgidir.

15. Bilim, tek tek olguları değil aynı türden tüm olguları açıklar. Dolayısıyla bilimin ulaştığı sonuçlar herkes tarafından kabul gören genel geçer görüşlerdir.

Yukarıda bilimin hangi özelliği vurgulanmaktadır?

- A) Sistematiğe olma
- B) Mantıksal olma
- C) Genelleyici olma
- D) Eleştireli olma

16. Aşağıdakilerden hangisi bilimsel yöntemin aşamalarından değildir?

- A) Gözlem yapma
- B) Hipotez oluşturma
- C) Teori geliştirme
- D) Olması gerekene ulaşma

17. Herakleitos'a göre evren, sürekli değişim ve akış halindedir. Evrende değişmeyen hiçbir şey yoktur. Bu durumu "iki kez yıkanamazsınız aynı ırmakta" sözüyle ifade eder.

Herakleitos'un bu görüşü aşağıdakilerden hangisine uygundur?

- A) Hiçbir şey değişmez.
- B) Varlık statik bir yapıya sahiptir.
- C) Varlık sürekli değişim halindedir.
- D) Varlığın var olmasıyla ilgili bir kesinlik yoktur.

18. • **Bilgi felsefesinde her tür bilginin bir aldanma olduğunu, bilginin olmadığını**
• **Ahlak felsefesinde insan eylemlerini belirleyen değerlerin olmadığını**
• **Varlık felsefesinde hiçbir şeyin var olmadığını savunan felsefi öğretiyi hangisidir?**

- A) İdealizm B) Nihilizm
- C) Realizm D) Kritisizm

19. **Varlığın hem madde hem de düşüncenin ürünü olduğunu savunan düşünür aşağıdakilerden hangisidir?**

- A) Descartes B) Herakleitos
- C) Demokritos D) Hegel

20. Thomas Hobbes'a göre gerçekte var olan, yer kaplayan cisimlerdir. Her şey maddenin şekil almış hali olan cisimlerden meydana gelmiştir. Ona göre her varlık cisimdir.

Bu düşünce aşağıdaki akımlardan hangisine aittir?

- A) Düalizm
- B) İdealizm
- C) Fenomenoloji
- D) Materyalizm

(124) SEÇ. FELSEFE – 2

1. **Bireyin kendi belirlediği kurallara, kendi istek ve arzularına aynı zamanda kendi seçimlerine göre davranabilmesi, baskı ve zorlama olmadan isteklerini gerçekleştirme aşağıdaki hangi kavramla ifade edilir?**

- A) Vicdan B) Erdem
- C) Ahlak yasası D) Özgürlük

2. **Aristoteles'e göre erdem; iki aşırı uç arasında orta yolu bulmaktır. Örneğin cesaret, bilgiye dayanmayan gözünü budaktan sakınmama ile korkaklık arasında bir özelliktir.**

Aristoteles'e göre aşağıdakilerden hangisi erdemdir?

- A) Kendi faydasına yönelik davranışları yapmak.
- B) İsrarla cimrilik arasında cömert olmak.
- C) Gözünü budaktan sakınmamak.
- D) Ölçülü davranışlardan kaçınmak

3. **Bireyin karar verirken tamamen özgür olduğunu, iyi kötü, değerli ve değersiz arasındaki seçimi kendi iradesiyle özgürce yaptığını savunan görüş aşağıdakilerden hangisidir?**

- A) Fatalizm
- B) Determinizm
- C) İndeterminizm
- D) Otodeterminizm

4. **Her türlü otorite ve insanın özgürlüğünü kısıtlayan bütün kurallara karşı gelerek devletin ve iktidarın olmadığı bir toplum düzeninin kurulmasını amaçlayan görüş aşağıdakilerden hangisidir?**

- A) Rasyonalizm
- B) Anarşizm
- C) Dogmatizm
- D) Sezgicilik

5. **Kant'a göre bir eylem, çıkar ya da beklentiden değil, bir ödev duygusundan kaynaklanmalıdır. Çıkar ve beklenti koşuluna bağlanan buyruk ahlaki sayılmaz.**

Buna göre, aşağıdakilerden hangisi Kant'ın ahlak anlayışına uygun değildir?

- A) Öğretmenin derslerini severek anlatması
- B) Muhtaç olan birine karşılıksız yardım edilmesi
- C) Bir politikacının oy kaygısı ile insanlara iyi davranması
- D) Arkadaşını seven birinin ona hediye alması

6. **Tasavvuf düşüncesine göre Tanrı'ya ulaşmanın yolu aşağıdakilerden hangisidir?**

- A) Akıl B) Sezgi
- C) Bilgi D) Zihin

7. **Toplumsal otoritenin temeli, iktidarın kullanılması, devletin özü ve kaynağını ele alan felsefe dalı aşağıdakilerden hangisidir?**

- A) Siyaset felsefesi
- B) Ahlak felsefesi
- C) Bilgi felsefesi
- D) Varlık felsefesi

2. OTURUM

8. Aşağıdakilerden hangisi, siyaset felsefesinin başlıca sorunlarından değildir?
- A) Hukuk sistemi
B) Birey - devlet ilişkisi
C) Vicdanın kaynağı
D) Din - devlet ilişkileri
9. Kamu ya da kamu emrinde çalışan, aşamalı bir düzen içerisinde örgütlenmiş memurlar topluluğu aşağıdaki kavramlardan hangisiyle ifade edilir?
- A) İktidar B) Devlet
C) Bürokrasi D) Sivil toplum
10. İdeal bir düzenin eşitlik ilkesi temel alınarak oluşturabileceğini söyleyen düşünür aşağıdakilerden hangisidir?
- A) Karl Marx B) Adam Smith
C) Protagoras D) Nietzsche
11. El Medinet-ül Fazıla (Erdemli Toplum) adlı eserinde erdemli toplumun, erdemli, bilgili yöneticiler eliyle oluşturulabileceğini savunan düşünür aşağıdakilerden hangisidir?
- A) Yusuf Has Hacip
B) Mevlana
C) Platon
D) Farabi
12. Bazı düşünürler içinde yaşadıkları toplumsal düzenin iyileştirilemeyeceğine inandıkları için, gerçekleştirilmesi fazla mümkün olmayan ideal toplum düzeni tasarlamaşlardır. **Düşünürlerin bu hayali toplum tasarımlarına ne ad verilir?**
- A) Kaos B) Ütopya
C) Yönetim D) Meşruiyet
13. Yusuf Has Hacip'e göre devlet akla, adalete, doğru ve adil yasalara dayanmalı. Devlet bireyi mutlu etmeyi amaçlarken birey de Allah'ın emirlerini özümseyerek, erdemli olmaya çalışmalıdır. **Parçaya göre birey devlet ilişkisinin sağlam temellere oturtulması neye bağlıdır?**
- A) Devletin güçlü olmasına
B) Güçlü yasaların oluşturulmasına
C) Devletin adil, bireyin erdemli olmasına
D) Devletin bireyden önemli olduğu inancına
14. "Güzel" in ne olduğunu sorgulayan felsefe dalı aşağıdakilerden hangisidir?
- A) Etik B) Ontoloji
C) Epistemoloji D) Estetik
15. Aritoteles'e göre sanat bir taklittir. Ona göre bu dünya gerçek dünyadır ve sanatçı bu dünyayı taklit etmektedir. **Buna göre Aristoteles'in sanat anlayışı ile ilgili hangisi söylenebilir?**
- A) Sanat taklidin taklididir.
B) Sanat gerçeğin taklididir.
C) Sanat idealar dünyasının bir taklididir.
D) Sanat tanrısal aklın nesnede yansımasıdır.
16. Aşağıdakilerden hangisi estetik yargının özelliklerinden değildir?
- A) Kültürden etkilenir
B) Bireyseldir
C) Subjektiftir
D) Nesnelir
17. Kant'a göre beğeni yargıları insanların ortak estetik duygusuna dayanmaktadır. İnsanlardaki güzellik duygusu çıkarırsız bir hazdır. Çıkarırsız hazla nesneye yönelen herkes aynı güzelliği görecektir. **Buna göre Kant'ın güzellik anlayışı aşağıdakilerden hangisine dayanır?**
- A) Estetik yargıların tüm insanlarda ortak duygu olmasına
B) Estetik yargıların genel geçer zorunlu olmamasına
C) Estetik hazzın kişisel beğenilere dayanmasına
D) Estetik hazzın öznel olmasına
18. Aşağıdakilerden hangisi, din felsefesinin temel sorularından değildir?
- A) Evren yaratılmış mıdır?
B) Ruh ölümsüz müdür?
C) Erdem nedir?
D) Tanrı var mıdır?
19. Var olan her şeyin bir yaratıcısı olduğuna, bu yaratıcının mutlak, sınırsız bir bilgi ve güce sahip olduğuna ve Tanrının sürekli evrene müdahale ettiğine sarsılmaz bir inanç beslemek tanrının varlığı ile ilgili hangi felsefi yaklaşım içinde yer alır?
- A) Teizm B) Deizm
C) Panteizm D) Agnostisizm
20. "Dünyadaki amaçlılık ve düzenlen yola çıkılarak bir Tanrı'nın varlığına ulaşılır. Bu düzenin bir yapıcısı olması gerektiği düşüncesinden hareketle Tanrı kanıtlanmaya çalışılır." **Tanrı'nın varlığını kabul edenlerin öne sürdüğü bu kanıt aşağıdakilerden hangisiyle ifade edilir?**
- A) Ereklilik kanıtı
B) Kozmolojik kanıt
C) Ontolojik kanıt
D) Ahlaki kanıt

(151) COĞRAFYA – 1

1. Atmosferde meydana gelen doğa olaylarını inceleyen bilim dalı aşağıdakilerden hangisidir?
- A) Biyocoğrafya B) Hidroğrafya
C) Jemoroloji D) Klimatoloji
2. Aşağıdakilerden hangisinin her haritada bulunması zorunludur?
- A) Ölçek B) İzohipsler
C) İdari sınırlar D) Nüfus dağılışı
3. Haritalarda Dünya'nın şeklinden dolayı oluşan bozulmaları en aza indirmek için kullanılan yöntemlere ne ad verilir?
- A) Lejant B) Projeksiyon
C) Ölçek D) İzohips

2. OTURUM

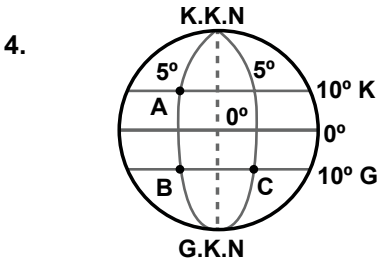

Şekilde gösterilen A, B, C noktaları için aşağıdakilerden hangisi söylenemez?

- A) C Doğu Yarım Küre'dedir.
B) A ile B'nin yerel saatleri aynıdır.
C) A ile B arası kuşuçu mu uzaklık 1110 km'dir.
D) B ile C başlangıç meridyenine eşit uzaklıktadır.

5. Renklendirme yöntemiyle hazırlanmış bir haritada renkler doğrudan neyi ifade etmektedir?

- A) Bitki örtüsünü
B) Yer şekillerini
C) Eğim değerlerini
D) Yükselti basamaklarını

6. Yer kabuğu birbirini tamamlayan dev parçalardan oluşmuştur. Bu parçaların her birine ne ad verilir?

- A) Levha B) Sima
C) Sial D) Manto

7. İç kuvvetlerin oluşmasına neden olan güç aşağıdakilerden hangisidir?

- A) Depremler
B) Volkanizma
C) Tektonik hareketler
D) Konveksiyonel akıntılar

8. Ekvatordan kutuplara doğru gidildikçe sıcaklığın azalması aşağıdakilerden hangisinin sonucudur?

- A) Dünya'nın şeklinin
B) Dünya'nın dönüş hızının
C) Dünya'nın hareketlerinin
D) Yörüngenin elips olmasının

9. I. Yer şekilleri
II. Ekvator'a olan uzaklığı
III. Başlangıç meridyenine uzaklığı
Yukarıdakilerden hangisi bir yerin sıcaklığı üzerinde etkili değildir?

- A) Yalnız II. B) Yalnız III.
C) I. ve III. D) II. ve III.

10. I. Gece-gündüz süresinin yıl boyunca değişmesi
II. Ekvator'dan kutuplara gidildikçe çizgisel hızın azalması
III. Ardışık iki meridyen arasında 4 dk'lık zaman farkının olması
IV. Kalıcı kar sınırının Ekvator'da daha yüksek olması

Yukarıda verilenlerden hangileri Dünya'nın küresel bir şekle sahip olması sonucu oluşmuştur?

- A) I. ve II. B) I. ve III.
C) II. ve IV. D) III. ve IV.

11. İklim olayları atmosferin hangi katmanında meydana gelir?

- A) Strotosfer B) Troposfer
C) Mezosfer D) Termosfer

12.

	Mutlak nem gr/cm ³	Maksimum nem gr/cm ³
I	20	30,4
II	21	28,0
III	24	32,6
IV	25	28,4

Tabloda mutlak ve maksimum nem değerleri verilen dört ayrı hava kütesinden hangisinin bağıl nemi daha yüksektir?

- A) I. B) II. C) III. D) IV.

13. Aşağıda verilenlerden hangisi bir yerin basınç değerini etkileyen etmenler arasında gösterilemez?

- A) Yükselti B) Sıcaklık
C) Yer çekimi D) Bitki örtüsü

14. Çöl bölgelerinde gece ile gündüz arasındaki sıcaklık farkının fazla olmasının esas nedeni nedir?

- A) Mutlak nemin az olması
B) Bitki örtüsünün zayıf olması
C) Rüzgar aşındırmasının fazla olması
D) Çöllerin dönenceler çevresinde bulunması

15. Okyanus tabanlarında bulunan ve "okyanusal kabuk" olarak da adlandırılan yer kabuğu tabakası aşağıdakilerden hangisidir?

- A) Sial B) Sima
C) Manto D) Magma

16. Aşağıdaki doğal olaylardan hangisi kaynağını yerin iç yapısından alır?

- A) Sel B) Deprem
C) Heyelan D) Çığ

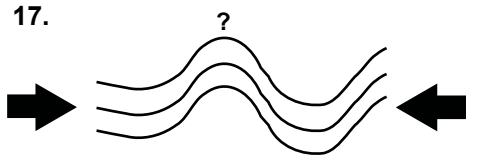

Tabakaların yan basınçlar sonucu sıkışarak kıvrılmasıyla oluşmuş kubbemsi yapılara ne denir?

- A) Antiklinal B) Horst
C) Graben D) Senklinal

18. Aşağıdaki yer şekillerinden hangisinin oluşumunda rüzgarların etkisi daha fazladır?

- A) Polye B) Falez
C) Traverten D) Moren seti

2. OTURUM

19. ve 20. soruları verilen izohips haritasına göre cevaplayınız.

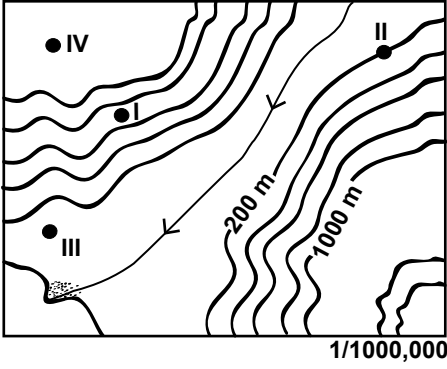

19. Verilen haritada hangi iki nokta arasındaki yükselti farkı en azdır?

- A) I. ve II. B) II. ve III.
C) II. ve IV. D) III. ve IV.

20. Verilen haritada hangi nokta plato üzerindedir?

- A) I. B) II. C) III. D) IV.

(152) COĞRAFYA – 2

1. İnsanların yerleşik hayata geçmesinde etkili olan olgu aşağıdakilerden hangisidir?

- A) Madenlerin işlenmesi
B) Tarımsal faaliyetler
C) İklim değişiklikleri
D) Doğal afetler

2. Aşağıdakilerden hangisi insanın doğal çevre üzerindeki etkisine örnek gösterilebilir?

- A) Depremler B) Küresel ısınma
C) Tsunami D) Aşırı yağışlar

3. İnsanlar, tehlikeli olmasına rağmen volkanik araziler üzerinde yerleşmeyi tercih etmişlerdir.

Bu durumun sebebi aşağıdakilerden hangisidir?

- A) Yer şekillerinin sade olması
B) Su kaynaklarının bulunması
C) Topraklarının verimli olması
D) Sıcaklık ortalamasının yüksek olması

4.

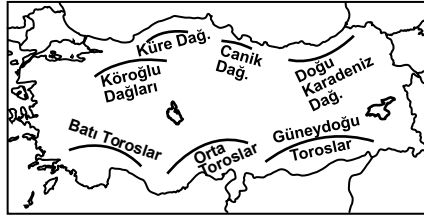

Aşağıdakilerden hangisi haritada işaretlenmiş dağların ortak özelliğidir?

- A) Kıvrım dağ olmaları
B) İklimlerinin aynı olması
C) Yükseltilerinin aynı olması
D) Karstik kayalardan oluşması

5. Karadeniz Bölgesi'nde dağınık yerleşmelerin görülmesinde aşağıdakilerden hangisi etkili olmamıştır?

- A) Yer şekillerinin engebeli olması
B) Tarım arazilerinin parçalı olması
C) Kıyıların balıkçılık faaliyetine uygun olması
D) Zengin su kaynaklarının bulunması

6.

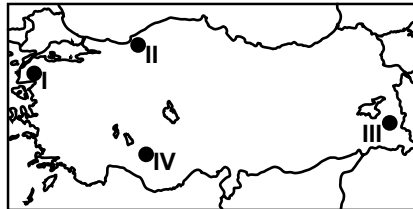

Fay hatlarının uzanışı dikkate alındığında haritada işaretli yerlerden hangisinde deprem riski daha azdır?

- A) I. B) II. C) III. D) IV.

7. Doğu Karadeniz Bölümü'nde dalga aşınım şekillerine sık rastlanmasının sebebi nedir?

- A) Yağış miktarının fazla olması
B) Karadeniz'in iç deniz olması
C) Dağların kıyıya paralel uzanması
D) Akarsuların akış hızının yüksek olması

8. Aşağıdakilerden hangisi beşeri coğrafyanın inceleme alanları arasındadır?

- A) Yer hareketleri
B) Aşırı yağışlar
C) Tarım faaliyetleri
D) Toprak kayması

9.

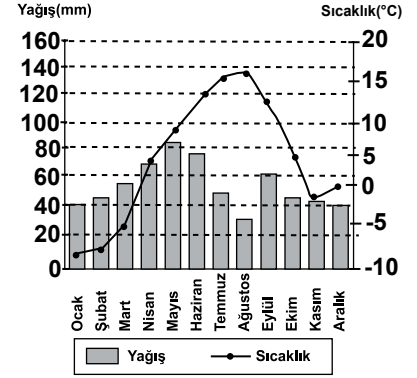

Yukarıda gösterilen yıllık sıcaklık ve yağış grafiği aşağıdaki illerimizden hangisine ait olabilir?

- A) Antalya B) Erzurum
C) Rize D) Trabzon

10. Antalya ili Ekvator'a Diyarbakır'dan daha yakındır. Ancak Diyarbakır'ın yaz sıcaklık ortalaması daha yüksektir.

Bu durumun sebebi aşağıdakilerden hangisidir?

- A) Karasallık B) Yükselti
C) Bakı D) Bitki örtüsü

11. Aşağıdakilerden hangisi ülkemizde rüzgar aşındırma ve biriktirmesinin etkili olduğu yerlerin ortak özelliklerinden biridir?

- A) Karasal iklime sahip olmaları
B) Aynı enlem üzerinde olmaları
C) Bitki örtüsünün gür olması
D) Yükseltilerinin aynı olması

12. Aşağıdakilerden hangisi, ülkemizin Arabistan, Afrika ve Avrasya levhaları arasında kalmasının bir sonucu olarak gösterilebilir?

- A) Üç farklı iklimin görülmesi
B) Sıklıkla depremlerin oluşması
C) Akarsu rejimlerinin düzensiz olması
D) Karstik yer şekillerinin görülmesi

2. OTURUM

13. Aşağıdakilerden hangisi delta ovalarımız içerisinde gösterilemez?

- A) Çukurova
- B) Çarşamba Ovası
- C) Bafra Ovası
- D) Düzce Ovası

14. I. Dağlık bölge
II. Maden bölgesi
III. Orman bölgesi
IV. Turizm bölgesi

Yukarıdakilerden hangileri doğal özelliklerine göre belirlenmiş bölgelerdir?

- A) I. ve II.
- B) II. ve IV.
- C) I. ve III.
- D) III. ve IV.

15. Aşağıdakilerden hangisi akarsularımızın genel özellikleri arasında gösterilemez?

- A) Akış hızları yüksektir.
- B) Denge profiline ulaşmışlardır.
- C) Bol alüvyon taşırlar.
- D) Boyları genellikle kısadır.

16. I. Yer şekillerinin engebesiz olması
II. Tarım arazilerinin parçalı olması
III. Aileler arasında çıkan anlaşmazlıklar

Yukarıdakilerden hangileri köy altı yerleşmelerinin kurulmasında etkili olmuştur?

- A) Yalnız II.
- B) I. ve II.
- C) I. ve III.
- D) II. ve III.

17. İnsanların ticaret faaliyetlerini deniz aşırı yerlerle yapmaya başlamasıyla beraber liman şehirleri ortaya çıkmıştır.

Aşağıdakilerden hangisi ilk çağda kurulmuş olan liman şehirlerindedir?

- A) Hattuşaş
- B) İyonya
- C) Tuşpa
- D) Gordion

18. I. Teke Platosu
II. Taşeli Platosu
III. Erzurum-Kars Platosu
IV. Gaziantep Platosu

Yukarıdaki platolarımızdan hangileri karstik arazi üzerinde oluşmuştur?

- A) I. ve II.
- B) II. ve III.
- C) III. ve IV.
- D) II. ve IV.

19. Iğdır'da pamuk yetiştirilebilirken çevre illerde yetiştirilememesinin sebebi ülkemizin hangi özelliği ile açıklanabilir?

- A) 36° - 42° kuzey paralelleri arasında yer alması
- B) Yer şekillerinin kısa mesafede değişiklik göstermesi
- C) Dağların genelde doğu-batı yönde uzaması
- D) Üç farklı iklimin belirgin olarak yaşanması

20. Aşağıda verilen yerel rüzgarlardan hangisi ülkemizde kuzeyden esmektedir?

- A) Yıldız
- B) Samyeli
- C) Kible
- D) Lodos

(181) İNGİLİZCE – 1

1 - 20. sorularda boş bırakılan yere uygun gelen kelime ya da ifadeyi işaretleyiniz.

1. - - - - has her breakfast at 8:30 in the mornings.

- A) I
- B) She
- C) We
- D) They

2. I and my brother Ali have got sports cars. My car is black, - - - - car is red.

- A) my
- B) her
- C) his
- D) he

3. Mehmet is a hardworking student. He - - - - gets high marks.

- A) seldom
- B) never
- C) rarely
- D) always

4. Some people - - - - eat meat. They are vegetarian.

- A) never
- B) always
- C) often
- D) usually

5. Arda and Mesut - - - - at the airport with their wives yesterday.

- A) are
- B) were
- C) will
- D) was

6. I am very hot now. Could you - - - - the window, please?

- A) get
- B) take
- C) open
- D) come

7. The plane - - - - in İstanbul at 8:00 yesterday morning.

- A) landed
- B) played
- C) stopped
- D) watched

8. We - - - - this film two years ago.

- A) cut
- B) listened
- C) broke
- D) watched

9. I usually - - - - to work by bus, but today I - - - - to work.

- A) goes / walks
- B) go / am walking
- C) goes / am walking
- D) going / am walking

10.

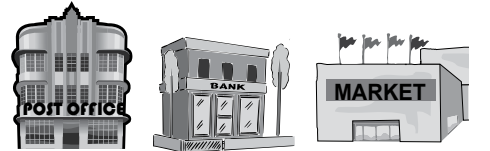

The bank is - - - - the post office and the supermarket.

- A) between
- B) in front of
- C) opposite
- D) under

11. I was in my bed at 2 o'clock - - - - .

- A) next week
- B) last night
- C) tomorrow
- D) at the moment

12. How - - - - rice do you need to cook this meal?

- A) many
- B) long
- C) much
- D) often

2. OTURUM

13. You - - - - come to school on time.
This is the rule.

- A) must B) can
C) will D) may

14. Overweight people - - - - eat too much or they will gain more weight.

- A) shouldn't B) couldn't
C) doesn't D) won't

15. Ahmet has been studying Maths since the beginning of this week. I think - - - - .

- A) he will fail his exams
B) he will get high marks
C) he doesn't like studying
D) he isn't a hardworking student

16.



He is - - - - .

- A) watching a movie
B) talking to his friend
C) watering the flowers
D) reading a history book

17. A: Oh! I have a meeting in an hour.

B: You - - - - be there on time if you hurry.

- A) must B) would
C) should D) will

18. A: - - - - Melis speak English?

B: Yes, - - - - .

- A) Do / she does
B) Does / she isn't
C) Does / she does
D) Do / she doesn't

19. A: I need - - - - money.

B: I'm sorry. I haven't got - - - - .

- A) some / some B) some / any
C) any / any D) any / some

20. A: - - - - ?

B: Sorry, I'm using it now.

- A) May I open the window
B) What can I cook for you
C) Are you planning to go with him
D) Could you give me your dictionary

(181) ALMANCA – 1

1 - 20. sorularda boş bırakılan yere uygun gelen kelime ya da ifadeyi işaretleyiniz.

1. A: - - - - wohnst du?

B: - - - - Ankara.

- A) Was / Aus B) Wohin / In
C) Wo / Aus D) Wo / In

2. A: - - - - gehst du zur Schule?

B: Mit dem Fahrrad.

- A) Woher B) Was
C) Wohin D) Womit

3. A: - - - - ist Ahmet?

B: Er ist 16 Jahre alt.

- A) Wie heißt B) Wo wohnt
C) Was ist D) Wie alt

4. A: Was - - - - du?

B: Ich - - - - Basketball.

- A) mache / spielt
B) macht / spielst
C) machst / spiele
D) machen / spielen

5. A: Herzlich Willkommen! Wie ist - - - - Name?

B: - - - - Name ist Lea.

- A) mein / Sein B) dein / Mein
C) sein / Unser D) euer / Sein

6.



A: Wie spät ist es?

B: Es ist. - - - - .

- A) Viertel vor neun
B) Viertel vor zehn
C) Viertel nach neun
D) Viertel nach zehn

7. A: Entschuldigung! Können Sie mir sagen wie spät es ist?

B: - - - -

- A) Auf Wiedersehen!
B) Guten Morgen
C) Freut mich
D) Halb acht

8.

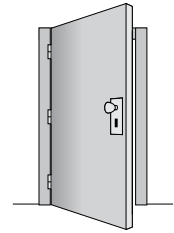

A: Ist das ein Stuhl?

B: Nein, das ist kein- - - - Stuhl

A: Das ist ein- Tür.

- A) - / -e B) -e / -e
C) - / - D) -es / -e

9. Aşağıdakilerden hangisi anlamca diğerinden farklıdır?

- A) Flugzeug B) Auto
C) Schiff D) Schuhe

10. Aşağıdaki sıfatlardan hangisinin karşıtı doğru verilmiştir?

- A) warm-kalt B) viel-mehr
C) schön-groß D) lang-teuer

11. A: - - - - gehst du?

B: Zur Schule.

- A) Wo B) Wie
C) Wohin D) Was

2. OTURUM

12. A: Wie alt seid ihr?
B: Wir ---- 16 Jahre alt.

- A) sind B) ist
C) bin D) sein

13.

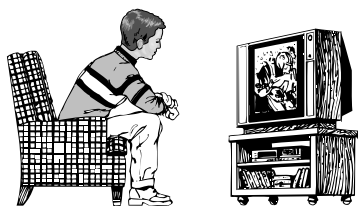

A: Was macht Thomas?
B: Thomas ---- Fernsehen.

- A) geht B) schaut
C) trinkt D) isst

14. A: ---- die Schüler Fußball gespielt?
B: Ja, sie ---- gestern gespielt.

- A) Habt / hast B) Habe / haben
C) Hat / haben D) Haben / haben

15. A: Wie findest du deine neue Schule?
B: ---- ist gut.

- A) Er B) Sie C) Es D) Ich

16. Der Zug ist um 10:00 Uhr ----.

- A) geflogen B) kam
C) abgefahren D) kommen

17. A: Was sagt sie?
B: Sie sagt, ---- das Fahrrad ihr gehört.

- A) der B) denn
C) dass D) weil

18. Weil ihre Noten schlecht sind, lernt ---- viel.

- A) er B) sie C) es D) ihre

19. Die Frau hat ein- ---- gelb- ---- Kleid an.

- A) -- / -es B) -e / -e
C) -en / -en D) -e / -en

20. Er geht zur Schule, ---- er krank ist.

- A) so B) dass
C) denn D) obwohl

(181) FRANSIZCA – 1

1 - 16. sorularda boş bırakılan yere uygun gelen kelime ya da ifadeyi işaretleyiniz.

1. ---- aimons la cuisine italienne.

- A) Elles B) Nous
C) Ils D) Vous

2. Hier soir, ---- est rentrée à 20 h.

- A) elle B) tu C) je D) il

3. Tolga ---- en Italie par avion avec la compagnie Turkish Airlines.

- A) es arrivé B) suis arrivé
C) est arrivé D) est arrivée

4. Dimanche dernier, mon frère ---- acheté le nouveau CD de Candan Erçetin.

- A) est B) as C) es D) a

5. Les enfants ---- sortis du cinéma.

- A) ont B) sont
C) est D) êtes

6. Cemil a passé ---- à Samsun.

- A) le visage B) la rue
C) les yeux D) la nuit

7. Il a plu ---- la semaine à Antalya.

- A) aucun B) personne
C) toute D) chaque

8. Elles ont ---- professeur que l'an dernier.

- A) les mêmes B) le même
C) les autres D) certaine

9. A: Zeynep est fiancée?
B: Oui, ----.

- A) elle est jeune
B) elle est veuve
C) elle est fiancée
D) elle est mariée

10. Si j'étais jeune, je ---- le tour du monde à moto.

- A) ferais B) ai fait
C) faisais D) ont fait

11. S'il fait chaud, ils ---- à la plage.

- A) étaient allés B) étaient allées
C) iront D) iriont

12. A: Çetin travaille en Russie?
B: Oui, il ---- en Russie.

- A) ne pas travailler
B) ne travaille pas
C) travailler
D) travaille

13. A: Tu as déjà lu ce roman?
B: Oui, je ---- ai lu le mois dernier.

- A) le (l') B) leur
C) les D) la (l')

14. A: Il aime les films d'aventures?
B: Oui, il ---- aime beaucoup.

- A) la B) du C) les D) de la

15. A: Tu prends du lait?
B: Non, je ne prends pas ---- lait.

- A) des B) de
C) du D) de la

16. Un piano sert à ----.

- A) faire de la musculation
B) faire de la peinture
C) faire de la randonnée
D) faire de la musique

17. (I) Il est vieux. (II) Il fait froid. (III) Il est gentil. (IV) Il a les yeux verts.

Cümleler sırasıyla okunduğunda anlam bütünlüğünü bozan cümleyi bulunuz.

- A) III B) II C) I D) IV

2. OTURUM

18 - 20. sorularda verilen resme göre doğru ifadenin bulunduğu seçeneği işaretleyiniz.

(182) İNGİLİZCE – 2

1 - 20. sorularda boş bırakılan yere uygun gelen kelime ya da ifadeyi işaretleyiniz.

18.



- A) Elle a les cheveux longs et elle porte des lunettes.
B) Il a de la barbe et il porte une casquette noire.
C) Elle a les cheveux frisés et elle porte un foulard.
D) Il a les lèvres minces et il porte une casquette.

19.

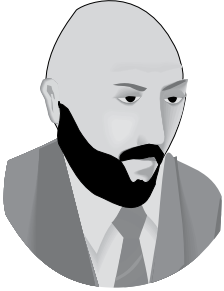

Il est ---- et il a ---- .

- A) chauve / une grosse barbe
B) musclé / de petites lunettes
C) blonde / de grandes dents
D) paresseuse / les cheveux courts

20.

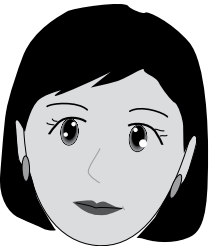

Elle a le visage ---- .

- A) ronde B) carrée
C) pointue D) ovale

1. Deniz hasn't seen her father ---- she was born.

- A) ever B) for
C) since D) never

2. Ali and Zeynep are interested in environment. They have collected all these interesting stones ---- .

- A) himself B) themselves
C) herself D) yourselves

3. In some school in Turkey students ---- wear school uniforms nowadays.

- A) mustn't
B) couldn't
C) shouldn't
D) don't have to

4. Amasya is ---- than Ankara.

- A) the most crowded
B) most crowded
C) less crowded
D) crowded

5. Fatih is a ---- driver. He obeys traffic rules and he drives his car ---- .

- A) careful / careful
B) careful / carefully
C) carefully / carefully
D) carefully / careful

6. Yesterday ---- I met Ali at the cafe, he was drinking something with his friends.

- A) why B) while
C) where D) when

7. What would you do if you ---- rich as Richy Rich.

- A) was B) were
C) did D) are

8. How about ---- in a tent in a forest?

- A) staying B) stay
C) to stay D) stayed

9. My mother ---- "Babam ve Oğlum" several times but she will watch it again and again if it is on TV.

- A) will watch
B) was watching
C) has watched
D) have watched

10. When it ---- to rain, I ---- in the garden.

- A) began / was working
B) begins / am working
C) began / am working
D) begins / was working

11. A blue bird is ---- to bring good luck.

- A) watered B) welcomed
C) served D) believed

12. Alice isn't here. She ---- the dog for a walk.

- A) is taking B) had taken
C) has taken D) takes

13. The report ---- now.

- A) will be written
B) is being written
C) has been written
D) was being written

14. Stop talking, ----?

- A) have you B) will you
C) are you D) do you

15. Sezen: "It's sunny here." Sezen said that it's sunny ---- .

- A) now B) here
C) then D) there

2. OTURUM

16. Ayşe to Tom: "Don't open the window."

Ayşe told Tom ---- the window.

- A) not to open B) to open
C) opening D) opened

17. A: ---- we go to the park?

B: OK. Let's go!

- A) Would B) Should
C) Could D) Shall

18. I would rather ---- . Her room smells awful.

- A) she didn't smoke
B) she didn't leave
C) she listened to us
D) she invited her friends

19. Your salary increases if ---- .

- A) you sleep well
B) you get promoted
C) you catch the bus
D) you lose your wallet

20. I wish ---- . I feel very tired.

- A) you had some more money
B) she did her homework
C) I were on holiday now
D) he would stop smoking

(182) ALMANCA – 2

1 - 20. sorularda boş bırakılan yere uygun gelen kelime ya da ifadeyi işaretleyiniz.

1. Wenn er sich vorgestellt ---- , ---- ich ihn kennen.
(konjunktiv II)

- A) würde / hätte
B) hätte / würde
C) hätte / werde
D) wäre / würde

2. Mehmet ist ---- alt ---- Michael.

- A) wie / so B) so / als
C) als / wie D) so / wie

3. Suzanne kommt aus ---- Schule.

- A) der B) die C) das D) den

4. Das Kind spielt mit ---- Hund.

- A) der B) das C) die D) dem

5. Wenn sie gut spielen, werden sie ---- .

- A) verlieren B) gewinnen
C) ausgehen D) verreisen

6. Er lebt ---- 2008 in Berlin.

- A) seit B) Jahr
C) von D) etwa

7. Die Sonne scheint. Es ---- bestimmt ein heißer Tag.

- A) werden B) haben
C) wird D) hat

8. Sie lernte ihn kennen ---- sie in Antalya war.

- A) denn B) damit
C) durch D) als

9. Nach der Schule kommst du zu mir ---- ich komme zu dir.

- A) denn B) aber
C) weil D) oder

10. ---- Auto gefällt dir?

- A) Welches B) Welcher
C) Welche D) Welchen

11. A: Kann ich ---- helfen?
B: Ja, gerne.

- A) du B) er
C) mein D) dir

12. A: Kommst du aus Deutschland ---- aus Österreich?
B: Aus Österreich.

- A) weil B) oder
C) aber D) bis

13. A: ---- gehört die rote Jacke?
B: Sie gehört Helga.

- A) Wem B) Wie
C) Wer D) Was

14. Das Kind, ---- im Spielplatz spielt, ist mein Bruder.

- A) das B) der
C) die D) den

15. "gehen" fiilinin 2. çoğul şahsa göre çekimi aşağıdakilerden hangisidir?

- A) gehe B) ging
C) gegangen D) geht

16. Aşağıdaki eşleştirmelerden hangisinde sıfatın zıt anlamı doğru verilmiştir?

- A) lang x neben
B) alt x älter
C) unten x oben
D) jung x jünger

17. Aşağıdaki sözcüklerden hangisi anlamca diğerlerinden farklıdır?

- A) Kleid B) Hemd
C) Schule D) Hose

18. Kurallı bir cümle oluşturunuz.

lese - Buch - neue - das - Ich
1 2 3 4 5

- A) 5 - 1 - 4 - 3 - 2
B) 2 - 3 - 4 - 1 - 5
C) 1 - 2 - 3 - 4 - 5
D) 5 - 4 - 3 - 2 - 1

19. "kommen" fiilinin "Perfekt" hali aşağıdakilerden hangisidir?

- A) kommt B) gekommen
C) kam D) komme

2. OTURUM

20. Aşağıdakilerden hangisi fiildir?
(Verb)

- A) schwarz B) lang
C) kurz D) arbeiten

(182) FRANSIZCA – 2

1 - 17. sorularda boş bırakılan yere uygun gelen kelime ya da ifadeyi işaretleyiniz.

1. - - - - vont souvent en train à Konya.

- A) Nous B) Ils
C) Elle D) Vous

2. Vous le connaissez; - - - - il ne vous connaît pas.

- A) en B) mais
C) aux D) où

3. - - - - tu es malade , tu iras à l'hôpital.

- A) Puisque B) Comment
C) Combien D) Ce que

4. C'est à Nantes - - - - Yavuz apprend le français depuis cinq mois.

- A) qui B) donc
C) que D) ce que

5. Ils vont à İzmir en train - - - - en avion.

- A) car B) ou
C) donc D) mais

6. Fermez la fenêtre - - - - vous avez ouverte.

- A) qui B) ce que
C) où D) que

7. Cet été, il va passer trois semaines - - - - Allemagne - - - - Berlin.

- A) aux / en B) en / à
C) en / de D) au / à

8. - - - - mercredi et vendredi c'est jeudi.

- A) Entre B) Sur
C) Dans D) Sous

9. Ma mère n'aime pas les jeunes - - - - mentent.

- A) dont B) qui
C) ce qui D) que

10. Kenan - - - - dans son lit quand son frère revient.

- A) dort B) dormir
C) dors D) as dormi

11. A: Tu connais Kadir?
B: Oui, je le connais - - - - six mois.

- A) devant B) en
C) depuis D) il y a

12. A: Pourquoi va-t-elle chez le dentiste?

B: Parce qu' elle a mal - - - - .

- A) au cou B) aux pieds
C) à la tête D) aux dents

13. A: Quand sortent les enfants de l'école?

B: Ils - - - - sortent à trois heures.

- A) y B) des C) en D) de

14. A: D'où reviennent-elles ?
B: Elles reviennent - - - - France.

- A) du B) de C) des D) les

15. A: Pierre est monté dans le train?

B: Oui, il - - - - est monté.

- A) aux B) en C) y D) de

16. A: Tu as une voiture de sport?
B: Non, je n' - - - - ai pas.

- A) au B) de la
C) y D) en

17. Jean mesure 1m 85. Paul mesure 1m 70.

Paul est - - - - grand que Jean.

- A) aussi B) autant
C) plus D) moins

18. "Kadir et Filiz aiment beaucoup la musique classique." cümlesinde altı çizili sözcüklerin yerine aşağıdaki şahıs zamirlerinden hangisi konulabilir?

- A) Ils B) Elle
C) Elles D) Il

19.



Verilen resme göre cümlede boş bırakılan kısmı tamamlayan ifadenin bulunduğu seçeneği işaretleyiniz.

Il fait - - - - .

- A) une promenade
B) de la peinture
C) de l'escalade
D) du théâtre

20.



Bu trafik işaretinin anlamı nedir?

- A) Annonce de feux tricolores
B) Circulation a sens unique
C) Passage pour piétons
D) Endroit fréquenté par des enfants

2. OTURUM

(401) DİL VE ANLATIM – 1

1. Aşağıdakilerden hangisi doğal göstergeye örnektir?

- A) Gökyüzündeki kara bulutlar
- B) Duvar yazıları
- C) Trafik levhaları
- D) Duvardaki bilgisayar resmi

2. Aşağıdakilerden hangisi iletişime ihtiyaç duyulma nedenlerinden biri olamaz?

- A) İnsanın günlük gereksinimlerini karşılama isteği
- B) Yazım ve noktalama kurallarına gereksinim duyulması
- C) İnsanın duygu ve düşüncelerini anlatma isteği
- D) İnsanın sosyal bir varlık olması

3. Duygu, düşünce ve isteklerin yazı, konuşma ve görsel araçlarla iletilmesine - - - - denir.

Bu cümlede boş bırakılan yere aşağıdaki sözcüklerden hangisi getirilmelidir?

- A) edebiyat
- B) kültür
- C) iletişim
- D) dil bilim

4. Aşağıdakilerden hangisi iletişim öğelerinden biri değildir?

- A) Kaynak
- B) Mesaj
- C) Alıcı
- D) Plan

5. Aşağıdakilerden hangisi "bağlam" sözcüğünü ifade eder?

- A) Kişilerin birbiriyle konuşması durumu
- B) İletişimin yapıldığı ortam
- C) Kişilerin aktardıkları mesajın önemi
- D) İletişimde gazete, tv, radyo kullanılması

6. Aşağıdakilerden hangisi dil bilgisinin bölümlerinden biri olarak sayılamaz?

- A) Edebî sanat bilgisi
- B) Ses bilgisi
- C) Biçim bilgisi
- D) Anlam bilgisi

7. Aşağıdakilerden hangisi dili bir iletişim aracı olarak diğerlerinden üstün kılan temel özelliktir?

- A) Toplumun kültürünü yansıtması
- B) Tarihi olayları aktarması
- C) Duygu ve düşünceleri yazılı ve sözlü anlatması
- D) Toplumdan topluma farklılık göstermesi

8. Aşağıdaki cümlelerin hangisinde bir bilgi yanlışlığı yapılmıştır?

- A) Konuşma dili kişilerin kültür düzeylerine göre değişiklikler gösterebilir.
- B) Okuma yazma oranı düştükçe dil kullanımında yöresel farklılıklar artar.
- C) Dillerde coğrafya ve toplumsal farklılıklar nedeniyle farklılaşmalar olur.
- D) İnsanların yüzyıllardır birbirlerine sözlü olarak aktardıkları dile yazı dili denir.

9. Türkçe köken bakımından aşağıdaki dil ailelerinden hangisi içinde sayılabilir?

- A) Hint-Avrupa dil ailesi
- B) Hami-Sami dil ailesi
- C) Ural-Altay dil ailesi
- D) Bantu dilleri ailesi

10. Aşağıdakilerin hangisinde Türkçenin ses özellikleri yanlış verilmiştir?

- A) Ünlü uyumu vardır.
- B) Sözcük çekim sırasında uğradığı değişikliklerle yeni anlamlar kazanır.
- C) Sondan eklemeli bir yapısı vardır.
- D) Sözcüklerde erkek ve dişi ayrımı yoktur.

11. Kesme işareti (') aşağıdaki cümlelerin hangisinde yanlış kullanılmıştır?"

- A) Anadolu'nun en ücra köşesinde bile internet var.
- B) Bu yaz gidip Topkapı Sarayı'nı gezeceğim mutlaka.
- C) Türk Dil Kurumu'nun sitesinden dergiye abone oldum.
- D) Geçen ay okuduğum Derviş ve Ölüm'ü çok beğendim.

12. Aşağıdaki cümlelerin hangisinde büyük harflerin yazımıyla ilgili bir yanlışlık yapılmıştır?

- A) 21 Mart 2014 cuma günü dünyaya gelmiş.
- B) Ahmet Bey, sizi toplantı salonunda bekliyor.
- C) Kızılay Meydanı renkli ışıklarla süslenmişti.
- D) Tamir için bir İngiliz anahtarı şart.

13. Aşağıdaki cümlelerin hangisinde yazım yanlışlığı yapılmamıştır?

- A) Geçtiğimiz ay belediye otuz işçi alacağını ilanetti.
- B) Yaptığınız herşeyin bir gün karşılığını alacaksınız.
- C) Gerçekten odadaki bütün kitapları okudunuzmu?
- D) Eve girdiğimde sürpriz bir doğum günü partisiyle karşılaştım.

14. Bakış açısı () seçilen objeye karşı yaklaşım biçimidir () içinde bulunduğumuz birikim kaynakları () böyle bir bakış açısına müsait midir ()

Bu parçada parantez () ile gösterilen yerlere sırasıyla aşağıdaki noktalama işaretlerinden hangileri getirilmelidir?

- A) (,) (.) (,) (?)
- B) (;) (!) (,) (...)
- C) (,) (.) (:) (!)
- D) (:) (.) (,) (?)

15. Aşağıdaki cümlelerin hangisinin sonuna farklı bir noktalama işareti konmalıdır?

- A) Ne güzeldir, ne heyecan verir; hangi şey insanı mutlu eder
- B) Bilmiyorum, bu kitabın neden başarısız olduğunu
- C) Bu şehri seven, bu şehre sahip çıkacak var mı
- D) Gökyüzü nasıl olur da farklı bir renk alır

16. Bir ülkenin sınırları içinde dilin bölgelere, şehirlere ve sınıflara göre değişen söyleyiş özelliğine verilen ad aşağıdakilerden hangisidir?

- A) Ağız
- B) Şive
- C) Lehçe
- D) Yazı dili

2. OTURUM

(402) DİL VE ANLATIM – 2

17. Kaşgarlı Mahmut'un Türkçenin Arapça kadar zengin bir dil olduğunu ortaya koymak için yazdığı eser aşağıdakilerden hangisidir?

- A) Atabetü'l Hakayık
- B) Kutadgu Bilig
- C) Divan-ı Hikmet
- D) Divanü Lügati't Türk

18. Ciğerlerden gelen havanın gırtlakta bulunan ses tellerinden geçtikten sonra ağız boşluğunun herhangi bir bölgesinde sese dönüşmesine - - - - denir.

Bu cümlede boş bırakılan yere aşağıdakilerden hangisi getirilmelidir?

- A) boğumlanma B) telaffuz
- C) iletişim D) vurgu

19. Aşağıdakilerden hangisi yazım ve noktalama kurallarına uygun bir cümledir?

- A) Direktör; "İyi bir hasılat yapıp, ramazanı İzmir'de geçirmek istiyorum" dedi.
- B) Direktör: "İyi bir hasılat yapıp ramazanı İzmir'de geçirmek istiyorum." dedi.
- C) Direktör, iyi bir hasılat yapıp ramazanı İzmirde geçirmek istiyorum, dedi.
- D) Direktör: "iyi bir hasılat yapıp Ramazan'ı İzmir'de geçirmek istiyorum" dedi.

20. Aşağıdaki cümlelerin hangisinde ünlü düşmesi yoktur?

- A) Bu, aklıma hiç gelmemişti.
- B) Kütüğü yolun kenarına çekti.
- C) Boksörün omzu çıkmış.
- D) Resmi, karşı duvara asacakmış.

1. I. Hafta sonunda çoğunlukla dinlenirim.
II. Bu kitapları okumak için rahatlıkla izin alabilirsin.
III. Sorunları güzellikle çözmek gerekmez mi?
IV. Sabah saatlerinde genellikle trafik sıkışık olur.

Yukarıdaki altı çizili sözcüklerden hangileri anlamca birbirine en yakındır?

- A) I. - II. B) I. - IV.
- C) II. - III. D) III. - IV.

2. Aşağıdaki altı çizili sözcüklerden hangisi gerçek anlamıyla kullanılmıştır?

- A) Oyuncuların renkli dünyası onu biraz korkutmuştu.
- B) Kadının keskin bakışları karşısında hepimiz sustuk.
- C) Nermin konuştuğu ben aynı odada uzaklara gidiyordum.
- D) Kapı açık kalınca mutfığa kedi girmiş.

3. "Kaçmak" sözcüğü aşağıdaki cümlelerin hangisinde "mekân olarak uzaklaşmak, başka bir yere gitmek" anlamında kullanılmıştır?

- A) İstanbul'un insanı yutan havasında bir haftalığına kaçmıştı.
- B) Kuyucaklı Yusuf, olaylardan kırk gün kaçabilmişti.
- C) Zihnimde kaçmak istedim, ama yapamadım.
- D) Bilgisayar başında saatlerce kalarak gerçek yaşamdan kaçıyordu.

4. Aşağıdaki cümlelerin hangisinde deyim anlamına uygun kullanılmamıştır?

- A) En karışık sorunları bile tereyağından kıl çeker gibi kolayca çözerdi.
- B) Düşün gününde kesenin ağzını açmış, çalışanlar bile yanından uzak durmuştu.
- C) Kedi yere düşen etleri kaşla göz arasında hızla kaçırıldı.
- D) Kıl payı son maçtaki üç puanı alması sayesinde şampiyon oldu.

5. Aşağıdaki cümlelerin hangisinde eş sesli sözcük kullanılmıştır?

- A) Çocuk, anlamlı sözcükler söylüyordu.
- B) Geç kalkınca otobüse yetişemedi.
- C) Her zor, başka bir kolay demektir.
- D) Gün olur, sen de amacına ulaşırsın.

6. Türk edebiyatı, uzun yıllar Batı edebiyatının gölgesinde yürümek zorunda kaldı.

Bu cümledeki "gölgesinde yürümek" sözüyle anlatılmak istenen aşağıdakilerden hangisidir?

- A) Hiçbir varlık gösterememek
- B) O alanda yeni olmak
- C) Yeni türler üretememek
- D) Etki altında kalmak

7. Aşağıdaki cümlelerin hangisinde deyim açıklaması doğru verilmiştir?

- A) Çamur atmak: Bir kimseyi lekelemeye çalışmak
- B) Dişini sıkmak: Sıkıntılara, zorluklara katlanmak
- C) Göz kulak olmak: Bir kimseyi koruyup kollamak
- D) Hatır gönül bilmemek: İnsanlara karşı nerede nasıl davranacağını bilmemek

8. I. Gerçekler dikenlerle, yalanlar ise renk renk çiçeklerle çevrelenmiştir.
II. İstemesini bilersen her şeyi elde edebilirsiniz.
III. Doğrular, genellikle insanın gözüne kötü görünür.
IV. İnsanları tanımak için bir süre onlarla beraber olmak gerekir.

Yukarıdaki cümlelerden hangileri anlamca birbirine en yakındır?

- A) I. - II. B) I. - III.
- C) II. - IV. D) III. - IV.

9. Aşağıdaki cümlelerin hangisinde "küçümseme" anlamı vardır?

- A) Başladığı hangi işi tamamlamıştı ki Sami Bey?
- B) Şiirlerini sıkça okuduğum kişiyi ilk defa görüyordum.
- C) Her şair, gerçek şiiri yakalamak için çaba gösterir.
- D) İstemeden kıldığı arkadaşına bir özür borçluydu.

2. OTURUM

10. (I) Attila İlhan'ın şiiri ne kolay ne de zor anlaşılabilir. (II) Şiirsel tadın alınabileceği bir şiirdir. (III) Okurun önünde onun popüler olması, herkesin içindeki şiiri keşfetmesinden kaynaklanır. (IV) Hepimizin içinde keşfedilmeyi bekleyen bir şiirsellik vardır.
- Yukarıdaki cümlelerin hangisinde neden - sonuç ilişkisi vardır?**
- A) I. B) II. C) III. D) IV.

11. Aşağıdaki cümlelerde yer alan ikilemelerden hangisi oluşum bakımından diğerlerinden farklıdır?
- A) Adam bu işlerden doğru dürüst anlamıyordu.
B) Burada mutlu mesut yaşıyordu adamcağız.
C) Toplantıda bu konulara az çok değinmişti.
D) Daima kılık kıyafetimize dikkat etmeliyiz.

12. I. Yosunlu, denizli gece
II. Bir yeşil kıyıya veda
III. Kimi ta yanımda deniz
IV. Kimi bir uzak kıyıda

Yukarıdaki numaralanmış dize-lerin hangisinde sıfat tamlaması kullanılmamıştır?

- A) I. B) II. C) III. D) IV.

13. Aşağıdakilerin hangisinde "açmak" sözcüğü karşısında verilen anlama uygun kullanılmamıştır?
- A) Bir kuruluşu işler duruma getirmek: Hastaneyi açmak, ilçeye çok faydalı oldu.
B) Rengin koyuluğunu azaltmak: Bu çocuğun gözünü biraz açmak lazım.
C) Birbirinden uzaklaştırmak: Masaların arasını açmak, servis yapmayı kolaylaştırır.
D) Ayırmak, tahsis etmek: Üst kattaki odayı sizin için açtık.
14. Aşağıdaki cümlelerde altı çizili sözcüklerden hangisinin kökü diğerlerinden farklıdır?
- A) Batık gemide hazine arıyorlarmış.
B) Çevremize karşı duyarlı olmalıyız.
C) Hazırlık yapmadan yola çıkmazdı.
D) Geleceğe dair umut taşımalıyız.

15. Kendinizi duygu ve heyecan
I
yönünden olgun bir insan olarak
II III
görmeniz öz güveninizi gösterir.
IV
- Bu cümledeki numaralanmış sözcüklerden hangisi yapım eki almamıştır?**
- A) I. B) II. C) III. D) IV.

16. Aşağıdaki cümlelerdeki altı çizili sözcüklerden hangisi yapıca farklıdır?
- A) Bu kitabı detaylı bir şekilde değerlendirmelisin.
B) Bu öyküyü nasıl yazdığını imza gününde anlatacakmış.
C) Bu küçük kasabada yapabileceğim bir şey kalmadı.
D) Yıllar sonra aldığı okuma kararı canıgönülden destekliyoruz.

17. Aşağıdakilerin hangisi kurallı bir isim cümlesidir?
- A) Aydın'ın sorumluluğu, adının ayrılmaz bir parçasıdır.
B) Okumanın tadına varan kişi bir daha okumayı bırakamaz.
C) Şiiri özümsemek için üzerinde kafa yormalıyız.
D) Şiirdir bizi farklı diyarlara götüren, bize farklı duygular yaşatan.

18. Ara sıra sevimli çeneleriyle yeşil otları didikliyor, ihtiyar kadının parmağını kemiriyordu.
- Aşağıdakilerden hangisi yapıca bu cümleyle özdeştir?**
- A) Tavşanların gözü korku ve hayret ile doluydu.
B) Tramvay, yokuşu homurdanarak çıkmıştı.
C) Musiki ustası arkadaşımız konuşuyor, bizi aydınlatıyordu.
D) Okuduğu metindeki atasözünü ve deyimleri tespit etmişti.

19. Son zamanlarda çoğalan internet yazışmaları insanın kendini saklama güdüsünden kuvvet alıyor.
- Bu cümledeki öznesi aşağıdakilerden hangisidir?**
- A) kuvvet
B) internet yazışmaları
C) çoğalan internet yazışmaları
D) Son zamanlarda çoğalan internet yazışmaları

20. Aşağıdaki cümlelerin hangisinde birleşik zamanlı bir fiil kullanılmıştır?
- A) Yağmurlu bir günde sığındığım bu tenha han çok hoşuma gitmişti.
B) Yurt dışında kaldığım iki yıllık sürede İngilizcem iyice geliştirdim.
C) O akşam orada kimseyi görmedim.
D) O günden sonra yalnızlığımı kitaplarımla paylaşıyorum.

(411) TÜRK EDEBİYATI – 1

1. Aşağıdakilerden hangisi edebî eser sayılmaz?
- A) Çalığı romanı
B) Üç Şehitler Destanı
C) Rüzgârlı Pazar hikâyesi
D) TDK Yazım Kılavuzu
2. Satirik şiirin halk edebiyatındaki karşılığı aşağıdakilerden hangisidir?
- A) İdil B) Eglog
C) Hiciv D) Taşlama
3. Edebî metinler, bir yazar tarafından ve belli bir zaman diliminde vücuda getirilir. Yazar ve tarihî koşullar zamanla ortadan kaybolursa da eser varlığını sürdürür. Bu yüzden eserlerin okunma ve yorumlanma süreci olduğu tarihi koşullardan bağımsız ele alınamaz.
- Bu parçada edebî eserlerin hangi yönü vurgulanmaktadır?**
- A) Edebî eserler tarihe kaynaklık etmektedir.
B) Edebî eserler yazıldığı dönemin zihniyetine göre değerlendirilmelidir.
C) Edebî eserler her okuyucuda farklı duygu ve düşünce uyandırır.
D) Edebî eserler insanların duygu, düşünce ve hayal dünyasını geliştirir.

2. OTURUM

4. Sanatta temel olan yeni ve kişisel bir şey söylemektir. Büyük sanatçı bununla belli olur.

Bu parçada büyük sanatçıyı diğer sanatçılardan ayıran hangi özellik vurgulanmaktadır?

- A) Kişisel duyguları fazlaca dile getirmesi
B) Farklı ve özgün şeyler söylemesi
C) Çıkar gözetmeksizin çalışması
D) Çok sayıda eser vermesi

5. Edebî eserlerin malzemesi aşağıdakilerden hangisidir?

- A) Ahenk B) Dil
C) Gerçeklik D) Estetik

6. Aşağıdakilerden hangisi İslami Devir Türk Edebiyatı içinde değerlendirilmez?

- A) Tanzimat edebiyatı
B) Halk edebiyatı
C) Klasik edebiyat
D) Tasavvuf edebiyatı

7. Oklar uçup gider şahanlar gibi
Merd de aşır gider aslanlar gibi
Kılıçlar oynaşır ceylanlar gibi
Kesilir ne başlar meydanlar içinde

Bu dizelerde işlenen tema aşağıdakilerden hangisidir?

- A) Aşk
B) Kahramanlık
C) Doğa sevgisi
D) Vatan hasreti

8. Ahmet Dayı, kendi memleketinden Kars'a göçmüştü. Merkeze yakın bir köyü beğenmiş ve buraya yerleşmeye karar vermişti. Köy bir dağın eteğindeydi. Ahmet Dayı köyün içinde ev yapacak bir yer bulamayınca evini köyün üst tarafına, dağın tepesine yakın bir yere yapmıştı. Ancak yükseklere çıkıldıkça sıcaklık düştüğü, yükseklerde sert rüzgârlar daha fazla olduğu için Ahmet Dayı burada sık sık hastalanıyordu.

Bu edebî metin oluşturulurken hangi bilimden yararlanılmıştır?

- A) Tıp B) Tarih
C) Felsefe D) Coğrafya

9. Ahmet Kutsi Tecer (1901-1967) şiirlerinde hece ölçüsü ve sade bir dil kullanmıştır. Aşk, ölüm, kahramanlık gibi konuları işleyen sanatçı, halk edebiyatına oldukça önem vermiştir.

Bu örnekte olduğu gibi bir sanatçının kendinden önceki edebiyat anlayışından etkilenmesi aşağıdaki kavramlardan hangisiyle adlandırılır?

- A) Gelenek B) Gerçeklik
C) Ahenk D) Zihniyet

10. Aşağıdakilerden hangisi edebî eserlerin özelliklerinden sayılamaz?

- A) Temel konusu insandır.
B) İçinde doğduğu dönemin çeşitli özelliklerini yansıtır.
C) Mutlaka bir şeyler öğretmek amacıyla yazılır.
D) Değeri, sanatçının ve okuyucunun estetik anlayışına bağlıdır.

11. Aşağıdakilerden hangisi dilin bir topluma sağladığı yararlarından biri değildir?

- A) İletişim sağlamak
B) Ulusal birlik sağlamak
C) Duygu ve düşünceleri dile getirmek
D) Kişiler arası anlaşmazlıklar oluşturmak

12. Duygu, düşünce, olayları söz veya yazı ile güzel ve etkili biçimde anlatma sanatına - - - - denir.

Bu cümlede boş bırakılan yere aşağıdaki sözcüklerden hangisi getirilmelidir?

- A) gösterge B) bilim
C) edebiyat D) dil

13. Kültür; halkın geleneklerinden, yapageldiği şeylerden, örflerinden, sözlü ve yazılı edebiyatından, dilinden, musikisinden, dininden, ahlakından, estetik ve ekonomik mahsüllerinden oluşur.

(Turan Karataş - Edebiyat Terimleri Sözlüğü)

Buna göre, aşağıdakilerden hangisi kültürü oluşturan öğelerden biri değildir?

- A) Dil B) Sanat
C) Siyasi tarih D) Müzik

14. Aşağıdakilerden hangisi metinler arası ritim farklılığını oluşturan öğelerden biridir?

- A) Metnin şairi
B) Metnin başlığı
C) Metnin uzunluğu
D) Metnin ses tekrarları

15. Mühür gözlüm seni elden
Sakinirim kıskanırım
Yağan kardan esen yelden
Sakinirim kıskanırım

Bu dizelerin ölçüsü aşağıdakilerden hangisidir?

- A) Aruz ölçüsü
B) Serbest ölçü
C) 8'li hece ölçüsü
D) 7'li hece ölçüsü

16. Hayal hayal oldu, şu bizim iller
Dostun bahçesinde açıldı güller
Her seher, her sabah öter bülbüller
Aşkı bu serime kondu, gidiyor

Bu dizeler özellikleri dikkate alındığında aşağıdakilerden hangisine örnektir?

- A) Güzelleme B) Koçaklama
C) Taşlama D) Ağıt

17. Güle sordum adını
Gül açılınsın, gör, dedi
Yâre ömrün vermezsen
Aşka ermen zor, dedi

Bu dizelerde aşağıdaki söz sanatlarından hangisine yer verilmiştir?

- A) Abartma B) İntak
C) Teşbih D) Cinaz

2. OTURUM

18. Gurbet o kadar acı
Ki, ne varsa içimde
Hepsi bana yabancı
Hepsi başka biçimde

Bu dizelerin uyak örgüsünün türü aşağıdakilerden hangisidir?

- A) Çapraz uyak B) Sarma uyak
C) Düz uyak D) Mani tipi uyak

19. Aşağıdaki beyitlerin hangisinde zengin uyak kullanılmıştır?

- A) Beyaz ellerine kına yaraşır
Mavi gözleriyle bir içim sudur
B) Başımız önünde geliyor yere
Işıklar dağıttın sen gönüllere
C) Niçin bu derenin suları kara
Niçin böyle hırçın akıyor dere
D) Akşam kapanınca perde perde
Bir hatıra zevki var kederde

20. Tuna Nehri akmam diyor
Etrafımı yıkmam diyor
Şanı büyük Osman Paşa
Plevne'den çıkmam diyor

Bu dizelerle ilgili aşağıdakilerden hangisi söylenemez?

- A) Kahramanlık teması işlenmektedir.
B) 11'li hece ölçüsüyle yazılmıştır.
C) Yarım uyak kullanılmıştır.
D) Redif vardır.

(412) TÜRK EDEBİYATI – 2

1. Aşağıdakilerden hangisi edebî metne örnek olabilir?

- A) Osmanlı Devleti'nin kuruluşunu anlatan metin
B) Bahar gelince doğadaki değişimi anlatan metin
C) Boğaziçi Köprüsü'nün yapılışını anlatan metin
D) Aristo ve Farabi'nin görüşlerini karşılaştıran metin

2. Aşağıdakilerden hangisi şiirdeki ahenk unsurlarından biri değildir?

- A) Müzik B) Ritim
C) Ölçü D) Uyak örgüsü

3. Aşağıdakilerden hangisi yazılı ve sözlü anlatım arasındaki benzerliklerden biridir?

- A) Noktalama kurallarına dikkat etmek
B) Günlük dili kullanmak
C) İletişim aracı olarak dili kullanmak
D) Vurgu ve tonlamaya önem vermek

4. Edebi metin ile ilgili aşağıdakilerden hangisi söylenebilir?

- A) Kişisel gözlemlerden yararlanılarak oluşturulur.
B) Öğretme amacı taşır.
C) Sayısal verilere dayanır.
D) Deneysel bulgu oluşturma amacı taşır.

5. Aşağıdakilerden hangisi şiirin anlamına özgü kavramlardan biri değildir?

- A) Hayal B) İmge
C) Dörtlük D) Mecaz

6. İncecikten bir kar yağar
Tozar Elif Elif diye
Deli gönül abdal olmuş
Gezer Elif Elif diye

Bu dizelerde işlenen tema aşağıdakilerden hangisidir?

- A) Doğa sevgisi
B) Ayrılık acısı
C) Pişmanlık
D) Yaşama küskünlük

7. Aşağıdaki atasözlerinden hangisinde anlamsal olarak karşılığa yer verilmiştir?

- A) Komşu komşunun külüne muhtaçtır.
B) Taşıma su ile değirmen dönmez.
C) Her koyun kendi bacağından asılır.
D) Aç doymam, tok acıkmam sanır.

8. Aşağıdaki yazar-eser eşleştirmelerinden hangisi yanlıştır?

- A) Yüksek Ökçeler - Ömer Seyfettin
B) Yaprak Dökümü - Halide Edip Adıvar
C) Son Kuşlar - Sait Faik Abasıyanık
D) Türk Masalları - Eflatun Cem Güney

9. Aşağıdakilerden hangisi masalın özelliklerinden biri değildir?

- A) Olağanüstü olaylara yer verilir.
B) Olmuş ya da olabilecek nitelikteki olaylar anlatılır.
C) Kişiler olağanüstü niteliklere sahiptir.
D) Eğitim amacı taşır.

10. Aşağıdakilerden hangisi anlatmaya bağlı edebî metinlere örnek olamaz?

- A) Roman B) Hikâye
C) Destan D) Tiyatro

11. • Masal
• Destan
• Mesnevi
• Hikâye

Bu türlerin ortak yönü aşağıdakilerden hangisidir?

- A) Manzum olmaları
B) Mensur olmaları
C) Anonim olmaları
D) Olaya dayalı olmaları

12. Aşağıdakilerin hangisinde öğretici metinler bir arada verilmiştir?

- A) Makale – Deneme – Tiyatro
B) Röportaj – Eleştiri – Fıkra
C) Sohbet – Anı – Hikâye
D) Roman – Mektup – Gezi yazısı

13. Öykü türünün ilk örneği, İtalyan yazar - - - - tarafından yazılan "Dekameron" adlı eserdir.

Bu cümlede boş bırakılan yere aşağıdakilerden hangisi getirilmelidir?

- A) Boccaccio B) A. Çehov
C) O. Hengry D) Maupassant

2. OTURUM

14. Aşağıdakilerden hangisi anlatmaya ve göstermeye bağlı eserlerin ortak yönlerinden değildir?

- A) Olay çevresinde gelişmeleri
- B) İnsan merkezli konuların ele alınması
- C) Kişi, yer ve zaman gibi unsurların olması
- D) Sahnede gösterilmek amacıyla oluşturulmaları

15. Aşağıdaki destan – millet eşleştirmelerinden hangisi yanlıştır?

- A) İlyada – Yunan
- B) Kalevela – Fin
- C) Şehname – Moğol
- D) Türeyiş – Türk

16. Hayatın ve tutacağın yol hakkında kararsızlığa düşüp de bir ışık aradığın zaman, fikrini soracağın kişiyi iyi seç. Düşün ki isabetsiz bir fikirden hareket ederek verdiğin karardan bütün bir ömür boyunca pişmanlık duymak mümkündür. Fakat isabetli bir fikirden aldığın ışık da ömrünce yolunu aydınlatır.

Bu parçanın ana düşüncesi aşağıdakilerden hangisidir?

- A) Akıl danışılacak kişiler iyi seçilmelidir.
- B) Her insanın hayatında pişmanlıklar vardır.
- C) Aydınlık bir gelecek için düzenli çalışmak gerekir.
- D) Bireysel alınan kararlar çoğu zaman yanlıştır.

17. Aşağıdaki yazarlardan hangisi öykü türünde eser vermemiştir?

- A) Kemal Tahir
- B) Ömer Seyfettin
- C) Yahya Kemal Beyatlı
- D) Hüseyin Rahmi Gürpınar

18. Olayın geçtiği ortam ve kişilerin tanıtıldığı, yer ve zamanın belirtildiği öykü bölümü aşağıdakilerden hangisidir?

- A) Serim
- B) Düşüm
- C) Çözüm
- D) Gelişme

19. Meydanı çeviren parmaklığın öte tarafındaki caddede bir sıra küçük dolmuş, deniz kenarında iki açık yaz tramvayı vardı. Geniş kırmızı şeritli pantolonu, parlak kılıcıyla o gün ilk defa topçu zabiti üniforması içinde gördüğüm babamla el ele meydanın ortasında durmuştuk.

Bu parçanın anlatımında aşağıdakilerden hangisi ağır basmaktadır?

- A) Karşılaştırma
- B) Örneklendirme
- C) Tartışma
- D) Betimleme

20. Edebiyatımızda en güzel örneklerini Mehmet Akif Ersoy ve Tevfik Fikret'in verdiği nazım şeklinde yazılmış hikâyeler aşağıdakilerden hangisidir?

- A) Manzum hikâye
- B) Durum hikâyesi
- C) Modern hikâye
- D) Halk hikâyesi

(421) FİZİK – 1

1. Elektrik akımını geçiren telin etrafında oluşan manyetik alanı, mıknatısları ve mıknatısların demir, nikel, kobalt gibi maddeleri çekmesini inceleyen fizik biliminin alt alanı aşağıdakilerden hangisidir?

- A) Elektrik
- B) Mekanik
- C) Termodinamik
- D) Manyetizma

2.

Kaplıcanın suyu çok sıcak.



Ömer

Can'ın boyu çok kısa.



Elif

Halinin kenar uzunlukları 2 m ve 3 m olarak ölçülmüştür.



Ali

Bu çanta çok ağır.



Yahya

Yukarıdaki gözlemleri yapan öğrencilerden hangisinin gözlemi nicel gözlemdir?

- A) Ömer
- B) Elif
- C) Ali
- D) Yahya

3. Aşağıdakilerden hangisinde temel büyüklüğün birimi (SI) birim sistemine göre yanlış yazılmıştır?

- A) Uzunluk - Metre
- B) Elektrik akımı - Amper
- C) Sıcaklık - Kelvin
- D) Zaman - Saat

4. Bir maddenin kütlesini ölçmeye yarayan alet aşağıdakilerden hangisidir?

A)

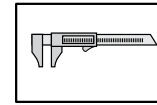

Kumpas

B)

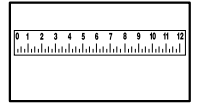

Cetvel

C)

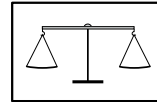

Eşit kollu terazi

D)

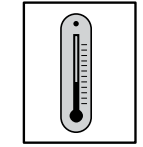

Termometre

2. OTURUM

5. Fizikteki büyüklükler skaler ve vektörel büyüklükler olarak ikiye ayrılır.

Buna göre aşağıdakilerden hangisi skaler bir büyüklüktür?

- A) Tarlanın alanı 12000 m^2 'dir.
B) Rüzgar 42 km/h hızla esiyor.
C) Kamyonun hızı 80 km/h tir.
D) Kitabın ağırlığı 20 N dur.

6. Aşağıda verilen büyüklüklerin birim çevirmelerinden hangileri doğrudur?

- I- $4 \text{ ton} = 4000 \text{ kg}$
II- $70 \text{ dk} = 4200 \text{ s}$
III- $24 \text{ dm} = 0,24 \text{ m}$

- A) Yalnız I B) I ve II
C) I ve III D) I, II ve III

7. Gücü 4 kW olan bir ısıtıcı 6 saat boyunca çalıştırılıyor.

Buna göre bu ısıtıcı kaç kWh enerji harcamış olur?

- A) 12 B) 24 C) 240 D) 24000

8. Sürtünmesiz yatay düzlemdeki bir cisme etki eden net kuvvetin yola bağlı değişim grafiği şekildeki gibidir.

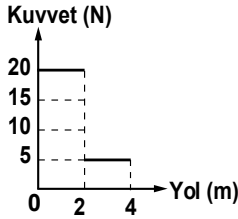

Buna göre, cisme etki eden net kuvvetin 4 m yol sonunda yaptığı iş kaç joule'dür?

- A) 10 B) 20 C) 40 D) 50

9. Hasan, 6 kg kütleli su dolu kova-yı, yerden 8 m yükseklikteki binanın üstüne çıkarıyor.

Buna göre, Hasan'ın yerçekim kuvvetine karşı yaptığı iş kaç joule'dür? ($g = 10 \text{ m/s}^2$)

- A) 480 B) 80 C) 60 D) 48

10. Aşağıdaki olayların hangisinde fiziksel anlamda iş yapılmıştır?

- A) Başındaki su dolu kabı yatay yolda taşıyan kadın
B) Sırt çantası ile yatay yolda okula giden çocuk
C) Kuyudan kova ile su çeken adam
D) Masasında oturan öğrenci

11. 250 J 'lük enerji harcayan bir tost makinesi, 200 J 'lük iş yapıyorsa verimi % kaçtır?

- A) 75 B) 80 C) 50 D) 25

12. Aşağıdaki enerji kaynaklarının hangisinde suyun potansiyel enerjisi kinetik enerjiye, kinetik enerjide elektrik enerjisine dönüşmüştür?

- A) Rüzgar enerjisi
B) Jeotermal enerji
C) Biyo-Kütle enerjisi
D) Hidroelektrik enerji

13. Hava sıcaklığının $40 \text{ }^\circ\text{C}$ ölçüldüğü Antalya'da Kelvin termometresi ile ölçüm yapılsaydı sıcaklık kaç $^\circ\text{K}$ olarak ölçülürdü?

- A) 140 B) 210 C) 233 D) 313

14. Isı ve sıcaklık ile ilgili aşağıdaki yargılardan hangisi yanlıştır?

- A) Isı bir enerjidir.
B) Isı sıcaklık farkından dolayı aktarılır.
C) Sıcaklık maddenin kütesine bağlıdır.
D) Sıcaklık termometre ile ölçülür.

15. Donma noktası $5 \text{ }^\circ\text{X}$ kaynama noktası $55 \text{ }^\circ\text{X}$ olarak kabul edilen bir termometrede $40 \text{ }^\circ\text{X}$ olarak ölçülen bir sıcaklık kaç $^\circ\text{C}$ 'dir?

- A) 70 B) 60 C) 30 D) 25

16. Hafif iki atom çekirdeğin yüksek sıcaklık ve basınç altında ağır çekirdek oluşturmasına ne ad verilir?

- A) Fiziksel değişim
B) Füzyon
C) Filyon
D) Element

17. Aşağıdakilerden hangisi, fiziksel değişime örnektir?

- A) Ekmeyin küflenmesi
B) Kömürün yanması
C) Suyun kaynaması
D) Gümüşün kararması

18. Aşağıdakilerin hangisinde ısı yalnızca ışıma yoluyla yayılmıştır?

- A) Güneşin dünyamızı ısıtması
B) Kaloriferin odamızı ısıtması
C) Sobaya eli değen çocuğun elinin yanması
D) Sıcak yemek içindeki kaşığı eline alan kişinin elinin yanması

19. Küp şeklindeki katı bir maddenin kütle-hacim grafiği şekildeki gibidir.

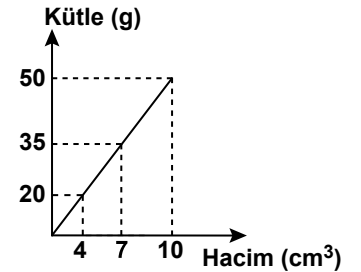

Buna göre, küpün 625 g 'lık kütlelerinin bir kenarının uzunluğu kaç cm^3 'dir?

- A) 7 B) 5 C) 4 D) 2

20. Yarıçapı 1 m yüksekliği 2 m olan silindir şeklindeki kaba kaç m^3 süt doldurulabilir? ($\pi = 3$ alınız.)

- A) 6 B) 4 C) 3 D) 2

(422) FİZİK – 2

1. Yüksek hızlı trenin ortalama hızı 250 km/h'tır. Ankara'dan hareket eden tren Eskişehir'e 1,5 saatte ulaştığına göre Ankara-Eskişehir arasında kaç km yol almıştır?

A) 250 B) 300
C) 375 D) 500

2. Konum-zaman grafiği şekildeki gibi olan K ve L araçları başlangıçta aynı yerde bulunmaktadır.

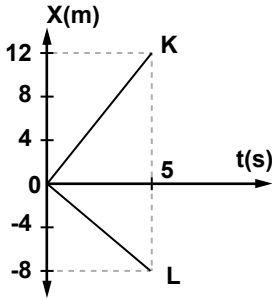

Buna göre 5 s sonra aralarındaki uzaklık kaç metre olur?

A) 4 B) 8 C) 20 D) 40

3. Bir hareketlinin hız-zaman grafiği şekildeki gibidir.

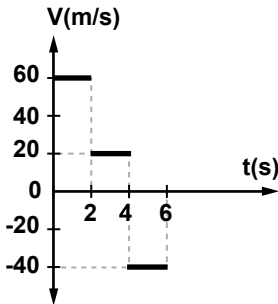

Buna göre 0-6 s aralığında hareketlinin toplam yer değiştirmesi kaç metredir?

A) 40 B) 80 C) 120 D) 160

2. OTURUM

4. Doğrusal bir yolda hareket etmekte olan K, L ve M araçlarının konum-zaman grafiği şekildeki gibidir.

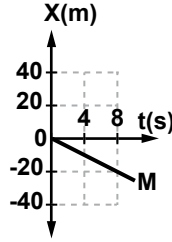
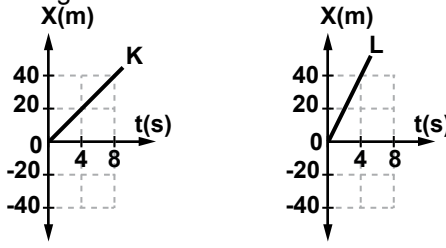

Buna göre araçların hızlarının büyüklükleri V_K , V_L ve V_M arasındaki ilişki nasıldır?

- A) $V_L > V_K > V_M$
B) $V_K > V_L > V_M$
C) $V_K = V_L > V_M$
D) $V_M > V_K > V_L$

5. Doğrusal bir yolda 24 km'lik yolu, sabit hızla hareket ederek 20 dk da alan bir aracın hızı kaç m/s dir?

A) 2 B) 4 C) 12 D) 20

6. Bir bisikletli şekildeki yolu izleyerek A noktasından B noktasına ve oradan da C noktasına 20 s'de ulaşıyor.

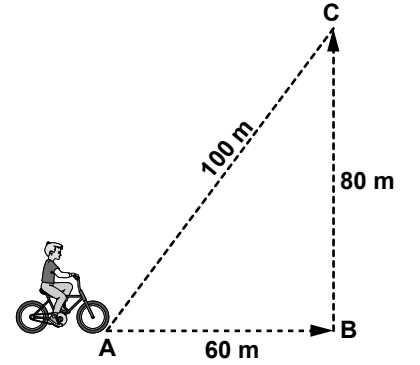

Buna göre bisikletlinin hızının ve süratinin büyüklüğü kaç m/s dir?

	Hız	Sürat
A)	3	5
B)	5	7
C)	10	14
D)	5	12

7. Şekildeki doğrusal yolda koşmakta olan Ali başlangıçta K noktasında bulunmaktadır.

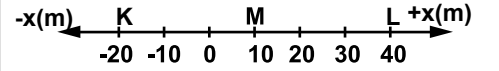

Ali, önce K'den L'ye kadar gidip hiç durmadan M noktasına geri geliyor.

Buna göre, Ali'nin aldığı yol ve yer değiştirmesi kaç metredir?

	Aldığı yol	Yer değiştirme
A)	30	10
B)	90	10
C)	90	30
D)	30	-30

2. OTURUM

8. Doğadaki bazı olaylar aşağıda verilmiştir.
- Havaya zıplayan bir öğrencinin yere düşmesi
 - Ağacın dalından kopan bir meyvenin yere düşmesi
 - Dağın zirvelerinden doğan suların deniz veya göllere ulaşması

Bu olayların gerçekleşmesinde dört temel kuvvetten hangisi etkili olmuştur?

- A) Elektromanyetik kuvvet
B) Yeğin nükleer kuvvet
C) Zayıf nükleer kuvvet
D) Kütle çekim kuvveti

9. Sürtünmesiz yüzeylerde durmakta olan X, Y ve Z özdeş cisimlerine şekildeki kuvvetler uygulanıyor.

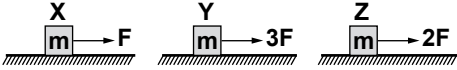

Buna göre cisimlerin ivmelerinin büyüklükleri a_x , a_y ve a_z arasındaki ilişki nasıldır?

- A) $a_x > a_y > a_z$
B) $a_z > a_y > a_x$
C) $a_y > a_z > a_x$
D) $a_x > a_z > a_y$

10. Ahmet, sürtünme katsayısı $k=0,2$ olan bir yüzeyde durmakta olan 5 kg kütleli bir cismi şekildeki gibi hareket ettirmek istiyor.

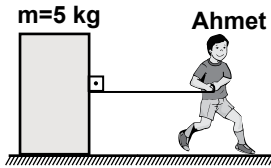

Buna göre Ahmet'in uygulaması gereken en küçük kuvvet kaç N'dur? ($g=10 \text{ N/kg}$)

- A) 10 B) 20 C) 25 D) 50

11. Bir iletken telin uzunluğu 3 katına çıkarılıp kesitinin alanı yarıya indirilirse direnci ilk direncinin kaç katı olur?

- A) 4 B) 6 C) 12 D) 24

12. Aşağıdakilerden hangisi manyetik kuvvetten yararlanılarak yapılan elektromıknatıslara örnek verilir?

- A) Porselen çaydanlık
B) Telefon
C) Plastik bardak
D) Cam tepsi

13. Mıknatıs aşağıdakilerden hangisini **çekmez**?

- A) Demir levha parçası
B) Nikel levha parçası
C) Tahta parçası
D) Kobalt levha parçası

14. Özdeş X, Y, Z, T lambalarından kurulmuş elektrik devreleri şekildeki gibidir.

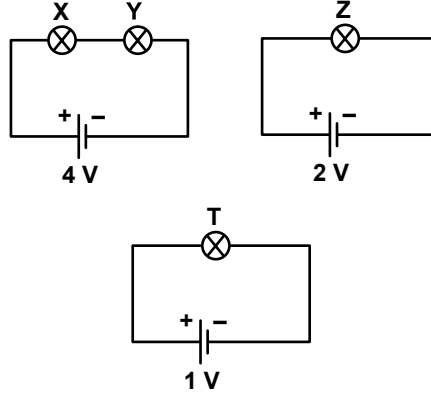

Buna göre lambaların parlaklıkları arasındaki ilişki aşağıdakilerden hangisinde doğru verilmiştir?

- A) $X = Z > Y > T$
B) $X = Y > Z > T$
C) $X > Y > Z > T$
D) $X = Y = Z > T$

15. Şekildeki elektrik devresi dirençleri üzerinde yazılı elemanlardan oluşmaktadır.

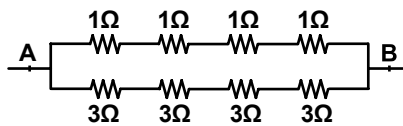

Buna göre A-B noktaları arasındaki eşdeğer direnç kaç ohm'dur?

- A) 1 B) 2 C) 3 D) 4

16. Elektrik akımının sembolü ve birimi aşağıdakilerin hangisinde doğru olarak verilmiştir?

	SEMBOL	BİRİM
A)	I	Amper
B)	R	ohm
C)	V	Volt
D)	q	Coulomb

17. İçi su dolu bir dalga leğeninde oluşturulan doğrusal dalgaların üstten görünüşü aşağıdaki gibidir.

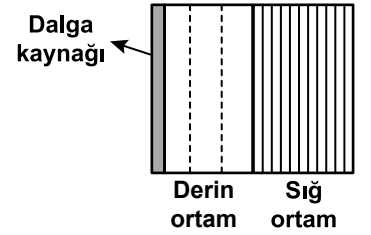

Buna göre dalgaların sığ ve derin ortamlardaki dalga boyları ile hızlarının büyüklükleri sıralaması aşağıdakilerden hangisinde doğru verilmiştir?

(λ_d =Derin ortamdaki dalga boyu, λ_s =Sığ ortamdaki dalga boyu, V_d =Derin ortamdaki dalga hızı, V_s =Sığ ortamdaki dalga hızı)

- A) $V_d > V_s$ $\lambda_d > \lambda_s$
B) $V_d < V_s$ $\lambda_d > \lambda_s$
C) $V_d = V_s$ $\lambda_d > \lambda_s$
D) $V_d > V_s$ $\lambda_d = \lambda_s$

18. Periyodu 2s olan bir dalganın frekansı kaç Hz'dir?

- A) 1 B) 1/2 C) 2 D) 0,1

19. Bursa'da 6.10^6 Hz üzerinden yayın yapan bir dalganın dalga boyu kaç metre'dir? ($c=3.10^8 \text{ m/s}$)

- A) 50 B) 500
C) 5000 D) 50000

2. OTURUM

20. Dalgalar titreşim doğrultusuna ve taşıdığı enerjiye göre gruplandırılır.

- I. Enine dalgalar: Deprem, Işık, Su
- II. Boyuna dalgalar: Ses, Deprem, Su
- III. Mekanik dalgalar: Deprem, Su, Radyo dalgaları

Buna göre aşağıdaki ifadelerden hangileri doğru gruplandırma-
dır?

- A) I, II ve III B) I ve III
C) II ve III D) I ve II

(423) FİZİK – 3

1. Yarıçapı 1 cm olan homojen küre şeklindeki bilyenin yarıçapı 2 cm yapılırsa, kütlesi önceki kütlesinin kaç katı olur?

- A) 2 B) 4 C) 6 D) 8

2. Yarıçapı 2 cm, yüksekliği 5 cm olan metal silindir şeklindeki gibidir.

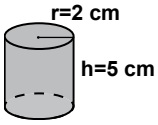

Metal silindirin sadece taban yarıçapı iki kat arttırılırsa dayanıklılığı kaç kat artar?

- A) İki kat artar B) Değişmez
C) Bir kat artar D) Üç kat artar

3. Güncel olaylardan bazıları aşağıda verilmiştir.

- I- Kağıt havlunun suyu emmesi
- II- Bazı böceklerin su yüzeyinde batmadan hareket etmesi
- III- Bitkilerin topraktan aldığı suyu yapraklarına taşıması

Bu olaylardan hangileri kılcalık ile açıklanabilir?

- A) I ve II B) I, II ve III
C) II ve III D) I ve III

4. Aşağıda güncel olaylardan oluşan örnekler verilmiştir.

- I- Yaprak üzerine düşen yağmur damlasının, yaprak üzerinde küresel şekilde durması
- II- Ellerini yıkayan birisinin ellerinin ıslanması

Buna göre, bu örneklerin adezyon ve kohezyon sınıflandırması nasıldır?

- | | I | II |
|----|----------|----------|
| A) | Kohezyon | Adezyon |
| B) | Adezyon | Kohezyon |
| C) | Kohezyon | Kohezyon |
| D) | Adezyon | Adezyon |

5. Bazı örnekler aşağıda verilmiştir.

- I- Atacın su yüzeyinde durması
- II- Kağıdın su yüzeyinde batmadan kalabilmesi
- III- Su dolu bardağın yere düşerek kırılması

Bu örneklerden hangileri yüzey gerilimi ile ilgilidir?

- A) Yalnız I B) II ve III
C) I ve II D) I, II ve III

6. Aşağıda madde özellikleri verilmiştir.

- I- Hacimleri sıcaklığa göre değişir.
- II- Belirli bir hacimleri vardır.
- III- Tanecikleri arasındaki çekim kuvveti zayıftır.

Buna göre, hangileri gazların özelliklerindedir?

- A) Yalnız I B) Yalnız II
C) I ve III D) II ve III

7. Atmosferin yerküreye temas eden katmanı aşağıdakilerden hangisidir?

- A) Troposfer B) Stratosfer
C) Mezosfer D) Termosfer

8. Aşağıdaki gruplandırmaların hangisinde iletken ve yalıtkan maddeler doğru verilmiştir?

	İletken	Yalıtkan
A)	Altın	Gümüş
B)	Bakır	Nikel
C)	Tahta	Cam
D)	Demir	Plastik

9. Bir doğru boyunca hareket eden araca ait hız- zaman grafiği şekildedir.

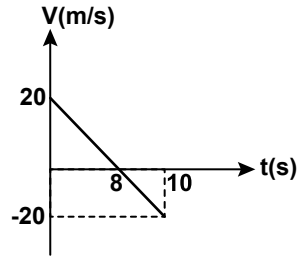

Buna göre araç 10 s sonunda kaç metre yer değiştirmiş olur?

- A) 60 B) 30 C) 20 D) 5

10.

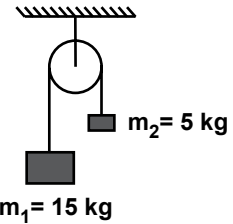

Sürtünmesi önemsiz şekildeki sistemin ivmesi kaç m/s^2 'dir? ($g=10 m/s^2$ alınacak.)

- A) 2,5 B) 10 C) 6 D) 5

11. Sürtünmesiz yatay bir zemindeki 50 kg kütleli cisme net kuvvet etkidiğinde cismin hız zaman grafiği şekildedir.

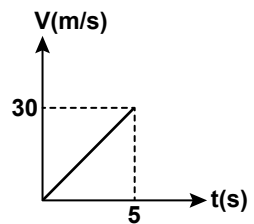

Buna göre cisme etkiyen net kuvvet kaç N'dur?

- A) 600 B) 400 C) 300 D) 100

2. OTURUM

12. Sürtünmesiz yatay bir zemindeki 12 kg kütleli cisme şekildeki kuvvetler uygulanıyor.

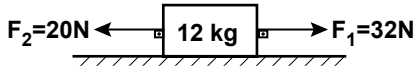

Buna göre cismin kazanacağı ivme kaç m/s^2 olur?

- A) 0,5 B) 1 C) 4 D) 6

13. Şekildeki kuvvetler ağırlığı önemsiz 3 metre uzunluğundaki çubuğun A-B noktalarına uygulanmaktadır.

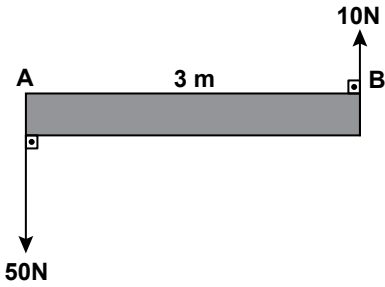

Buna göre bileşke kuvvetin A noktasına olan uzaklığı kaç metredir?

- A) $\frac{3}{4}$ B) $\frac{1}{2}$ C) $\frac{3}{2}$ D) $\frac{5}{2}$

14. Atmosferde bulunan gazların yüzdelik oranları aşağıdakilerden hangisinde doğru olarak verilmiştir?

- A) %80 oksijen %20 azot
B) %77 oksijen %1 azot %12 asal gazlar
C) %78 azot %21 oksijen %1 asal gazlar
D) %75 oksijen %25 asal gazlar

15. I. Neon Lamba
II. Güneş
III. Yıldız
IV. Floresan lamba

Yukarıdakilerden hangileri soğuk plazmaya örnektir?

- A) Yalnız IV B) I ve IV
C) I, ve III D) I, II ve III

16. Aşağıdakilerden hangisi plazmalara örnek verilir?

- A) Yıldızlar B) Gümüş levha
C) Toprak D) Göller

17. Yüklü bir cisim iletken bir telle toprağa bağlınırsa cisim nötr hale gelir.

Fizikte bu olaya ne denir?

- A) İletkenlik
B) Topraklama
C) Yalıtkanlık
D) Elektrostatik

18. Kütle - Hacim grafiği şekildeki gibidir.

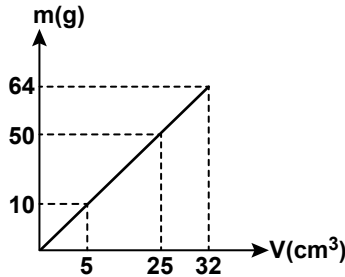

Buna göre X cisminin 20 gramının hacmi kaç cm^3 'dür?

- A) 5 B) 30 C) 15 D) 10

19. Yarıçapı 10 cm olan küre şeklindeki cam kap şeklindeki gibidir.

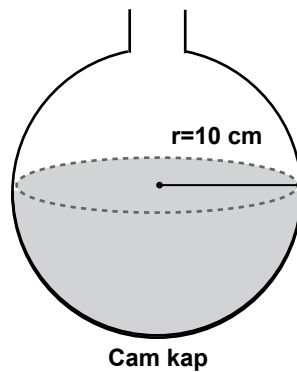

Cam kap

Buna göre yarısına kadar bal ile doldurulursa balın hacmi kaç cm^3 olur? ($\pi = 3$ alınacak)

- A) 4200 B) 4000
C) 2000 D) 1000

- 20.

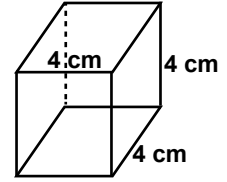

Küp

Bir kenarı 4 cm olan küp şeklindeki metal cismin dayanıklılığı aşağıdakilerden hangisidir?

- A) 1/4 B) 3/4 C) 5/4 D) 7/4

(424) FİZİK - 4

1. Fiziğin alt alanlarından;

- I- Katıhal fiziği
II- Termodinamik
III- Astronomi

hangileri modern fiziğin alt alanıdır?

- A) I ve II B) II ve III
C) I ve III D) I, II ve III

2. Aşağıdakilerden hangisi modern fiziğin incelediği hususlardan biri değildir?

- A) Işığın yapısı
B) Motorların yapısı
C) Atomun yapısı
D) Elektromanyetik ışımının kesikli oluşu

3. Işığın havadaki hızı yaklaşık olarak aşağıdakilerden hangisidir?

- A) $3 \cdot 10^8 m/s$ B) $3 \cdot 10^7 m/s$
C) $3 \cdot 10^6 m/s$ D) $3 \cdot 10^5 m/s$

4. Modern fizikte atomu üzümlü keke benzeten model aşağıdakilerden hangisidir?

- A) Dalton B) Thomson
C) Rutherford D) Bohr

2. OTURUM

5. Modern atom teorisine göre;

- I- Atom çekirdek ve elektronlardan oluşmuştur.
- II- Atomun çekirdeğinde protonlar ve nötronlar bulunmaktadır.
- III- Atomun çekirdeğinde proton sayısı nötron sayısına eşittir.

İfadelerinden hangileri atom için doğrudur?

- A) Yalnız I B) I ve II
C) II ve III D) I, II ve III

6. Aşağıdakilerden hangisi elektromanyetik ışımının özelliklerinden değildir?

- A) Elektromanyetik ışım boşlukta yayılmaz.
- B) Elektromanyetik ışımaya en güzel örnek Güneş ışığıdır.
- C) Elektromanyetik ışım hem dalga hem de tanecik özelliği gösterir.
- D) Elektromanyetik ışım girişim ve kırınım yapabilir.

7. Dalga boyu $3,31 \cdot 10^{-10}$ m olan dalganın enerjisi kaç J'dür ($h \cdot c = 19,86 \cdot 10^{-26}$ j.m)

- A) 10^{-14} B) $2 \cdot 10^{-16}$
C) $3 \cdot 10^{-14}$ D) $6 \cdot 10^{-16}$

8. Bir olayı gözleyen hareketsiz gözlemcinin zaman ölçümü 60 saniyedir.

Zaman genişleme katsayısı 2 olduğuna göre hareketli bir gözlemci bu olayı kaç dakika olarak ölçer?

- A) 2 B) 4 C) 6 D) 8

9. Kütleli m olan X çekirdeği parçalandığında $0,01$ kg'lık kütle kaybediyor. Bu kütle enerjiye dönüştüğüne göre ortaya çıkan enerji kaç J'dür? ($c = 3 \cdot 10^8$ m/s)

- A) 10^{14} B) $3 \cdot 10^{14}$
C) $6 \cdot 10^{14}$ D) $9 \cdot 10^{14}$

10. Elektromanyetik ışımaya bir metal yüzeyden elektron koparılması olayına ne ad verilir?

- A) Manyetik alan
B) Fotoelektrik olay
C) Görelilik
D) Fotoelektron

11. Yay üzerinde oluşturulan bir dalganın frekansı 5 sn^{-1} olduğuna göre bu dalganın periyodu kaç saniyedir?

- A) 2,5 B) 2 C) 1 D) 0,2

12. Derinliği her yerde aynı olan bir dalga leğeninde periyodik dalgalar üretiliyor. Ardı ardına gelen 6 dalga tepesi arasındaki uzaklık 50 cm 'dir.

Kaynağın frekansı $\frac{1}{2} \text{ s}^{-1}$ olduğuna göre dalgaların yayılma hızı kaç cm/s 'dir?

- A) 2 B) 4 C) 5 D) 10

13. Bir yay 50 N 'luk kuvvet ile gerilip bırakıldığında şekildeki gibi bir dalga oluşturuluyor.

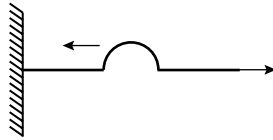

Yayın birim uzunluğunun kütlesi $0,5 \text{ kg/m}$ olduğuna göre dalganın yayılma hızı kaç m/s olur?

- A) 5 B) 10 C) 25 D) 250

14. İnce yaydan kalın yaya ilerleyen bir atmanın anlık görüntüsü şekildeki gibidir.

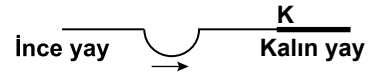

Buna göre K noktasında kalın yaya iletilen ve ince yaydan yansıyan atmaların görünümü aşağıdakilerden hangisi gibi olur?

A)

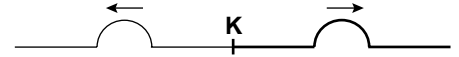

B)

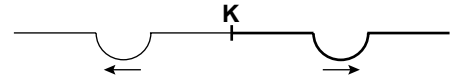

C)

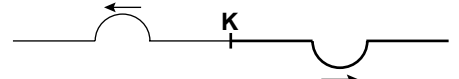

D)

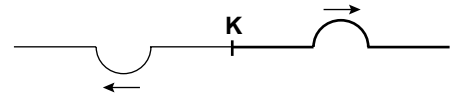

15. Boyu 14 m olan tel üzerinde dalga boyu 2 m olan dalgalar üretiliyor.

Buna göre, tel üzerinde kaç harmonik oluşur?

- A) 14 B) 12 C) 10 D) 8

16. Uzunluğu 400 cm olan şekildeki homojen tel $f = 12 \text{ s}^{-1}$ frekansı ile titreştiriliyor.

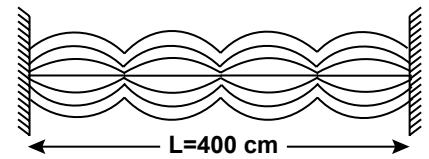

Oluşan kararlı dalgaların bu teldeki yayılma hızı kaç cm/s 'dir?

- A) 1200 B) 2400
C) 4800 D) 6000

2. OTURUM

17. Dalgalarla ilgili;

- Işık dalgaları enine dalgalardır.
- Ses dalgaları boyuna dalgalardır.
- Deprem dalgaları hem enine hem de boyuna dalgalardır.

Yukarıdaki ifadelerden hangileri doğrudur?

- A) Yalnız I B) Yalnız III
C) II ve III D) I, II ve III

18. Su dalgalarının özellikleri ile ilgili aşağıdakilerden hangisi yanlıştır?

- A) Ortamın derinliği değişince su dalgalarının hızı değişir.
B) Su dalgalarında tepe ve çukur noktalar oluşur.
C) Ortam değiştiğinde su dalgalarının frekansı değişir.
D) Ortamın derinliği değişince su dalgalarının dalga boyu değişir.

19. Dairesel su dalgaları odak noktası F olan çukur engele şekildeki gibi odakta gönderiliyor.

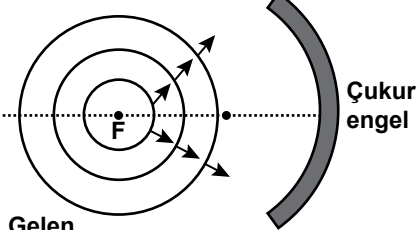

Gelen dalga

Buna göre su dalgalarının engelden yansımış hali aşağıdakilerden hangisidir?

- A) B) C) D)

20. Dalga leğeninde iki nokta kaynakla yapılan girişim deneyinde P noktasının kaynaklara olan uzaklıkları 24 cm ve 18 cm'dir.

Kaynaklar 4 cm dalga boyu dalgalar yaydığına göre P noktası kaçınıcı düğüm çizgisi üzerindedir?

- A) 4. düğüm çizgisi
B) 3. Düğüm çizgisi
C) 2. Düğüm çizgisi
D) 1. Düğüm çizgisi

(433) KİMYA – 3

1. Pozitif ışınlar ile ilgili,

- Kanal ışınları olarak da adlandırılırlar.
- Doğrusal hareket ederler.
- Pozitif yüklüdürler.

İfadelerinden hangileri doğrudur?

- A) Yalnız III B) I ve III
C) II ve III D) I, II ve III

2. I. Thomson atom modeli II. Rutherford atom modeli III. Bohr atom modeli

Yukarıdaki atom modellerinin hangilerinde çekirdek kavramından bahsedilmemektedir?

- A) Yalnız I B) Yalnız II
C) I ve II D) II ve III

3. Dalga boyları arasındaki ilişki, $\lambda_1 > \lambda_2 > \lambda_3$ şeklinde olan elektromanyetik dalgaların frekansları arasındaki sıralama aşağıdakilerin hangisinde doğru verilmiştir?

- A) $\nu_1 < \nu_2 < \nu_3$
B) $\nu_3 < \nu_2 < \nu_1$
C) $\nu_1 = \nu_2 = \nu_3$
D) $\nu_1 = \nu_2 > \nu_3$

4. Katmanda bulunabilecek maksimum elektron sayısı kaçtır?

- A) 18 B) 24 C) 32 D) 36

5. "Bir taneciğin hem yeri hem de hızı aynı anda kesin olarak belirlenemez." ifadesi hangi bilim insanına aittir?

- A) Bohr B) Planck
C) Rutherford D) Heisenberg

6. Aşağıdaki maddelerden hangisinin mol sayısı en büyüktür? (C = 12, O = 16, Ca = 40 g/mol)

- A) 40 gram Ca atomu
B) 64 gram O₂ molekülü
C) 22 gram CO₂ molekülü
D) 6,02x10²⁴ tane H₂ molekülü

7. ²⁵Mn atomunun elektron dizilişi aşağıdakilerden hangisidir?

- A) 1s² 2s² 2p⁶ 3s² 3p⁶ 4s² 3d⁴
B) 1s² 2s² 2p⁶ 3s² 3p⁶ 4s² 4d⁵
C) 1s² 2s² 2p⁶ 3s² 3p⁶ 4s² 3d⁵
D) 1s² 2s² 2p⁶ 3s² 3p⁶ 4s² 4d⁴

8. ¹²C, ¹³C ve ¹⁴C izotop atomlarında aşağıdakilerden hangisi farklıdır?

- A) Proton sayısı
B) Nötron sayısı
C) Atom numarası
D) Elektron sayısı

9. Günümüzdeki periyodik tablo, elementlerin hangi özelliği dikkate alınarak oluşturulmuştur?

- A) Kütle numaraları
B) Atom kütleleri
C) Proton sayıları
D) Nötron sayıları

10. "Bir atomun kimyasal bağdaki bağ elektronlarını kendisine çekme yeteneği" aşağıdakilerden hangisidir?

- A) İyonlaşma enerjisi
B) Elektronegatiflik
C) Atom yarıçapı
D) Elektron ilgisi

2. OTURUM

11. $X_{(g)}$ atomu, $X_{(g)}^-$ iyonuna dönüşürken dışarıya bir miktar enerji salınıyor. Bu enerji, $X_{(g)}$ atomunun hangi niceliğinin değeridir?

- A) Elektronegatifliğinin
- B) Elektron ilgisinin
- C) İyonlaşma enerjisinin
- D) Değerlik elektron sayısının

12. Periyodik tablonun herhangi bir periyodundaki 1A grubundan 8A grubuna doğru, element atomlarının hangi özelliğinde azalma gözlemlenir?

- A) İyonlaşma enerjisi
- B) Elektron ilgisi
- C) Ametal özelliği
- D) Metal özelliği

13. 1A ve 2A gruplarında bulunan elementler doğada bileşikler hâlinde bulunurlar.

Bu bilgiye göre, bu elementlerin atomlarıyla ilgili olarak aşağıdaki sonuçlardan hangisine ulaşılır?

- A) Kimyasal aktiflikleri çok fazladır.
- B) Değerlik elektronlarını zor verirler.
- C) Soy gaz elektron dizilimine sahiptirler.
- D) Doğada atom hâlinde bulunurlar.

14. Periyodik tablonun 3. periyot 3A grubunda bulunan bir elementin atomuna ait elektron dizilimi hangisidir?

- A) $1s^2 2s^2 2p^1$
- B) $1s^2 2s^2 2p^3$
- C) $1s^2 2s^2 2p^6 3s^2 3p^1$
- D) $1s^2 2s^2 2p^6 3s^2 3p^3$

15. ${}^{12}_6C$ atomuyla ilgili aşağıda verilen bilgilerden hangisi doğrudur?

- A) Kararlı yapıdadır.
- B) Doğada tek atom hâlinde bulunur.
- C) Dış katmanında ortaklanmış elektron vardır.
- D) Kimyasal türü hem atom hem de radikaldir.

16. Aynı grupta bulunan bazı atomların yarıçapları tabloda verilmiştir.

Atom	Yarıçap (pm)
F	71
Cl	99
Br	114

Buna göre yarıçapı 186 pm olan Na atomunun F, Cl ve Br ile oluşturduğu NaF, NaCl ve NaBr bileşiklerinden hangisinin iyonik bağı en sağlamdır?

- A) NaBr ve NaCl
- B) Yalnız NaBr
- C) Yalnız NaF
- D) Yalnız NaCl

17. Bir molekülün elektron yoğunluğu modeli verilmiştir.



Bu molekülle ilgili aşağıdaki açıklamalardan hangisi doğrudur?

- A) Aynı ametal atomlarından oluşan apolar moleküldür.
- B) Aynı ametal atomlarından oluşan polar moleküldür.
- C) Kısmi pozitif ve kısmi negatif yükler içerir.
- D) Moleküldeki kimyasal bağ polar kovalenttir.

18. Metaller dışarıdan bir kuvvet uygulandığında metalik bağ genellikle kopmaz.

Metalik bağın kopmaması metallerde aşağıdaki hangi özelliği kazandırır?

- A) Kırılganlık
- B) Sertlik
- C) İşlenebilirlik
- D) Isı iletkenliği

19. Bazı moleküllerin modelleri aşağıda verilmiştir.

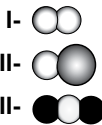

Bu moleküllerden hangilerinde kalıcı dipol oluşur?

- A) Yalnız I
- B) Yalnız II
- C) I ve II
- D) I ve III

20. Aşağıda verilen olaylardan hangisi, iyon-dipol bağının oluşumuna örnektir?

- A) NaCl kristalinin suda çözünmesi
- B) Su moleküllerinin bir arada durması
- C) H_2 gazının sıvılaşması
- D) O_2 gazının su molekülleri ile sarılması

(434) KİMYA – 4

1. Aşağıdakilerden hangisi gazların genel özelliklerinden değildir?

- A) Taneciklerinin birbirinin üzerinde kayarak yer değiştirmesi
- B) Buldukları kabı tamamen doldurmaları
- C) Tanecikleri arasında büyük boşluklar nedeniyle sıkıştırılabilmek
- D) Buldukları ortamda yayılma

2. Oda sıcaklığında hareketli pistonla kapatılmış şekil 1'deki silindirde Ne gazı bulunmaktadır.

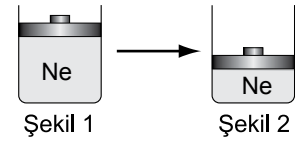

Bu gazı;

- I- Sıkıştırma
- II- Soğutma
- III- Isıtma

işlemlerinden hangileri uygulanırsa şekil 2' deki durum elde edilemez?

- A) Yalnız II
- B) Yalnız III
- C) I ve II
- D) I ve III

3. SO_2 He

Şekildeki cam borunun iki ucundan He ve SO_2 gazları aynı anda gönderiliyor.

Buna göre gazlar borunun hangi bölümünde karşılaşır? (He = 4 g/mol, SO_2 = 64 g/mol)

- A) Borunun dış kısmında
- B) Borunun orta bölümünde
- C) He gönderilen uca yakın bölümde
- D) SO_2 gönderilen uca yakın bölümde

2. OTURUM

4. Bir miktar C_2H_5 gazının 60 mmHg basınçtaki hacmi 300 mL'dir. Aynı sıcaklıkta gazın hacmi 90 mL'ye düşürülürse basıncı ne olur?
- A) 100 B) 200
C) 300 D) 400
5. 1 L'lik kapalı kaptaki 1 mol H_2 , 2 mol O_2 ve 2 mol N_2 gazları bulunuyor. Bu gazların kısmi basınçları ile ilgili aşağıdakilerden hangisi doğrudur? (P: Gaz basıncı)
- A) $P_{H_2} = P_{O_2} = P_{N_2}$
B) $P_{H_2} < P_{O_2} = P_{N_2}$
C) $P_{H_2} > P_{O_2} = P_{N_2}$
D) $P_{H_2} < P_{O_2} < P_{N_2}$
6. Aynı sıcaklık ve basınçta bulunan aşağıdaki gazlardan hangisi, ideal gaz varsayımlarından en çok sapma gösterir?
- A) CH_4 B) C_2H_6
C) C_3H_8 D) C_4H_{10}
7. Bir sıvı ısıtıldığında molekülleri arasındaki çekim kuvvetinin azaldığı biliniyor. Buna göre, bu sıvı ile ilgili aşağıdakilerden hangisi söylenebilir?
- A) Kohezyon kuvveti artar.
B) Akışkanlığı azalır.
C) Yüzey gerilimi azalır.
D) Adhezyon kuvveti artar.
8. Sıvıları oluşturan moleküller arasındaki çekim kuvvetlerine ne ad verilir?
- A) Kohezyon B) Adhezyon
C) Viskozite D) Yüzey gerilimi
9. Aşağıdakilerden hangisi sıvının buharlaşma hızına etki eden faktörlerden biri değildir?
- A) Sıcaklık B) Yüzey alanı
C) Rüzgar D) Hacim
10. Aşağıdakilerden hangisi amorf katıların özelliklerinden biridir?
- A) Tanecikler düzenli istiflenmiştir.
B) Erime sıcaklıkları yüksektir.
C) Belirli geometrik yapıları yoktur.
D) Sıvı hâlde elektriği iletirler.
11. Aşağıdaki çözeltilerden hangisi oda koşullarında katı haldedir?
- A) Tuzlu su B) Şekerli su
C) Alkollü su D) Amalgam
12. "X maddesi Y maddesinde çözünür. Bu çözünme, X ve Y moleküllerinde oluşan indüklenmiş dipollerin kısmi pozitif ve kısmi negatif uçlarının birbirlerine zıt olarak yönelmesi ve böylelikle moleküllerin birbirini sarmasıyla oluşur."
- Bu bilgiye göre, X ve Y moleküllerinin yapısıyla ilgili aşağıdakilerden hangisi doğrudur?
- A) X apolar, Y polardır.
B) X polar, Y apolardır.
C) İkisi de apolardır.
D) İkisi de polardır.
13. Su molekülleri polar yapıdadır. Buna göre çözünme olayı ile ilgili aşağıdaki ifadelerden hangisi yanlıştır?
- A) İyonik bileşik olan NaCl, suda iyi çözünür.
B) Polar molekül olan C_2H_5OH , suda iyi çözünür.
C) Apolar molekül olan CCl_4 , suda iyi çözünür.
D) Apolar I_2 katısı, suda çözünmez.
14. Çözücünün su olduğu çözeltilerde, çözünen maddenin su molekülleri tarafından sarılması olayına ne ad verilir?
- A) Solvatasyon
B) Hidratasyon
C) Süspansiyon
D) Aerosol
15. 60 g suda 20 g NaOH çözünmesiyle hazırlanan çözelti kütlege yüzde kaçlıktır?
- A) 40 B) 30 C) 25 D) 20
16. 1000 g çözücünde çözünen maddenin mol sayısı aşağıdakilerden hangisidir?
- A) Kütlece yüzde derişim
B) Hacimce yüzde derişim
C) Molarite
D) Molalite
17. % 20'lik 200 g tuzlu su çözeltisi ile % 30'luk 200 g tuzlu su çözeltisi karıştırıldığında yeni çözelti kütlege yüzde kaçlık olur?
- A) 20 B) 25 C) 50 D) 60
18. Tuzlu suda,
I. Donma noktası
II. Kaynama noktası
III. Buhar basıncı
değerlerinden hangileri aynı ortamdaki saf suya göre daha yüksektir?
- A) Yalnız I B) Yalnız II
C) I ve III D) I, II ve III
19. I. Su - kum
II. Su - zeytinyağı
III. Su - etil alkol
Yukarıda verilen üç karışım hangi seçenekte doğru sınıflandırılmıştır?
- | | I | II | III |
|----------------|-------------|-------------|-----|
| A) Süspansiyon | Emülsiyon | Çözelti | |
| B) Emülsiyon | Süspansiyon | Çözelti | |
| C) Çözelti | Süspansiyon | Emülsiyon | |
| D) Çözelti | Emülsiyon | Süspansiyon | |
20. I. Derişimleri aynı heterojen karışımlar arasında
II. Derişimleri aynı çözeltiler arasında
III. Derişimleri farklı çözeltiler arasında
Verilenlerden hangilerinde ozmos olayı gerçekleşir?
- A) Yalnız III B) I ve II
C) II ve III D) I, II ve III

2. OTURUM

(443) BİYOLOJİ – 3

1. Aşağıdakilerden hangisi bilim adamının özelliklerinden biri değildir?

- A) Akılcı ve gerçekçi davranır.
- B) Yeniliklere açık ve aydın bir kişiliğe sahiptir.
- C) Daha önce yapılan gözlem ve deneylerden etkilenir.
- D) Yaptığı çalışmalarda dikkatli, kararlı, şüpheli ve sabırlıdır.

2. Doğadaki olayları duyu organları ya da ölçü aletleri kullanarak algılamaya ne ad verilir?

- A) Problem
- B) Gerçek
- C) Veri
- D) Gözlem

3. Bilimsel bir problemin çözümü olarak kurulan hipotez, gözlem ve deneylerle doğrulanmamışsa, bir sonraki aşamada bilim adamı aşağıdakilerden hangisini yapmalıdır?

- A) Başka bir hipotez kurmalı
- B) Yeni bir problem belirlemeli
- C) Teorisini bilim dünyasına duyurmalı
- D) Hipotezi ile ilgili nitel ve nicel gözlemlerle kontrollü deneyler yapmalı

4. Yaptığı çalışmalarla kuduz aşısını ve mikroskopik canlıların fermentasyona neden olduğunu bulan bilim adamı aşağıdakilerden hangisidir?

- A) Galileo
- B) Pasteur
- C) Charles Darwin
- D) Gregor Mendel

5. Canlı dokularının yapısını, en ince ayrıntısına kadar inceleyen biyolojinin alt bilim dalı aşağıdakilerden hangisidir?

- A) Anatomi
- B) Fizyoloji
- C) Embriyoloji
- D) Histoloji

6. Aşağıdakilerden hangisi, dünyadaki tüm canlılar için enerji kaynağıdır?

- A) Algler
- B) Güneş
- C) Bitkiler
- D) Mikroskopik canlılar

7. Aşağıda verilen canlı gruplarının hangisinde ototrof beslenme görülür?

- A) Algler
- B) Böcekler
- C) Mantarlar
- D) Hayvanlar

8. İki farklı türün karşılıklı olarak birbirinden yararlandığı simbiyotik yaşam birliğine ne ad verilir?

- A) Karnivor
- B) Mutualizm
- C) Kommensalizm
- D) Parazit yaşam

9. • Tilki
• Tavşan
• Havuç
• Kurt

Yukarıda verilen canlılardan, bir besin zinciri oluşturmak istersek, ilk basamağa hangisi yazılmalıdır?

- A) Tilki
- B) Tavşan
- C) Kurt
- D) Havuç

10. Bitkisel besinlerdeki karbonun kaynağı aşağıdakilerden hangisidir?

- A) Havadaki karbon dioksit
- B) Petroldeki karbonlu bileşikler
- C) Yağmur suları
- D) Topraktaki azotlu bileşikler

11. Bir popülasyonda yaşlı bireyler genç bireylerden fazla ise, bu popülasyonun zamana bağlı durumunu aşağıdakilerden hangisi açıklar?

- A) Büyümektedir.
- B) Küçülmektedir.
- C) Dengededir.
- D) Önce büyüüp sonra dengeye gelecektir.

12. Bir çam ormanında, zamanla çamların yerine çalılıklar baskın tür haline gelmişse, bu duruma ne ad verilir?

- A) Erozyon
- B) Popülasyon
- C) Komünite
- D) Süksesyon

13. I- Kara komünitelerinde bitki türleri baskındır.
II- Su komünitelerinde balık türleri baskındır.

Yukarıda komünitelerle ilgili olarak verilenler için ne söylebiliriz?

- A) Yalnız I doğru
- B) Yalnız II doğru
- C) Her ikisi de doğru
- D) Her ikisi de yanlış

14. Tarımsal aktiviteler sonucu, sulara bol miktarda azot ve fosfor bileşiklerinin karışmasından dolayı ortamda aşırı bitki üremesine ne ad verilir?

- A) Popülasyon
- B) Süksesyon
- C) Ötrifikasyon
- D) Biyosfer

15. Fosfor döngüsü için aşağıda verilenlerden hangisi yanlıştır?

- A) Bitki ve hayvan atıklarının ayrıştırıcılar tarafından parçalanması ile inorganik fosfat oluşur.
- B) Fosforlu kayaçların aşınması ile fosfor sulara geçer.
- C) Fosfor, yoğunlaşma ile bulutların yapısına katılır.
- D) Fosfor, atmosferde bulunmaz.

16. Aşağıda verilen, hava kirliliğine karşı alınabilecek önlemlerden hangisi yanlıştır?

- A) Jeotermal enerji ve rüzgâr enerjisi yerine fosil yakıt kullanımını arttırılmalı
- B) Sanayi tesisleri yerleşim yerlerinden uzaklara kurulmalı
- C) Kara yolu taşımacılığı yerine demir yolu ve deniz taşımacılığına ağırlık verilmeli
- D) Yeşil alanlar arttırılmalı ve orman yangınları önlenmeli

2. OTURUM

17. Aşağıdakilerden hangisi erozyonun önlenmesi için alınacak tedbirlerden değildir?

- A) Toprağın yanlış kullanımının önlenmesi
- B) Ormanların tahribinin önlenmesi
- C) Bitki örtüsü tahrip olan toprakların yerleşime açılması
- D) Verimli arazinin yerleşim birimi olarak kullanılmasına izin verilmemesi

18. Aşağıdakilerden hangisi bitki köklerinin suya yönelme hareketidir?

- A) Kemotropizma
- B) Hidrotropizma
- C) Termonasti
- D) Fotonasti

19. İlk canlının kendi besinini kendisinin yaptığını savunan görüş aşağıdakilerden hangisidir?

- A) Abiyogenez görüşü
- B) Panspermia görüşü
- C) Ototrof görüşü
- D) Yaratılış görüşü

20. Canlıların genetik materyali olan DNA'da meydana gelen değişikliklere ne denir?

- A) Kazanılmış davranış
- B) Sosyal davranış
- C) Homeostazi
- D) Mutasyon

(444) BİYOLOJİ – 4

1. Bölünme olgunluğuna erişen bir canlının eşey hücresi oluşurmadan kendine benzer yavru lar meydana getirmesine ne denir?

- A) Segmentasyon
- B) Eşeysiz üreme
- C) Eşeyli üreme
- D) Döllenme

2. Aşağıdaki canlıların hangisinde vejetatif üreme görülür?

- A) Mantar
- B) Paramesyum
- C) Bira mayası
- D) Söğüt ağacı

3. Aşağıdakilerin hangisinde verilerin her ikisi de, eşeyli üremede görülür?

- A) Mayoz bölünme - Döllenme
- B) Tomurcuklanma - Bölünme
- C) Vejetatif üreme - Döllenme
- D) Sporlanma - Bölünme

4. Arılarda, kraliçe arının yumurtasının döllenme olmadan gelişmesi ile erkek arıların oluşması, hangi tür üreme şekline örnektir?

- A) Konjugasyon
- B) Partenogenez
- C) Hermafroditizm
- D) Vejetatif üreme

5. Bitkilerde dişi ve erkek organlar farklı ağaçlarda bulunuyorsa iki evcikli bitki adını alır.

Buna göre aşağıdakilerden hangisi iki evcikli bitkilerdendir?

- A) Çam
- B) Fındık
- C) Ceviz
- D) Kavak

6. Aşağıdakilerden hangisi bileşik gerçek meyveye örnektir?

- A) Erik
- B) Elma
- C) Böğürtlen
- D) Armut

7. Aşağıdaki canlılardan hangisinde dış döllenme görülür?

- A) Serçe
- B) Alabalık
- C) Fare
- D) Kertenkele

8. İnsanların dişilerinde menstrual döngünün en son evresi aşağıdakilerden hangisidir?

- A) Folikül
- B) Ovulasyon
- C) Menstruasyon
- D) Korpus luteum

9. Aşağıdakilerden hangisi insanda erkek üreme sistemi ile ilgili bir organdır?

- A) Testis
- B) Rahim
- C) Ovaryum
- D) Fallop borusu

10. Folikül kesesinde olgunlaşan yumurtanın folikülün çatlaması ile yumurtalıktan atılarak fallop borusuna geçmesine ne denir?

- A) Ovulasyon
- B) İç denge
- C) Geri besleme
- D) Menstruasyon

11. Dişilerde korpus luteumdan salgılanan ve gebeliğin sürdürülmesinde etkili olan hormon hangisidir?

- A) LH
- B) FSH
- C) Testosteron
- D) Progesteron

12. Dişilerde gebelik boyunca gerçekleşen olaylarla ilgili aşağıda verilen bilgilerden hangisi yanlıştır?

- A) Yumurta üretimi durur.
- B) Rahim dokusu kalınlaşır.
- C) Menstruasyon devam eder.
- D) Süt bezlerinin gelişimi başlar.

13. I- Yaprakları genellikle ağsı damarlıdır.
II- Bu bitkiler genellikle otsu yapıdadır.
III- Gövdede iletim demetleri dağınık olup kambiyum bulunmaz.

Yukarıda verilenlerden hangileri tek çenekli bitkilerin özelliklerindedir?

- A) Yalnız I
- B) I ve II
- C) II ve III
- D) I, II ve III

14. Bitki tohumlarının çimlenmesi için aşağıdakilerden hangisine ihtiyaç yoktur?

- A) Uygun sıcaklık
- B) Yeterli toprak
- C) Yeterli oksijen
- D) Uygun nem

15. I- Büyüme
II- Farklılaşma
III- Oluşan yaraların onarımı

Bitkilerdeki hormonlar yukarıda verilen olayların hangilerinde etkilidir?

- A) Yalnız I
- B) I ve II
- C) II ve III
- D) I, II ve III

2. OTURUM

16. Aşağıdakilerden hangisi kuş yumurtalarındaki embriyonik örtülerden değildir?

- A) Koryon B) Plâsenta
C) Allantoyis D) Vitellüs kesesi

17. Aşağıdaki organlardan hangisi embriyonik gelişimin nörilâsyon evresi sonucu oluşur?

- A) Kalp B) Böbrek
C) Beyin D) Akciğer

18. 1- Blâstulâ
2- Gastrula
3- Nörilâsyon
4- Organogenez
5- Segmentasyon

Yukarıda numaralandırılan embriyonik evreler hayvanlarda hangi sırayla gerçekleşir?

- A) 1 - 2 - 3 - 4 - 5
B) 5 - 1 - 2 - 3 - 4
C) 4 - 1 - 2 - 3 - 5
D) 3 - 1 - 2 - 4 - 5

19. Memelilerde organ taslakları oluşmuş embriyoya, ne ad verilir?

- A) Fetüs B) Zigot
C) Rahim D) Plâsenta

20. Aşağıdaki canlıların hangisinde, yenilenme (rejenerasyon) aynı zamanda bir üreme şeklidir?

- A) Kuş B) İnsan
C) Kertenkele D) Deniz yıldızı

(451) ÇAĞ.TÜRK VE DÜN.TAR. – 1

1. Aşağıdakilerden hangisi Üçlü İtilaf Devletleri arasında yer almaz?

- A) İngiltere B) Rusya
C) Almanya D) Fransa

2. Osmanlı Devleti'nin I. Dünya Savaşı sonrasında imzaladığı barış antlaşması, aşağıdakilerden hangisidir?

- A) Sevr B) Versay
C) Nöyyi D) Triyanon

3. - - - - Restorasyonu sonrasında Japonya büyük bir güç olarak dünya sahnesine çıkmıştır.

Verilen cümlede boş bırakılan yere aşağıdakilerden hangisi gelmelidir?

- A) Meiji B) Reform
C) Rönesans D) Aydınlanma

4. "Kara Perşembe" olarak bilinen 1929 Dünya Ekonomik Krizi ilk olarak hangi ülkede başlamıştır?

- A) İngiltere B) ABD
C) İspanya D) Fransa

5. 2 Eylül 1938'de kurulan Hatay Devleti'nin ilk ve tek cumhurbaşkanı, aşağıdakilerden hangisidir?

- A) Abdülgani Türkmen
B) Abdurrahman Melek
C) Cevdet Sunay
D) Tayfur Sökmen

6. I. Dünya Savaşı sonunda galip devletlerin, yenilen devletlere ağır ekonomik, siyasi ve askeri kısıtlamalar getirmeleri aşağıdakilerden hangisine yol açmıştır?

- A) Kore Savaşı'na
B) Kıbrıs Barış Harekati'na
C) II. Dünya Savaşı'na
D) Vietnam Savaşı'na

7. Türkiye, aşağıdaki yapılardan hangisine üye olabilmek için II. Dünya Savaşı'na girmiştir?

- A) AB'ye B) G-20'ye
C) AGİT'e D) BM'ye

8. II. Dünya Savaşı'nda atom bombası atılan Hiroşima ve Nagazaki, aşağıdaki devletlerin hangisinin sınırları içerisindedir?

- A) Hindistan B) Japonya
C) Filipinler D) Çin

9. Soğuk Savaş Dönemi'nin en etkili devletleri, aşağıdakilerden hangisidir?

- A) ABD - SSCB
B) Türkiye - İngiltere
C) Almanya - İtalya
D) Brezilya - İspanya

10. Truman Doktrini ve Marshall Planı'nın ortak amacı aşağıdakilerden hangisidir?

- A) SSCB tehdidinin önüne geçmek
B) Avrupa'da güzel sanatlar alanında çalışmalar yapmak
C) Türkiye'deki turizm bölgelerini faal hâle getirmek
D) Dünyadaki sportif faaliyetleri geliştirmek

11. İran - Irak Savaşı'nın çıkmasıyla var oluş nedenini yitiren antlaşma, aşağıdakilerden hangisidir?

- A) Kellogg Paktı
B) Sadabat Paktı
C) Balkan Antantı
D) Montrö Boğazlar Sözleşmesi

12. Berlin - Roma Mihveri, aşağıdaki devletlerden hangileri arasında kurulmuştur?

- A) Fransa - Rusya
B) Japonya - İtalya
C) Almanya - İtalya
D) Japonya - Almanya

13. II. Dünya Savaşı sırasında Sovyet Rusya'ya karşı "Barbarossa" harekâtını başlatarak savaş açan devlet, aşağıdakilerden hangisidir?

- A) İtalya B) Almanya
C) Japonya D) Romanya

14. II. Dünya Savaşı'nda Japonya'ya karşı atom bombasını kullanan devlet, aşağıdakilerden hangisidir?

- A) Çin B) ABD
C) Rusya D) Fransa

2. OTURUM

(455) DEM. ve İNSAN HAK. – 1

15. Birleşmiş Milletler Teşkilatı, aşağıdaki konferansların hangisinde kurulmuştur?

- A) Yalta Konferansı
- B) Potsdam Konferansı
- C) Kazablanka Konferansı
- D) San Francisco Konferansı

16. Aşağıdakilerden hangisi, II. Dünya Savaşı'nın Türkiye'yi ekonomik yönden etkilemesinin bir sonucu değildir?

- A) Varlık Vergisi
- B) Millî Koruma Kanunu
- C) Toprak Mahsulleri Vergisi
- D) Köy Enstitülerinin kurulması

17. 25 Ocak 1949'da komünist ülkeler arasında ekonomik iş birliği ve dayanışmayı hızlandırmak ve aralarında eşgüdümü sağlamak amacıyla - - - - kuruldu.

Cümledeki boşluğa aşağıdakilerden hangisi yazılmalıdır?

- A) COMECON
- B) Cominform
- C) NATO
- D) SEATO

18. Aşağıdakilerden hangisi ABD'nin öncülüğünde kurulmuştur?

- A) NATO
- B) Varşova Paktı
- C) ASEAN
- D) Balkan Paktı

19. "Balfour Deklarasyonu" ile Filistin'de bir Yahudi devleti kurulmasını kabul eden devlet, aşağıdakilerden hangisidir?

- A) ABD
- B) SSCB
- C) Fransa
- D) İngiltere

20. Seylan, Birmanya ve Malezya, aşağıdaki devletlerden hangisine karşı bağımsızlık kazanmıştır?

- A) İngiltere
- B) Fransa
- C) Hollanda
- D) Japonya

1. Hukuk kavramı ile ilgili olarak aşağıda verilenlerden hangisi doğrudur?

- A) Bir ülkede temel hakların yasalarla vatandaşlara tanınmış olması o ülkede yaşayan insanların bu haklara sahip olmadıkları anlamına gelir.
- B) Haklar yürürlükteki hukuk düzenine bağlı olarak toplumdan topluma, zamandan zamana değişebilir.
- C) Sorumlulukların yerine getirilmesine bakılmaksızın bireyler tüm haklarını kullanabilmelidir.
- D) Yasa ve yönetmeliklerle kişilere verilen hakların geri alınması mümkün değildir.

2. Aşağıdakilerden hangisi tüzel kişi olarak kabul edilmez?

- A) TCDD
- B) İHH
- C) Kızılay
- D) Vatandaş Ahmet

3. Aşağıdakilerden hangisi şehir (site) devletlerinin özelliklerinden değildir?

- A) Mesleki ve teknik iş bölümünün yaygınlaşması
- B) Toplumsal sınıfların ortaya çıkması
- C) Yöneten-yönetilen ayrımının bulunmaması
- D) Askerlik, yöneticilik gibi mesleklerin ortaya çıkması

4. Herhangi bir konuda mağdur olan, devletin ya da kişilerin demokrasi ve insan haklarına aykırı davranış ve uygulamalarına maruz kalan kişilerin mağduriyetlerini yetkili makamlara yazılı olarak bildirerek mağduriyetlerinin kaldırılmasını isteme hakkı aşağıdakilerden hangisidir?

- A) Kişi dokunulmazlığı hakkı
- B) Özel yaşamın gizliliği hakkı
- C) Kamu hizmetlerine girme hakkı
- D) Dilekçe hakkı

- 5. • Ekonomik kalkınma ve yoksullukla mücadele
- Gelir adaleti ve eşitlik
- Fırsat eşitliği
- Sosyal güvenlik

Verilenler aşağıdakilerden hangisinin gereklerindedir?

- A) Sosyal devlet
- B) Kuvvetler ayrımı
- C) Hukuk devleti
- D) Mahkemelerin bağımsızlığı

6. Kanunların nasıl uygulanacağını gösteren, Bakanlar Kurulu tarafından hazırlanan hukuk kuralı aşağıdakilerden hangisidir?

- A) Yönetmelik
- B) Yönerge
- C) Anayasa
- D) Tüzük

7. Seçmen olmanın vergi ödeme, eğitim, cinsiyet gibi bazı şartlara bağlandığı oy kullanma biçimi aşağıdakilerden hangisidir?

- A) Genel oy
- B) Kısıtlı oy
- C) Gizli oy, açık sayım
- D) Açık oy, gizli sayım

8. Aşağıdakilerden hangisi Türkiye Cumhuriyeti devlet sisteminin dayandığı temel esaslardan değildir?

- A) Egemenliğin kayıtsız şartsız milletin olması
- B) Üniter devlet yapısı ve laiklik
- C) Yasaların sadece yasama ve yürütme organlarını bağlaması
- D) Yurtta ve dünyada barış

9. Çoğulcu demokrasi konusunda aşağıdakilerden hangisi söylenemez?

- A) Kültürel tekelciliği dışlar.
- B) Tek tip toplum oluşturma dayatmasına karşıdır.
- C) Hoşgörü ve farklılıklara saygıyı gerektirir.
- D) Çoğunluk hegemonyası söz konusudur.

2. OTURUM

10. Batılı devletlerin baskı ve dayatmaları sonucunda 1856'da, gayrimüslimlerle Müslümanlar arasındaki bazı farklılıkları ortadan kaldırmak üzere yapılan düzenleme aşağıdakilerden hangisidir?

- A) Islahat Fermanı
- B) Sened-i ittifak
- C) Nizam-ı Cedit
- D) Birinci Meşrutiyet

11. Kuvvetler ayrılığı ilkesi Türkiye Cumhuriyeti'nin hangi Anayasasında ilk defa kabul edilmiştir?

- A) 1921
- B) 1924
- C) 1961
- D) 1982

12. Anayasaya göre, idarenin hukuka uygunluğunun, düzenli ve verimli şekilde yürütülmesini sağlamak amacıyla, Cumhurbaşkanlığına bağlı olarak kurulan kurul aşağıdakilerden hangisidir?

- A) İnsan Hakları İnceleme Kurulu
- B) Yüksek Denetleme Kurulu
- C) Devlet Denetleme Kurulu
- D) Kamu Güvenliği Kurulu

13. Aşağıdakilerden hangisi demokrasinin temel ilkelerinden değildir?

- A) Demokrasilerde hükümetin siyasal gücü anayasa ile sınırlıdır.
- B) Demokrasi çoğunluğun tüm istek ve taleplerinin karşılandığı bir yönetim biçimidir.
- C) Yasama, yürütme ve yargı organları birbirlerinin alanlarına müdahale edemeyecek biçimde ayrılmışlardır.
- D) Demokrasilerde insanlar yasalar önünde ve kamu hizmetinden yararlanma bakımından eşit sayılırlar.

14. Aşağıdakilerden hangisi uluslararası insan hakları örgütlerinin, insan hakları ihlallerinin önlenmesindeki katkılarından değildir?

- A) İnsan hakları eğitiminin önemi ön plana çıkmıştır.
- B) Taraf devletlerde demokratikleşme süreci hızlanmıştır.
- C) İnsan hakları ihlalleri sadece ulusal hukuk tarafından korumaya alınmıştır.
- D) Taraf devletleri, insan hakları ihlallerinin önlenmesi konusunda dikkatli davranmaya zorlamıştır.

15. Aşağıdakilerden hangisi insan haklarını korumak için faaliyet gösteren sivil toplum kuruluşudur?

- A) Green Peace
- B) Birleşmiş Milletler
- C) Avrupa Konseyi
- D) Avrupa Güvenlik ve İşbirliği Teşkilatı

16. Aşağıdakilerden hangisi Birleşmiş Milletler Örgütü bünyesinde bulunan komite ve kuruluşlardandır?

- A) Avrupa İnsan Hakları Mahkemesi
- B) Kadınlara Karşı Ayrımcılığın Kaldırılması Komitesi
- C) Avrupa Güvenlik ve İşbirliği Teşkilatı
- D) Uluslararası Hukuk Komisyonu

17. Aşağıdakilerden hangisi, insan haklarının korunmasına engel oluşturur?

- A) Gelir adaletsizliğinin ortadan kaldırılmaması
- B) Hızlı toplumsal değişimin olumsuz etkilerinin önlenmesi
- C) İrk ayrımcılığının ortadan kaldırılması
- D) Çocuklara yönelik şiddetin önlenmesi

18. Bir toplumda toplumsal yapının bütününe dokunmaksızın, eskiyen, güncelliğini kaybeden, toplumun ihtiyaçlarına cevap veremeyen kurum ve kuralların düzeltilmesine ne denir?

- A) Devrim
- B) Gelişme
- C) Reform
- D) Aydınlanma

19. Halk iradesinin yönetime yansımaları için aşağıdakilerden hangisi gereklidir?

- A) Çoğulcu ve katılımcı bir demokrasi
- B) Özel teşebbüsün sınırlarının daraltılması
- C) Yöneticilerin güçlerini artırmak istemeleri
- D) Kuvvetler birliği

20. Atatürk ilkelerinden "Laiklik" aşağıdakilerden hangisini ifade eder?

- A) Egemenliğin millete ait olması
- B) Din işleri ile devlet işlerinin birbirinden ayrı olması
- C) Ülkede yaşayan tüm vatandaşların eşit olması
- D) Ülke kalkınmasının millet ve devlet işbirliği ile gerçekleştirilmesi

(461) EKONOMİ – 1

1. Ekonomide fiyat artış hızının yavaşlatılması, fiyatlarda az çok uzun bir süre içinde büyük oranlı değişmelerin önlenmesi, aşağıda verilen ekonomi politikasının başlıca hedeflerinden hangisiyle ilgilidir?

- A) Tam İstihdam
- B) Ekonomik Denge
- C) Hakça Gelir Dağılımı
- D) Ekonomik Büyüme ve Kalkınma

2. Devletin, bazı malların ithal ve ihracını yasaklayan önlemleri, ekonomi politikasının hangi vasıtaları olarak adlandırılır?

- A) Yönlendirici
- B) Nicelik Belirleyen
- C) Nitelik Belirleyen
- D) Emredici

2. OTURUM

3. Aşağıda verilen açıklamalardan hangisi tûmdengelim in yeter-sizliklerinden biri değildir?

- A) Olaylarla olan ilgimiz kesilebilir.
- B) Bizî gözlemden yoksun bira-kabilir.
- C) Somut şartlar üzerinden olay-ları inceler.
- D) Gerçeğe uygunluk kontrolü yapmamıza engel olabilir.

4. İnsanların siyah-beyaz televiz-yon yerine renkli televizyonu seçmeleri aşağıda verilen ihtiya-yaç yasalarından hangisine bir örnek teşkil eder?

- A) İhtiyaçların miktarı sınırsızdır.
- B) İhtiyaçlar birbirine rakiptir.
- C) Bazı ihtiyaçların kapasiteleri sınırlıdır.
- D) İhtiyaçlar değişmektedir.

5. Aşağıdakilerden hangisi kültü-rel mal olarak kabul edilir?

- A) Su
- B) Elbise
- C) Ekmek
- D) Televizyon

6. Servet ile ilgili verilen bilgiler-den hangisi yanlıştır?

- A) Servet görecelidir.
- B) Servet bir miktardır.
- C) Toplam olarak ifade edilir.
- D) Servetin göstergesi sadece paradır.

7. Aşağıda verilenlerden han-gisi "Üretim Değer Meydana Getirmektir" görüşüne aykırı bir açıklamadır?

- A) Faaliyet süresince malın şekli değişir.
- B) Madde yerine başka bir madde geçer.
- C) Eski maddelerin değerleri daha büyük olur.
- D) Faaliyet sonunda malın değeri artar.

8. Pamuğun yeterli ölçüde üretildiği bölge ve ülkelerde tekstil endüstri-si de gelişir.

Verilen açıklama, hangi üretim faktörünün etkisi ile ilgilidir?

- A) Doğa
- B) Emek
- C) Sermaye
- D) Girişimci

9. Aşağıdakilerden hangisi birinci enerji kaynakları arasında yer almaz?

- A) Doğal gaz
- B) Biogaz
- C) Nükleer enerji
- D) Rüzgar enerjisi

10. Aşağıdaki açıklamaların hangi-sinde bir emek vardır?

- A) Dağ sporu yapmak
- B) Otomobil kullanmak
- C) Bir şoförün faaliyetleri
- D) Zevk için kürek çekmek

11. Kanunla oluşturulan tekele ne ad verilir?

- A) Özel tekel
- B) İdari tekel
- C) Yasal tekel
- D) Fiili tekel

12. Maden rantını ortaya çıkaran asıl etken aşağıdakilerden han-gisidir?

- A) Büyüklük
- B) Kalite
- C) Fiyat
- D) Maliyet

13. Faiz oranlarının yüksek olması durumunda aşağıdakilerden han-gisinin görülme olasılığı artar?

- A) Ekonomik gelişmenin hızlanması
- B) İş alanlarının artması
- C) Yatırımların kısılması
- D) İşsizliğin azalması

14. Türkiye'de millî gelir hesapla-maları 1927 yılında hangi yön-temle başlamıştır?

- A) Harcama
- B) Tahmini
- C) Üretim
- D) Gelir

15. Kişilerin millî gelirin oluşumu-na katılmasının karşılığı olarak aldığı ve ekonomik gücünü artırdığı para veya para ile ifade edilebilen değerlere ne denir?

- A) Gelir
- B) Ücret
- C) Rant
- D) Kâr

16. I- Ücret
II- Rant
III- Faiz
IV- Kâr

Yukarıdakilerden hangileri millî geliri oluşturan gelirlerdendir?

- A) I ve IV
- B) II ve III
- C) I, II ve IV
- D) I, II, III ve IV

17. Aşağıdaki tanımlardan hangisi mübadeleyi ifade etmektedir?

- A) Malların insanlar arasında el değiştirmesidir.
- B) Mal ve hizmetlerin elde edilmesi faaliyetidir.
- C) İhtiyaçların karşılanması için malların tüketilmesidir.
- D) Üretim faaliyeti sonucu elde edilen gelirin dağıtımıdır.

18. Hazine bonusu ya da tahvilinin üzerinde yazan faiz oranına ne denir?

- A) Serbest faiz
- B) Nominal faiz
- C) Yasal faiz
- D) Reel faiz

19. Aşağıdakilerden hangisi öde-meler dengesinde yer alan de-ğerlerden biri değildir?

- A) Kamu giderleri
- B) İhracat gelirleri
- C) Turizm gelirleri
- D) İthalat giderleri

20. Aşağıdakilerden hangisi enfla-syonun nedenlerinden biridir?

- A) Faiz oranlarının düşmesi
- B) Ürün maliyetlerinin azalması
- C) Dolaşımdaki para miktarının artması
- D) Mal ve hizmet üretiminin artması

2. OTURUM

(462) EKONOMİ – 2

1. Hiçbir ekonomik faaliyette bulunmadan elde edilen mallara ne denir?

- A) Üretim mali
- B) Tüketim mali
- C) Ekonomik mal
- D) Serbest mal

2. Aşağıdakilerden hangisi üretim faktörlerinden değildir?

- A) Tabiat
- B) Dağıtım
- C) Sermaye
- D) Girişimci

3. Gelirin özelliklerine göre aşağıdakilerden hangisi gelir kabul edilmez?

- A) Kâr
- B) Ücret
- C) Bağış
- D) Faiz

4. Bir ihtiyaca cevap veren malın miktarı ne kadar az olursa, ---- o kadar çok olur?

Boş bırakılan yere aşağıdakilerden hangisi yazılmalıdır?

- A) miktarı
- B) faydası
- C) üretimi
- D) tüketimi

5. Sermaye = (Mevcutlar + ----) - (Borçlar)

Yukarıda boş bırakılan yere aşağıdakilerden hangisi yazılmalıdır?

- A) Amortisman
- B) Öz sermaye
- C) Ham maddeler
- D) Alacaklar

6. İnsan ihtiyaçlarını karşılayan mal ve hizmetleri meydana getirmek ve malların faydasını artırmak için yapılan faaliyetlere ne denir?

- A) Üretim
- B) Tüketim
- C) Fayda
- D) Dağıtım

7. İnsanların mal ve hizmet üretiminde kullandıkları zihinsel ve bedensel faaliyetlerine ne denir?

- A) Tüketim
- B) Üretim
- C) Emek
- D) Sermaye

8. Aşağıdakilerden hangisi ülkelerin ekonomi politikasının hedeflerindedir?

- A) Ekonomik kalkınmayı gerçekleştirmek
- B) Faiz oranlarını yükseltmek
- C) Asgari ücreti belirlemek
- D) İhracatı desteklemek

9. Aşağıdakilerden hangisi tekel piyasasının özelliklerindedir?

- A) Tek alıcının olması
- B) Çok sayıda alıcının olması
- C) Çok sayıda satıcının olması
- D) Satıcıların rekabet içinde olması

10. Aşağıdakilerden hangisi rekabetin özelliklerinden değildir?

- A) Piyasada tekel oluşturması
- B) İşletmeleri daha aktif hâle getirmesi
- C) Yeni üretim yöntemlerini kullandırması
- D) Genel olarak fiyatların düşmesini sağlaması

11. İkame yasası gereği, et fiyatlarının aşırı yükselmesiyle tüketicilerin aşağıdaki mallardan hangisine talepleri artması beklenir?

- A) Giyecek
- B) Bulgur
- C) Tavuk
- D) İçecek

12. Bir ülkenin bir yıl içinde ürettiği toplam mal ve hizmet üretimini parasal değerine ne denir?

- A) Temelli gelir
- B) Millî gelir
- C) Gerçek gelir
- D) İtibari gelir

13. Aşağıdakilerden hangisi millî gelir hesaplama yöntemlerinden biri değildir?

- A) Harcama sistemi
- B) Üretim sistemi
- C) Gelir sistemi
- D) Vergi sistemi

14. Belirli bir yılın fiyatları üzerinden hesaplanan millî gelire ne denir?

- A) Gayrisafi millî hasıla
- B) Reel millî gelir
- C) Yurt içi hasıla
- D) Safi millî gelir

15. Üretim faaliyeti sonucunda girişimcinin payı olan gelir aşağıdakilerden hangisidir?

- A) Ücret
- B) Faiz
- C) Kâr
- D) Rant

16. Millî gelirin üretim faktörlerinin üretimden aldıkları paylara göre dağılımına ne denir?

- A) Fonksiyonel dağılım
- B) Sektörel dağılım
- C) Bölgesel dağılım
- D) Kişisel dağılım

17. Fiyatlar genel seviyesinin yükselmesine ne denir?

- A) Arz
- B) Deflasyon
- C) Enflasyon
- D) Talep

18. Malların insanlar arasında el değiştirmesine aracılık eden ve herkesce kabul edilen ortak bir ölçme birimi işlevi gören ödeme aracına ne denir?

- A) Gümüş
- B) Döviz
- C) Para
- D) Kredi

19. Aşağıdakilerden hangisi ekonomi politikasının başlıca hedeflerindedir?

- A) Dış ödemeler dengesini sağlamak
- B) Tarım sektörünü desteklemek
- C) İhracatı desteklemek
- D) Üretimi yönlendirmek

2. OTURUM

20. Aşağıdakilerden hangisi çevre kirliliğine neden olan etkenlerdendir?

- A) Çevre eğitiminin yaygınlaştırılması
- B) Altyapı işlerinin yapılması
- C) Yeşil alanların artması
- D) Nüfusun aşırı artması

(476) İŞLETME – 1

1. “Mal ve hizmetlerin insan gereksinimlerini karşılama özelliğine denir.” ifadesi, aşağıdakilerden hangisinin tanımıdır?

- A) Fayda
- B) Mal
- C) Hizmet
- D) İhtiyaç

2. Mülkiyeti başkalarına ait işletmelerde görev yapan işletme yöneticisi, aşağıdakilerden hangisinden sorumlu değildir?

- A) Çalışanların görev dağılımı yapmak
- B) İşletmenin hedeflerini belirlemek
- C) Yapılacak işleri planlamak
- D) Kâr veya zararı paylaşmak

3. Aşağıdakilerden hangisi dayanaksız mallara örnek olur?

- A) Konserve
- B) Mobilya
- C) Otomobil
- D) Buzdolabı

4. Mal ve hizmetlerin üretilmesindeki en önemli amaç aşağıdakilerden hangisidir?

- A) İş alanlarının açılması
- B) İşletmelerin kâr elde etmesi
- C) İnsan ihtiyaçlarının karşılanması
- D) Doğal kaynakların değerlendirilmesi

5. I- Doğal kaynak
II- Gelir
III- Sermaye
IV- Emek
V- Rant

Mal veya hizmet üretmek için yukarıdakilerden hangileri işletmelerde bir araya getirilir?

- A) I ve V
- B) I, III ve IV
- C) II, IV ve V
- D) II, III, IV ve V

6. İnsan ihtiyaçlarının karşılanması için mal ve hizmet üretim faaliyetinde bulunan ekonomik kuruluşlara ne denir?

- A) Büro
- B) Mağaza
- C) Dükkan
- D) İşletme

7. Aşağıdakilerden hangisi işletmelerin amaçlarına uygun değildir?

- A) Büyümeyi gerçekleştirme
- B) Mal ve hizmet üretme
- C) Tekel oluşturma
- D) Kâr elde etme

8. İşletmelerin aşağıdaki amaçlarından hangisi işsizliğin azaltılmasında etkili olur?

- A) Yeni iş alanları kurmak
- B) Toplumla hizmet etmek
- C) Mal ve hizmet üretmek
- D) Kâr elde etmek

9. Kamu kuruluşlarının öncelikli amacı aşağıdakilerden hangisidir?

- A) Kâr elde etme
- B) Mal üretme
- C) Toplumla hizmet etme
- D) Çalışanlara iyi ücret ödeme

10. Ticari işletmelerin öncelikli amacı aşağıdakilerden hangisidir?

- A) İşsizliği azaltmak
- B) Kâr elde etmek
- C) Hizmet etmek
- D) Mal üretmek

11. Bankacılık hizmetleri, hangi hizmet işletme türleri arasında yer alır?

- A) Kamu hizmetleri
- B) Finans hizmetleri
- C) Kişisel hizmetler
- D) Danışmanlık hizmetleri

12. Aşağıdakilerden hangisi kamu işletmelerinin kuruluş amaçları arasında yer almaz?

- A) Ülkede istihdamın artırılması
- B) Ekonomik etkinliğin sağlanması
- C) Piyasa başarısızlıklarının önlenmesi
- D) Tekellerin özel sektör eliyle işletilmesi

13. Yabancı sermayeli kuruluş olarak Bursa ilimizde kurulan ve meyve aromalı içecek üreten COCA-COLA İçecek A.Ş. adlı işletme hangi ülkeye aittir?

- A) A.B.D
- B) İsviçre
- C) Japonya
- D) İngiltere

14. Aşağıda yapılan açıklamalardan hangisi, tek kişi işletmelerin sakıncalarından biri olarak değerlendirilemez?

- A) Kredi temin olanaklarının sınırlı olması.
- B) İşletmenin büyüme olanaklarının sınırlı olması.
- C) İşletme örgütünün esnek bir yapıya sahip olması.
- D) İşletme sahibinin tüm mal varlığı ile risk alması

15. Türk Ticaret Kanununa göre düzenlenen ortaklıklarla ilgili yapılan açıklamalardan hangisi yanlıştır?

- A) Tüzel kişilikleri vardır.
- B) Prosedürleri sözleşme ile belirlenir.
- C) İflasa tabi olma özellikleri vardır.
- D) Ticaret siciline kayıt olma zorunluluğu vardır.

16. Kollektif şirketin özelliklerine yönelik yapılan açıklamalardan hangisi doğrudur?

- A) Sözleşmedeki imzalar noterce onaylanmaz.
- B) Ortakların üçüncü şahıslara karşı sorumlulukları yoktur.
- C) Kollektif şirket bir ticaret unvanı kullanamaz.
- D) Tüzel kişiler kollektif şirket kuramaz.

2. OTURUM

17. Yerel, ulusal, bölgesel ve uluslararası oluşumlarla birlikte çalışarak üyelerine daha etkin bir şekilde hizmet etme ve kooperatifçilik hareketini güçlendirme, aşağıda verilen kooperatifçilik ilkelerinden hangisi ile ilgilidir?

- A) Özerklik ve bağımsızlık
- B) Topluma karşı sorumlu olma
- C) Kooperatifler arasında işbirliği
- D) Eğitim, öğrenim ve bilgilendirme

18. Tüzel kişilerin meslek odalarına kayıt olabilmeleri için aşağıdakilerden hangisi gerekli bir evrak değildir?

- A) Fotoğraf
- B) İlan gazetesi
- C) İmza sirküleri
- D) Ana sözleşme

19. Sigortalıları çalıştıran gerçek veya tüzel kişiler ile tüzel kişiliği olmayan kurum ve kuruluşlar, aşağıdakilerden hangisi ile ifade edilir?

- A) Sigortalı
- B) Alt İşveren
- C) İşveren Vekili
- D) İşveren

20. İnşaat iş yerlerinde işe başlatılan sigortalıların Sosyal Güvenlik Kurumuna bildirim ne kadar süre içerisinde yapılmalıdır?

- A) İşe başlatıldığı gün
- B) 1 ay içinde
- C) 10 gün içinde
- D) İşe başlatılmadan önce

(477) İŞLETME – 2

1. İhtiyaçlarını karşılamak üzere mal ve hizmetleri satın alan ve kullanan kişilere ne denir?

- A) Tüketici
- B) Girişimci
- C) Üretici
- D) Yönetici

2. Aşağıdakilerden hangisi yöneticide bulunması gerekli özelliklerden biridir?

- A) Yeni düşüncelere kapalı olmalı
- B) Sorumluluk almaktan kaçınmalı
- C) Görüşlerini çalışanlardan saklamalı
- D) Çalışanlar ile etkili iletişim kurabilmeli

3. Aşağıdakilerden hangisi mal ve hizmet üretmek için işletmelerde bir araya getirilen üretim faktörlerinden değildir?

- A) Doğal kaynak
- B) Sermaye
- C) Mal
- D) Emek

4. Aşağıdakilerden hangisi tüm işletmeler için genel olan faaliyet alanını ifade eder?

- A) Topluma sosyal fayda sağlamak
- B) Ekonomik mal veya hizmet üretmek
- C) İnsanların ihtiyaç duyduğu hizmetleri sağlamak
- D) Başka işletmeler için gerekli olan malları üretmek

5. Kâr amacıyla üretim faktörlerini bir araya getirerek mal ve hizmet üretim faaliyetinde bulunan kişilere ne denir?

- A) Pazarlamacı
- B) Girişimci
- C) Lider
- D) Yönetici

6. Belirli bir maddi varlığı olmayan, ancak mal gibi insan ihtiyaçlarını karşılayan faaliyetlere hizmet denir?

Bu tanıma göre aşağıdakilerden hangisi hizmetlere örnek olur?

- A) Ekmek
- B) Hastane
- C) Okul
- D) Eğitim

7. Kamu kuruluşları bünyesinde faaliyette bulunan kreşlerin kurulma amaçları, işletmelerin hangi amacına örnek olur?

- A) Verimli olmak
- B) Kâr elde etmek
- C) Topluma hizmet etmek
- D) Mal ve hizmet üretmek

8. Bir ticari işletme için aşağıdakilerden hangisi vazgeçilmez amaçtır?

- A) Kâr elde etme
- B) Topluma hizmet etme
- C) Çalışanlara iyi ücret ödeme
- D) Tüketicilerin ihtiyacı olan malları sunma

9. İşletmelerin çalışanlarını memnun etmek ve onların daha verimli olmalarını sağlamak için aşağıdakilerden hangisini yapmaları etkili olur?

- A) Topluma hizmet etmek
- B) Çalışanlarına iyi ücret ödemek
- C) Kaliteli mal ve hizmet üretmek
- D) Tüketicileri doğru bilgilendirmek

10. Aşağıdakilerden hangisi kamu işletmelerinin özelliklerindendir?

- A) Özel yasalarla kurulması
- B) Sermayelerinin az olması
- C) Ortak sayısının çok olması
- D) Her alanda tekel oluşturması

11. Aşağıdakilerden hangisi hizmet işletmelerine örnek olmaz?

- A) Hastane
- B) Otel
- C) Ulaşım işletmesi
- D) Makarna fabrikası

12. Aşağıdaki işletme çeşitlerinden hangisi üretim araçlarının mülkiyetine göre işletmeler sınıflandırılması içinde yer almaz?

- A) Hizmet işletmeleri
- B) Kamu işletmeleri
- C) Özel işletmeler
- D) Karma işletmeler

2. OTURUM

13. Aşağıdakilerden hangisi sermaye şirketlerinin şahıs işletmelerine göre olumlu yönlerinden birdir?

- A) Karar almanın kolay olması
- B) Yetkilerin bir kişide toplanması
- C) Kuruluş işlemlerinin uzun zaman alması
- D) Büyüme yeteneğinin sonsuz olması

14. İşletmelerde üretim işlevi ile aşağıdakilerden hangisi yerine getirilir?

- A) Gerekli kredilerin sağlanması
- B) Mal ve hizmetlerin elde edilmesi
- C) Mal ve hizmet tanıtımının yapılması
- D) İşletmede düzenli çalışmanın sağlanması

15. İşletmenin hangi işlevinde müşterilerin mal ve hizmet alımlarını sürdürmelerini sağlamak ve yeni müşteriler kazanmak amacı güdülmür?

- A) Finansman B) Yönetim
- C) Pazarlama D) Üretim

16. Aşağıdaki işletme yöneticilerinden hangisi diğerlerinin en üstünde yer alır?

- A) Genel müdür
- B) Servis şefi
- C) Şube müdürü
- D) Ustabaşı

17. İşletme yönetiminin organizasyon işlevinde son olarak aşağıdakilerden hangisi yapılır?

- A) Yapılacak işlerin belirlenmesi
- B) Yetki ve sorumlulukların belirlenmesi
- C) İşleri yapacak kişilerin göreve atanması
- D) Çalışma yerleri, kullanılacak araç ve yöntemlerin seçilmesi

18. I- Sevk ve idare
II- Organizasyon
III- Planlama
IV- Denetim

İşletme yöneticisi, yukarıda verilen yönetim işlevlerini hangi sırayla yerine getirir?

- A) III - IV - II - I
- B) I - II - III - IV
- C) III - II - I - IV
- D) IV - II - III - I

19. İşletmelerin yeni yatırımlar yapması aşağıdaki ekonomik sorunlardan hangisine olumlu etki yapar?

- A) Sermaye yetersizliğine
- B) Çevre kirliliğine
- C) Enflasyona
- D) İşsizliğe

20. Aşağıdakilerden hangisi işletmelerin çalışanlarına karşı olan sorumluluklarından biridir?

- A) Kaliteli mal ve hizmet üretme
- B) İş güvenliğini sağlama
- C) Çevreyi kirliletmemeye
- D) Vergi ödeme

(481) SANAT TARİHİ – 1

1. Aşağıdakilerden hangisi, dramatik ve ritmik sanatlar içerisinde **yer almaz**?

- A) Bale B) Dans
- C) Müzik D) Opera

2. Dağlar, ovalar, ağaçlar, nehirler ve ormanları içeren manzara betimlerine ne ad verilir?

- A) Büst B) Peyzaj
- C) Portre D) Soyut Resim

3. Avrupa'da 17. yüzyıldan sonra gelişen sanat tarihi bilimi ülkemizde, aşağıdaki dönemlerin hangisinde önem kazanmaya başlamıştır?

- A) Millî Mücadele Dönemi
- B) Cumhuriyet Dönemi
- C) Meşrutiyet Dönemi
- D) Tanzimat Dönemi

4. Aşağıdakilerden hangisi, mimarinin **kullanılış amacına** göre yapılan bir gruplandırmadır?

- A) Ev - Saray - Cami
- B) Taş - Ahşap - Tuğla
- C) Türk - Arap - İtalyan
- D) Rönesans - Roman - Gotik

5. I. Rölyef
II. Gravür
III. Kabartma

Verilenlerden hangileri anlamdaştır?

- A) I ve II B) I ve III
- C) II ve III D) I, II ve III

6. • İspanya'daki Altamira Mağarası
• Fransa'daki Lascaux Mağarası

Verilen mağaraların ortak özelliği, aşağıdakilerden hangisidir?

- A) Günümüzde su altında kalmış olmaları
- B) İkinci Dünya Savaşı'nda çökme-leri
- C) Paleolitik Çağa ait resimler içermeleri
- D) İlyada Destanı'na konu olan Troya Savaşları'nda kullanılmaları

7. Aşağıdakilerden hangisi Kalkolitik Çağın diğer adıdır?

- A) Çanak - Çömlek Çağı
- B) Taş - Bakır Çağı
- C) Orta Taş Çağı
- D) Cilalı Taş Çağı

8. "Lidya mimarisinin en önemli yapı grubunu - - - - oluştururdu."

Verilen cümlede boş bırakılan yer, aşağıdakilerden hangisi ile tamamlanmalıdır?

- A) stadyumlar
- B) zafer takları
- C) tümülüsler
- D) kütüphaneler

9. Aşağıdaki halklardan hangisi, MÖ 2000'lerde Kafkaslar üzerinden gelerek Orta Anadolu'ya yerleşmiştir?

- A) Lidyalılar B) Urartular
- C) Frigler D) Hititler

2. OTURUM

10. Aşağıdaki kiliselerden hangisinin yapımında “Yunan Haçı Planı” uygulanmıştır?

- A) İstanbul - Hagia Eirene (Aya İrini)
- B) İstanbul - Hagia Sophia (Ayasofya)
- C) İstanbul - Studios Manastır Kilisesi
- D) İstanbul - Sergios Bacchos (Küçük Ayasofya)

11. Taş malzemesi kullanılarak yapılmış en eski şehir amfiteyatrosu, aşağıdakilerden hangisidir?

- A) Pompei Amfiteyatrosu
- B) Roma Amfiteyatrosu
- C) Verona Amfiteyatrosu
- D) El-Jem Amfiteyatrosu

12. “Korint nizamı, - - - - nizamının çok az değişmiş biçimidir.”

Verilen cümlede boş bırakılan yere, aşağıdakilerden hangisi yazılmalıdır?

- A) Dor
- B) Eol
- C) Helenistik
- D) İyon

13. Aşağıdakilerden hangisi mimari örtü ögesidir?

- A) Niş
- B) Tonoz
- C) Potern
- D) Portal

14. Roman ve Gotik sanatlarının Avrupa’da görüldüğü çağ, aşağıdakilerden hangisidir?

- A) Yakın Çağ
- B) Yeni Çağ
- C) Orta Çağ
- D) İlk Çağ

15. Aşağıdaki ülkelerin hangisinde Gotik üslubun yayılması zaman almıştır?

- A) İtalya
- B) Fransa
- C) Almanya
- D) İngiltere

16. Aşağıdaki sanat akımlarından hangisinin sözcük anlamı “yeni doğuş”tur?

- A) Romantizm
- B) Rönesans
- C) Fütürizm
- D) Barok

17. Aşağıdaki hangi akımın sanatçıları, var olan bütün eğilimlere, alışlagelmiş kurallara karşı çıkmalarıyla tanınmışlardır?

- A) Empresyonizm
- B) Romantizm
- C) Dadaizm
- D) Sürrealizm

18. Aşağıdaki mimari eserlerden hangisinin yapımında Neoklasik sanatın mimari özellikleri kullanılmıştır?

- A) İngiltere - Lincoln Katedrali
- B) İspanya - Kompestela Katedrali
- C) Fransa - Versay Sarayı
- D) Fransa - Maddeleine Kilisesi

19. Rönesans Dönemi heykeltıraşlarından olan Lorenzo Ghiberti, Floransa Vaftizhanesi’nin bronz kapıları için yaptığı rölyeflerinde daha çok hangi etkiyi öne çıkarmaya çalışmıştır?

- A) Işık vurgusunu
- B) Renk çeşitliliğini
- C) Derinlik duygusunu
- D) Kompozisyondaki tekdüzeliği

20. • “Ayçiçekleri”
• “Sandalye ve Pipo”
• “Buğday Tarlası Üstünde Kargalar”

Yukarıdaki eserler hangi empresyonist ressamın eseridir?

- A) Van Gogh
- B) Paul Cezanne
- C) Edgar Degas
- D) Alfred Sisley

(482) SANAT TARİHİ 2

1. Türklerin ilk ana yurdu olan Orta Asya’nın kuzeyinde bulunan coğrafi bölge, aşağıdakilerden hangisidir?

- A) Sibirya
- B) Karadeniz
- C) Kingan Dağları
- D) Hazar Denizi

2. Üzerleri toprakla örtülü Orta Asya mezar yapısına ne ad verilir?

- A) Kubbe
- B) Kurgan
- C) Balbal
- D) Külâh

3. Orhun Anıtları’nın yazımında kullanılan alfabe, aşağıdakilerden hangisidir?

- A) Çin
- B) Uygur
- C) Arap
- D) Göktürk

4. Uygurlar;

- I. alçı
- II. ahşap
- III. taş

gibi malzemelerden hangileri ile heykeller yapmışlardır?

- A) Yalnız I
- B) Yalnız II
- C) Yalnız III
- D) I, II ve III

5. İslam mimarisinin ilk örneklerine, aşağıdaki şehirlerin hangisinde rastlanır?

- A) Mekke
- B) Kudüs
- C) Medine
- D) İstanbul

6. Emeviler, mimari süslemede, aşağıdaki kültürlerin hangisinden etkilenmişlerdir?

- A) Rus
- B) Çin
- C) Sasani
- D) Endülüs

7. Halife Abdülmelik tarafından 692 yılında yaptırılan Kubbetü’s Sahra, aşağıdaki şehirlerin hangisinde yer alır?

- A) Şam
- B) Mekke
- C) Kudüs
- D) İskenderiye

2. OTURUM

8. Aşağıdaki bilgilerden hangisi Elhamra Sarayı ile ilgili değildir?

- A) Kordoba şehrinde dir.
- B) Batı'da "Roza" adıyla ünlenmiştir.
- C) Kale - saray şeklinde inşa edilmiştir.
- D) Yapımında kullanılan tuğlaların kırmızı olması nedeniyle Arapça kırmızı anlamına gelen "Elhamra" adı verilmiştir.

9. "Ribat" adı verilen ilk Türk kervansaraylarını inşa eden Türk devleti, aşağıdakilerden hangisidir?

- A) Gazne
- B) Babür
- C) Karahanlı
- D) Büyük Selçuklu

10. Aşağıdakilerden hangisi, Büyük Selçuklu hükümdarlarından biri değildir?

- A) Melikşah
- B) Nizamülmülk
- C) Tuğrul Bey
- D) Sultan Sencer

11. Aşağıdaki yapılardan hangisi Osmanlı sivil mimarisine örnektir?

- A) Han
- B) Cami
- C) Türbe
- D) Medrese

12. " - - - , zamanına kadar denenmemiş bir anıtsallığa ulaşmış olmasıyla geçmiş mimari ifadeye konmuş bir son nokta niteliği taşımaktadır."

Doğan KUBAN

Ünlü mimar ve mimarlık tarihçisi Doğan Kuban, yukarıdaki ifadeleriyle hangi camiye duyduğu hayranlığı anlatmaya çalışmıştır?

- A) Bursa Ulu Camisi
- B) Edirne Eski Cami
- C) İstanbul Şehzade Camisi
- D) Edirne Üç Şerefeli Cami

13. Mimar Sinan'ın ölümünden sonra "Geç Klasik Çağ" olarak adlandırılan 17. yüzyıl boyunca, "Sinan Üslubu" onun yetiştirdiği ustalar tarafından sürdürülmüştür.

Aşağıdakilerden hangisi bu ustalardan değildir?

- A) Mimar Davut Ağa
- B) Mimar Mustafa Ağa
- C) Mimar Kasım Ağa
- D) Mimar Dalgıç Ahmet Ağa

14. Aşağıdaki çeşmelerden hangisi "Yeni Klasikçilik" akımının özelliklerini taşıyan en özgün eserdir?

- A) Kısıklı Çeşmesi
- B) Cevri Kalfa Çeşmesi
- C) Zevkî Kadın Çeşmesi
- D) Maçka III. Osman Çeşmesi

15. Osmanlı halı sanatında "Saray halıları" olarak adlandırılan yepyeni bir sitilin ortaya çıkmasında, aşağıdakilerden hangisinin etkisi olmuştur?

- A) Lale Devri'nin
- B) Mısır'ın fethinin
- C) Coğrafi keşiflerin
- D) Tanzimat'ın ilanının

16. Osmanlı maliye kayıtlarında kullanılan, okunması ve yazılması çok zor olan yazı çeşidi, aşağıdakilerden hangisidir?

- A) Sülüs
- B) İstif
- C) Divani
- D) Siyakat

17. Aşağıdaki hangi yıllar arası Türk mimarlığının "II. Ulusal Mimarlık Dönemi" olarak isimlendirilir?

- A) 1923-1930
- B) 1930-1940
- C) 1940-1950
- D) 1950-1960

18. Aşağıdakilerden hangisi, Kudüs'teki Mescid-i Aksa ve Kubbetü's Sahra camilerinin onarımında çalışmış mimarlarımızdan biridir?

- A) Vedat Tek
- B) Cevat Dereli
- C) Kemalettin Bey
- D) Arif Hikmet Koyunoğlu

19. Aşağıdaki okullardan hangisinin açılmasıyla heykel, resmen eğitim konusu olmuştur?

- A) Sanayi-i Nefise
- B) Darülmaarif
- C) Darülhendese
- D) Mekteb-i Mülkiye

20. Aşağıdaki hangi resim akımının sanatçıları "Resim, toplumsal ve gerçekçi değerlere yönelmelidir." düşüncesinde birleşmişlerdir?

- A) D grubu
- B) Onlar Grubu
- C) Yeniler Grubu
- D) Soyut resimciler

(503) SEÇ. TARİH – 3

1. Aşağıdakilerden hangisi XIV. yüzyılda Yakın Doğu'da kurulmuş devletlerden biri değildir?

- A) İlhanlı
- B) Altın Orda
- C) Türkiye Selçuklu
- D) Almanya

2. XIV. yüzyıl başlarında birçok Avrupa ülkesinde - - - - rejimi vardı.

Verilen cümlede boş bırakılan yere aşağıdakilerden hangisi gelmelidir?

- A) Ekonomi
- B) Feodalite
- C) Siyasi
- D) Teokrasi

3. Aşağıdakilerden hangisi, Bizans'ın içinde bulunduğu siyasi durumla ilgilidir?

- A) Taht kavgaları
- B) Ekonomik sıkıntılar
- C) Kültürel baskı
- D) Dinî problemler

4. Aşağıdaki savaşların hangisinde Osmanlı Devleti ilk kez top kullanmıştır?

- A) Niğbolu
- B) Çirmen
- C) II. Kosova
- D) I. Kosova

2. OTURUM

5. Aşağıdaki yapılardan hangisi, İstanbul'un fethini kolaylaştırmak amacıyla Yıldırım Bayezit Dönemi'nde inşa edilmiştir?

- A) Anadolu Hisarı
- B) Çimpe Kalesi
- C) Rumeli Hisarı
- D) Topkapı Sarayı

6. Niğbolu Savaşı sonrasında "Sultaniiklimirum" unvanı verilen Osmanlı padişahı, aşağıdakilerden hangisidir?

- A) II. Mehmet
- B) Osman Bey
- C) Yıldırım Bayezit
- D) IV. Murat

7. Aşağıdakilerden hangisi Osmanlı hükümdarlarının kullandığı unvanlardan biri değildir?

- A) Gazi
- B) Sultan
- C) İmparator
- D) Padişah

8. Osmanlı Devleti'nde;

- I. Zeamet
- II. Has
- III. Tımar

şeklinde gelirlerine göre üçe ayrılan dirlik topraklarının, büyükten - küçüğe sıralaması, aşağıdakilerden hangisinde doğru olarak verilmiştir?

- A) I - II - III
- B) III - I - II
- C) II - III - I
- D) II - I - III

9. Aşağıdaki toprak çeşitlerinden hangisinin gelirleri padişah kızlarına, annelerine ve eşlerine ayrılırdı?

- A) Malikâne
- B) Paşmaklık
- C) Yurtluk
- D) Mukataa

10. Karadeniz, hangi Osmanlı padişahı döneminde Türk gölü hâline gelmiştir?

- A) II. Murat
- B) II. Bayezit
- C) II. Mehmet
- D) I. Selim

11. Topkapı Sarayı, (I) Sarayın dış bölümü, (II) Saray Okulu ve (III) Padişahın yaşam alanı olmak üzere üç bölümden oluşuyordu.

Numaralandırılarak açıklamaları verilen sarayın bölümlerinin isimleri, aşağıdakilerin hangisinde doğru verilmiştir?

	I	II	III
A)	Birun	Enderun	Harem
B)	Enderun	Harem	Birun
C)	Harem	Birun	Enderun
D)	Enderun	Birun	Harem

12. Kalemiye sınıfının divandaki temsilcileri, aşağıdakilerin hangisinde birlikte verilmiştir?

- A) Kaptanıderya - Nişancı - Kazasker
- B) Veziriazam - Kaptanıderya
- C) Defterdar - Şeyhülislam
- D) Nişancı - Defterdar

13. Ahilik, aşağıdaki meslek gruplarından hangilerini bir çatı altında toplamıştır?

- A) Öğretmen ve kadıları
- B) Esnaf ve zanaatkârları
- C) Sağlık ve veterinerleri
- D) Adalet ve güvenlik görevlilerini

14. Coğrafi keşiflerde öncü rol oynayan devletler, aşağıdakilerin hangisinde birlikte verilmiştir?

- A) İngilizler ve Fransızlar
- B) İtalyanlar ve Yunanlılar
- C) Portekizliler ve İspanyollar
- D) Finlandiyalılar ve Ruslar

15. Rönesans Hareketi, ilk hangi Avrupa ülkesinde ortaya çıkmıştır?

- A) İtalya
- B) Fransa
- C) Almanya
- D) İngiltere

16. Aşağıdaki savaşlardan hangisinin sonucunda **Doğu Anadolu, Osmanlı hâkimiyetine girmiştir?**

- A) Mohaç
- B) Çaldıran
- C) Otlukbeli
- D) Mercidabık

17. Aşağıdakilerden hangisi Osmanlı Devleti'nin ticareti korumak ve geliştirmek için oluşturduğu teşkilatlardan biri değildir?

- A) Mutasavvıflar
- B) Derbentçiler
- C) Menzil Teşkilatı
- D) Mekkâri Taifesi

18. Osmanlı Devleti Viyana'yı, tarihte kaç kere kuşatmıştır?

- A) 1
- B) 2
- C) 3
- D) 4

19. Aşağıdakilerden hangisi, Celali Ayaklanmaları'nın nedenleri arasında sayılamaz?

- A) Devlet düzeninin değiştirilmek istenmesi
- B) Yeniçeri ve sipahilerin halka kötü davranması
- C) Toprağı işleyemeyen köylülerin eşkiyalığa başlaması
- D) Rüşvet, iltimas ve kayırmanın yaygınlaşması

20. Emekli devlet adamlarından Koçi Bey, devletin merkezî otoritesinin bozulmasının nedenlerini ve çözüm yollarını anlattığı raporunu, aşağıdaki Osmanlı padişahlarından hangisine sunmuştur?

- A) II. Osman
- B) III. Murat
- C) IV. Murat
- D) IV. Mehmet

(504) SEÇ. TARİH – 4

1. Fransa'nın 1798 yılında Mısır'ı işgal etmesi sonrasında Osmanlı Devleti aşağıdaki dış politikalarından hangisini izlemiştir?

- A) Denge
- B) Saldırı
- C) Savunma
- D) Ticari

2. Osmanlı Devleti'nde Lale Devri'nin en önemli devlet adamı, aşağıdakilerden hangisidir?

- A) Çandarlı Halil Paşa
- B) Merzifonlu Kara Mustafa Paşa
- C) Koca Ragıp Paşa
- D) Nevşehirli Damat İbrahim Paşa

2. OTURUM

3. Aşağıdaki antlaşmalardan hangisi sonrasında Karadeniz'in "Türk Gölü" olma özelliği sona ermiştir?
- A) Karlofça
B) Küçük Kaynarca
C) Belgrad
D) Bükreş
4. Aşağıdaki hangi olay Yakın Çağ'ın başlangıcı olarak kabul edilir?
- A) Reform
B) Rönesans
C) Fransız İhtilali
D) Sanayi İnkılabı
5. Aşağıdaki antlaşmalardan hangisiyle Osmanlı Devleti, Kırım'ın Rusya'ya ait olduğunu kabul etmiştir?
- A) Zıştovi
B) Yaş
C) Prut
D) Edirne
6. Fransız İhtilali sonrası ortaya çıkan hangi fikir akımı, Osmanlı Devleti'nin parçalanma ve çöküşünü hızlandırmıştır?
- A) Milliyetçilik
B) Osmanlıcılık
C) Batıcılık
D) İslamcılık
7. III. Selim Dönemi'nde Paris, Londra, Viyana ve Berlin gibi Avrupa başkentlerinde daimi elçilikler kurulmuştur. Bu elçiliklerin kurulmasında;
- I. Avrupa ile ticareti geliştirmek
II. Avrupa'daki gelişmeleri yakından takip etmek
III. Hristiyanlığı tanıyabilmek
- amaçlarından hangisi veya hangileri etkili olmuştur?
- A) Yalnız I
B) Yalnız II
C) I ve III
D) I, II ve III
8. Aşağıdakilerden hangisi ilk defa Osmanlı'da Avrupa tarzında kurulmuş askerî mühendislik okuludur?
- A) Humbaracı Ocağı
B) Topçu Ocağı
C) Lağımçı Ocağı
D) Cebeci Ocağı
9. Lale Devri, aşağıdakilerden hangisi ile sona ermiştir?
- A) Kabakçı Mustafa İsyanı
B) Şahkulu İsyanı
C) Patrona Halil İsyanı
D) Canbolatoğlu İsyanı
10. Amerika kolonileri, aşağıdaki hangi antlaşma sonrasında bağımsız hâle gelmiştir?
- A) Serav
B) Versay
C) İstanbul
D) Tilsit
11. Aşağıdakilerden hangisi 18. yüzyıl ıslahatlarının özelliklerinden değildir?
- A) Yüzyılın padişahlarının tamamına yakını ıslahatçıdır.
B) İslahatlar, kişilere bağlı kalmıştır.
C) İslahat hareketleri genel olarak askerî alanda yapılmıştır.
D) Yapılan ıslahatlar, bazı çıkar çevreleri, ulema ve Yeniçeri Ocağı tarafından tepki gördüğü için başarılı olamamıştır.
12. 19. yüzyıl Avrupası'nın en güçlü devlet üclüsü, aşağıdakilerin hangisinde birlikte verilmiştir?
- A) İngiltere - Fransa - Rusya
B) Rusya - Fransa - Almanya
C) İspanya - Portekiz - İngiltere
D) Avusturya-Macaristan İmparatorluğu - İtalya - Hollanda
13. "19. yüzyılda Osmanlı Devleti, sınır bütünlüğünü korumak ve etkinliğini artırmak amacıyla devletlerarası ilişkilerde - - - - izlemiştir."
- Verilen cümlede boş bırakılan yere, aşağıdakilerden hangisi getirilmelidir?
- A) kaybettiği toprakları tekrar ele geçirme politikası
B) manda ve himaye politikası
C) soğuk savaş politikaları
D) denge politikası
14. Osmanlı Devleti'nde âyanlar, aşağıdakilerden hangisiyle hukuki bir statü kazanmışlardır?
- A) Senediittifak
B) İslahat Fermanı
C) Teşkilatıesasiye
D) Tanzimat Fermanı
15. Fransız İhtilali'nin getirdiği milliyetçilik düşüncesi, Osmanlı Devleti'ni olumsuz şekilde etkilemiş ve ülke genelinde milliyetçi isyanlar çıkmıştır. Aşağıdaki isyanlardan hangisi bu kapsamda değerlendirilemez?
- A) Sırp İsyanı
B) Yunan İsyanı
C) Bulgar İsyanı
D) Mehmet Ali Paşa İsyanı
16. Osmanlı Devleti'ni oluşturan bütün milletleri adalet, eşitlik, hürriyet ölçüleri içinde bir arada tutup Osmanlılık duygusu ile "Osmanlı Toplumunu" oluşturmayı amaçlayan fikir akımı, aşağıdakilerden hangisidir?
- A) Batıcılık
B) Türkçülük
C) Osmanlıcılık
D) İslamcılık
17. Şinasi'nin yazdığı ilk Türk tiyatro eserinin adı, aşağıdakilerden hangisidir?
- A) "Diyoben"
B) "Çiçek Bahçesi"
C) "Şair Evlenmesi"
D) "Kadınların Yükselişi"
18. Meriç Nehri, aşağıdaki antlaşmalardan hangisiyle Osmanlılarla Bulgarlar arasında sınır kabul edilmiştir?
- A) 1913 - Atina
B) 1913 - İstanbul
C) 1913 - Bükreş
D) 1913 - Londra
19. II. Abdülhamit'in emri ile İstanbul'da arkeoloji müzesini (Asarîatika) kuran ressam, müzeci ve arkeolog, aşağıdakilerden hangisidir?
- A) Osman Hamdi Bey
B) Şeker Ahmet Paşa
C) İbrahim Çallı
D) Vedat Tek

2. OTURUM

20. Osmanlı Devleti'nin I. Dünya Savaşı'na girmesi, aşağıdakilerden hangisine yol açmıştır?

- A) Savaşta cephe sayısının azalmasına
- B) Savaşın daha çok denizlere kaymasına
- C) Mustafa Kemal'in İttifak Ordusu komutanı olmasına
- D) Savaşın daha geniş bir coğrafyaya yayılmasına

(505) SEÇ. COĞRAFYA – 3

1. Aşağıdakilerden hangisi, bitki kalıntılarının birikip taşlaması sonucu oluşmuş bir kayadır?

- A) Kömür
- B) Andezit
- C) Tebeşir
- D) Mercan

2. Aşağıdakilerden hangisi tortul kayalar arasında gösterilemez?

- A) Kömür
- B) Elmas
- C) Tebeşir
- D) Antrasit

3. Yer kabuğu bütün olmayıp parçalara ayrılmıştır. Bu parçaların her birine ne ad verilir?

- A) Sial
- B) Astenosfer
- C) Levha
- D) Sima

4. Sıcak su kaynaklarının dağılışı ile aşağıdakilerden hangisi arasında paralellik vardır?

- A) Tarım alanları
- B) Fay hatları
- C) Dağlık alanlar
- D) Nemli bölgeler

5. Bir akarsuyun gücünün azaldığı yerde kendi önünü tıkaması sonucu oluşmuş göle ne denir?

- A) Moren set gölü
- B) Heyelan set gölü
- C) Kıyı set gölü
- D) Alüvyal set gölü

6.

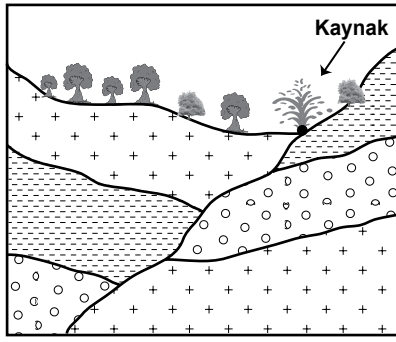

Şekilde gösterilen kaynak türü aşağıdakilerden hangisidir?

- A) Artezyen
- B) Gayzer
- C) Fay kaynağı
- D) Karstik kaynak

7. Aşağıdaki bitki topluluklarından hangisinin altında gelişen toprakların verimliliği daha yüksektir?

- A) Step
- B) Maki
- C) Tundra
- D) Çayır

8. Aşağıdaki bitki topluluklarından hangisi düşük sıcaklıklara daha dayanıklıdır?

- A) Savan
- B) Maki
- C) Step
- D) Tundra

9. I- Doğum oranının azalması
II- Çalışan kadın sayısının artması
III- Milli gelirin azalması

Hızla gelişen bir ülkede yukarıdakilerden hangisi gerçekleşir?

- A) Yalnız I.
- B) I. ve II.
- C) II. ve III.
- D) I. ve III.

10.

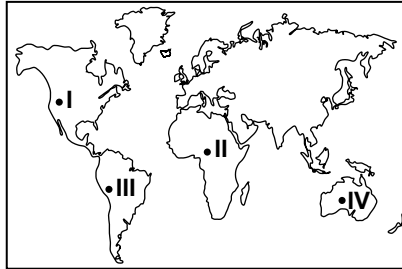

Yukarıdaki Dünya haritasında gösterilen işaretli alanların hangisinde yer şekilleri nüfus miktarını olumsuz etkilemiştir?

- A) I. ve II.
- B) I. ve III.
- C) II. ve IV.
- D) I. ve IV.

11. Türkiye'den Avrupa'ya 1958-1961 yılları arasında işçi göçleri gerçekleşmiştir.

Aşağıdakilerden hangisi bu göçlerin sebeplerinden değildir?

- A) Siyasi baskılar
- B) Nüfusun hızla artması
- C) Gelir dağılımındaki bozukluklar
- D) Kırsal kesimde gelirin düşük olması

12. Aşağıdakilerden hangisi kavimler göçü sonucunda göç edilen yerlerden biri değildir?

- A) Sibiryaya
- B) Avrupa
- C) Amerika
- D) Uzak Doğu

13. Aşağıdakilerden hangisi Kalkolitik Çağda yaygın olarak yapılan bir meslek değildir?

- A) Zanaatkarlık
- B) Çiftçilik
- C) Yöneticilik
- D) Toplayıcılık

14. Aşağıdaki alanlardan hangisi masif adı verilen, depreme dayanıklı alanlardan değildir?

- A) Menteşe yöresi
- B) Yıldız dağları
- C) Kırşehir çevresi
- D) Van gölü çevresi

15. Ülkemizin aynı anda tek ortak saat kullanması aşağıdakilerden hangisiyle ilgilidir?

- A) Matematik konumu
- B) Özel konumu
- C) Jeopolitik konumu
- D) Jeostratejik konumu

16. I- Yükselti
II- Karasallık
III- Enlem

Kars ili Trabzon'a göre daha güneyde olmasına rağmen, ocak ayı ortalama sıcaklığın Kars'ta daha düşük olmasının sebebi yukarıdakilerden hangileridir?

- A) Yalnız I.
- B) I. ve II.
- C) II. ve III.
- D) I. ve III.

17. Aşağıdaki yer şekillerinden hangisinin oluşumunda levha hareketlerinin etkisi yoktur?

- A) Tombolo
- B) Kıvrım dağları
- C) Okyanus ortası sırtları
- D) Okyanus hendekleri

2. OTURUM

18. Bir bölgedeki yer altı su miktarı üzerinde aşağıdakilerden hangisinin etkisi yoktur?

- A) Eğim
- B) Yağış miktarı
- C) Kayaç türü
- D) Atmosfer basıncı

19.

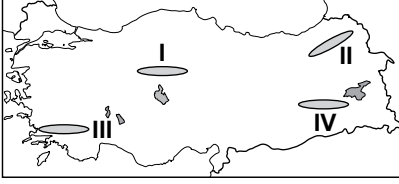

Haritada işaretli bölgelerimizin hangisinde toprak içerisindeki humus oranı daha fazladır?

- A) I. B) II. C) III. D) IV.

20.

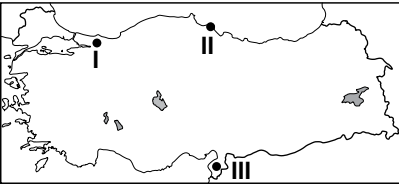

Haritada numaralandırılarak verilen ovalarımızın ismi aşağıdakilerden hangisinde doğru verilmiştir?

- | I | II | III |
|------------|----------|----------|
| A) Düzce | Çarşamba | Bakırçay |
| B) Sakarya | Bafra | Amik |
| C) Bolu | Bafra | Suruç |
| D) Sakarya | Çarşamba | Gökova |

(506) SEÇ. COĞRAFYA – 4

1. Aşağıdakilerden hangisi zonal toprak türlerindedir?

- A) Çernezyom
- B) Vertisoller
- C) Regosoller
- D) Alüvyal topraklar

2. Aşağıdakilerden hangisi intrazonal toprakların temel özelliğidir?

- A) Su tutma kapasitelerinin düşük olması
- B) Ana kayanın, bulunduğu yerde çözünmesiyle oluşması
- C) Yapısını, anakayanın fiziksel ve kimyasal özelliklerinin belirlemesi
- D) Vadi tabanlarındaki düzlüklerde ve delta ovalarında yaygın olması

3. Fırat ve Dicle nehirleri hangi körfeze dökülür?

- A) İzmir Körfezi
- B) Basra Körfezi
- C) Antalya Körfezi
- D) İskenderun Körfezi

4. Aşağıdakilerden hangisi bir şehirde erkek nüfusun kadın nüfustan fazla olmasına neden olmaz?

- A) Şehrin göç alması
- B) Şehirde asker birliğinin olması
- C) Doğum oranının yüksek olması
- D) Şehirde sanayinin hakim sektör olması

5. Aşağıdakilerden hangisi yurdumuzda göçe neden olan itici faktörler arasında gösterilmez?

- A) Çeşitli doğal afetler
- B) Refah seviyesinin yükselmesi
- C) Sağlık hizmetlerinin yetersizliği
- D) Tarım topraklarının mirasla bölünmesi

6. Aşağıdakilerden hangisi kuraklığa karşı alınabilecek önlemlerden biri değildir?

- A) Suyu tasarruflu kullanmak
- B) Uygun yerlere baraj yapmak
- C) Doğal bitki örtüsünü korumak
- D) Yer altı su kaynaklarını kurutmak

7. • Azonal topraklardandır.
• Kumlu olduklarından yağışı iç kısımlara kolay geçirirler.
• Ayrışma olmadığından yavaş gelişim gösterirler.

Yukarıda bazı özellikleri verilen toprak türünün adı nedir?

- A) Regoseller
- B) Tuzlu topraklar
- C) Kolüvyal topraklar
- D) Çernezyom

8. Kıl keçisi yetiştiriciliği aşağıdaki bitki örtüsü türlerinden hangisinin üzerinde daha yaygındır?

- A) Orman
- B) Bozkır
- C) Maki
- D) Tundra

9. Makilerin çıkabildiği üst sınır Marmara kıyılarında 30-40 m. iken, Akdeniz'de 800 metrelere kadar ulaşabilmektedir.

Bu durumun temel sebebi aşağıdakilerden hangisidir?

- A) Toprak yapısının farklılık göstermesi
- B) Enleme bağlı olarak sıcaklığın değişmesi
- C) Yağış miktarının değişiklik göstermesi
- D) Tarım topraklarının farklı amaçlarla kullanılması

10. Susurluk nehri sularını hangi denize boşaltmaktadır?

- A) Akdeniz
- B) Karadeniz
- C) Marmara Denizi
- D) Ege Denizi

11. Ülkemizin, Dünya'nın en eski yerleşim alanlarından biri olmasında aşağıdakilerden hangisinin etkisi yoktur?

- A) İklimin elverişli olması
- B) Su kaynaklarının yeterli olması
- C) Akdeniz deprem kuşağında bulunması
- D) Verimli tarım alanlarına sahip olması

12. Batı Toroslar, Güneydoğu Toroslar, Doğu Anadolu ve Güneydoğu Anadolu'da yaygın olan, göçebe çobanların çadırlarından oluşan yerleşme tipine ne denir?

- A) Ağıl
- B) Oba
- C) Mezra
- D) Çiftlik

13. Aşağıdakilerden hangisinde nüfusun yapısal özelliklerinden bahsedilmemiştir?

- A) İstanbul, güzellikleri ve tarihi yapılarıyla her yıl çok sayıda turist çeker.
- B) Ankara'da çalışan nüfusun çoğunluğu hizmet sektöründedir.
- C) Sanayi şehri olan İzmit'te erkek nüfusu daha fazladır.
- D) Kars kırsal nüfus oranı yüksek olan şehirlerimizdendir.

2. OTURUM

14. Yurdumuzda 1960-1965 yılları arasında nüfus artış hızının düşmesinde aşağıdakilerden hangisi daha çok etkili olmuştur?

- A) Eğitim düzeyinin yükselmesi
- B) II. Dünya Savaşı'nın etkileri
- C) Yurt dışına yapılan işçi göçleri
- D) Sağlık alanında yaşanan gelişmeler

15. Cebelitarık Boğazı hangi iki su kütlesini birbirine bağlar?

- A) Akdeniz - Ege Denizi
- B) Basra Körfezi - Hint Okyanusu
- C) Akdeniz - Atlas Okyanusu
- D) Hint Okyanusu - Büyük Okyanus

16. Aşağıdaki ülkelerden hangisinde demir yolu ağı daha çok gelişmiştir?

- A) Pakistan
- B) Afganistan
- C) Nepal
- D) Hindistan

17. Aşağıdakilerden hangisi kuraklık, fırtına, sel ve taşkınların ortak özelliğidir?

- A) Oluşumları önceden tahmin edilerek erken uyarılarının yapılabilmesi
- B) Hepsinin ülkemizde çok büyük can kayıplarına sebep olmaları
- C) Oluşum süreçlerinin ve etkilerinin aynı zamanda sona ermesi
- D) Ortaya çıkmasında iç kuvvetlerin etkili olması

18. Aşağıdakilerden hangisi heyelan ve toprak kaymasının nedenlerinden biridir?

- A) Yağış miktarının düşük olması
- B) Gür bitki örtüsünün bulunması
- C) Arazi eğiminin fazla olması
- D) Tabakaların eğim doğrultusuna dik uzanması

19. Hızı saatte 120 km ve üzerinde olan rüzgarlara ne ad verilir?

- A) Kasırga
- B) Hortum
- C) Fırtına
- D) Rüzgar

20.

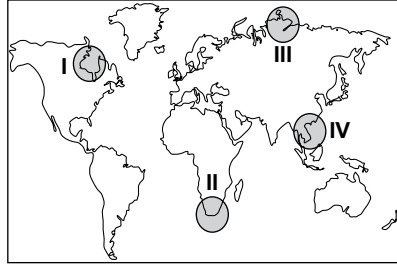

Haritada numaralandırılarak verilen alanların hangisi Dünya'nın önemli deprem alanlarından biridir?

- A) I
- B) II
- C) III
- D) IV

(511) FIKIH – 1

1. Aşağıdakilerden hangisi fıkıh ilminin amaçlarından biri değildir?

- A) İnsanlar arası ilişkilerin olumlu yönde ilerlemesini sağlamak.
- B) İnsanların kendi yararına ve zararına olan şeyleri bilmek.
- C) İnsanın Allah'a karşı görevlerini bilinçli bir şekilde yerine getirmesini sağlamak.
- D) İnsanların itikadi meseleleri delilleriyle öğrenmelerini sağlamak.

2. Miras ve vasiyet ile ilgili konular fıkıh ilminin hangi başlığı altında ele alınır?

- A) Feraiz
- B) Ukubat
- C) Muamelat
- D) Münakehat

3. Fıkıh ilmi ile ilgili eserler hangi dönemde yazılmaya başlanmıştır?

- A) Tabiin dönemi
- B) Sahabe dönemi
- C) Hz. Peygamber dönemi
- D) Mezheplerin ortaya çıktığı dönem

4. Aşağıdakilerden hangisi İslam düşüncesinde ortaya çıkan fikhî bir mezhep değildir?

- A) Caferilik
- B) Eşarilik
- C) Malikilik
- D) Hanbelilik

5. Dinî hükümlerin, bir anda ve topluca değil de zaman içerisinde ihtiyaçlara göre konulması fıkıh usulünün hangi temel amacı ile ilgilidir?

- A) Haramda sınırlılık
- B) Helallerde genişlik
- C) Hükümlerde tedricilik
- D) Kamu yararının gözetilmesi

6. Aşağıdakilerden hangisi ehliyeti ortadan kaldıran müstesap arızalara örnektir?

- A) Çocukluk
- B) Unutkanlık
- C) Bayılmak
- D) Sarhoşluk

7. Peygamberimizin çoğunlukla yerine getirdiği bazen de terk ettiği sünnettir.

Bu tanım aşağıdakilerden hangisine aittir?

- A) Ahad sünnet
- B) Meşhur sünnet
- C) Müekked sünnet
- D) Gayri müekked sünnet

8. Aşağıdakilerden hangisi fikhî hükümlerin aslî kaynaklarından biri değildir?

- A) İcma
- B) Kıyas
- C) Sünnet
- D) İstihsan

9. Aşağıdaki eşleştirmelerden hangisi yanlıştır?

- A) Mutlak farz → Zekât
- B) Mukayyed farz → Hac
- C) Farz-ı ayn → Beş vakit namaz
- D) Farz-ı kifaye → Ramazan orucu

10. Vücub ehliyeti ne zaman başlar?

- A) Doğmakla
- B) Akıllı olmakla
- C) Ergenlik çağına girmekle
- D) On sekiz yaşına girmekle

11. Aşağıdakilerden hangisi fıkıh usulünün konuları arasında yer almaz?

- A) Kaynaklardan nasıl hüküm çıkarılacağını belirlemek
- B) Bir fikhî hükmün hangi kaynaklardan alınacağını belirlemek
- C) Fıkıhın dayandığı temel ilke ve esasların neler olduğunu belirlemek
- D) Karşılaşılan meseleler hakkında haram, mekruh gibi hükümler vermek

2. OTURUM

12. Aşağıdakilerden hangisi fıkıh ilminin yararlandığı temel İslam bilimlerinden biri değildir?

- A) Felsefe B) Siyer
C) Kelam D) Hadis

13. İmam Yusuf, İmam Muhammed ve İmam Zufer hangi mezhebin en tanınmış isimleridir ?

- A) Hanefilik B) Malikilik
C) Şafilik D) Hanbelilik

14. Hanefi mezhebi dışındaki mezhepler sünnet ve müstehab kavramlarının yerine aşağıdakilerden hangisini kullanmışlardır?

- A) Vacip B) Mendup
C) Mübah D) Makbul

15. İctihat ile ilgili olarak aşağıda verilen bilgilerden hangisi yanlıştır?

- A) Müçtehit sahabeler sorunları istişare yoluyla çözmüşlerdir.
B) İctihat sonucu verilen hüküm kesin ve tek doğru değildir.
C) Hz. Muhammed (sav.) döneminde icthada gerek görülmemiştir.
D) İctihatla verilen hükümler bağlayıcı değildir.

16. Rey ekolünün temelleri aşağıdaki sahabelerin hangisi tarafından atılmıştır?

- A) İbn Ömer B) İbn Mesut
C) İbn Abbas D) Zeyd b. Sabit

17. Aşağıdaki fıkhi uygulamalardan hangisi tedricilik ilkesi kapsamında değerlendirilemez?

- A) İçkinin üç aşamada yasaklanması
B) Namazın iki vakitten beş vakte çıkması
C) Zekât mecbur değilken zorunlu hale gelmesi
D) Hastalık, yolculuk gibi durumlarda ibadetlerde kolaylık getirilmesi

18. İnsanların özürlerinden dolayı geçici olarak konulmuş hükümlere ne denir?

- A) Azimet B) Ruhsat
C) Sahih D) Fâsid

19. Kur'an ve Sünnet gibi fıkhi delillerden dini hükümler ortaya koyabilme bilgi ve becerisine sahip kimselere ne ad verilir?

- A) Müfessir B) Müçtehit
C) Muhaddis D) Murakıp

20. "Gücünüzün yeteceği işleri yapınız, vallahi siz yorulmadıkça Allah yorulmaz."

Bu hadis fıkıh ilminin temel ilkelerinden hangisi için dayanak oluşturur?

- A) Helallerde genişlik
B) Haramlarda sınırlılık
C) Mükellefiyette kolaylık
D) Hükümlerde tedricilik

(512) FIKIH – 2

1. Aşağıdakilerden hangisi namazın içindeki farzlardan (kılınış şartlarından) biridir?

- A) Niyet
B) Setri avret
C) İstikbali kıble
D) İftitah tekberi

2. Aşağıdakilerden hangisi tavaf çeşitlerinden biri değildir?

- A) Veda B) Mikat
C) Kudüm D) Ziyaret

3. Aşağıdaki namazlardan hangisi ni cemaatle kılmak zorunludur?

- A) Vitir B) Vakit
C) Bayram D) Teravih

4. Ramazan orucu ne zaman farz kılınmıştır?

- A) Hicretten iki yıl sonra
B) Hicretten altı ay önce
C) Miraç esnasında
D) Mekke'nin fethinden sonra

5. Aşağıdakilerden hangisi Ramazan ayı ile ilgili bir kavram değildir?

- A) Fitre B) Öşür
C) İtikaf D) Mukabele

6. "Yalan konuşmayı bırakmayan, yanlış davranışlardan kaçınmayan kimsenin kendini aç ve susuz bırakmasına Allah'ın ihtiyacı yoktur."
(Hadis-i Şerif)

Bu hadisten çıkarılabilecek en kapsamlı sonuç aşağıdakilerden hangisidir?

- A) Oruç, Allah rızası için tutulmalıdır.
B) Oruç tutan kişi yalan söylememelidir.
C) Oruçlu müslüman güzel davranışlar sergilemelidir.
D) Oruçlu kimse imkanlarını başkalarıyla paylaşmalıdır.

7. Aşağıdakilerden hangisi namazı bozmaz?

- A) Farzlardan birini terk etmek.
B) Birinci rekatta okuduğu sureyi ikinci rekatta tekrar okumak.
C) Kur'an-ı, anlamı bozulacak şekilde okumak.
D) Göğsü kıbleden başka yöne çevirmek.

8. Aşağıdakilerden hangisi hem hacda hem de umrede yapılır?

- A) Sa'y
B) Vakfe
C) Kurban kesmek
D) Müzdelife vakfesi

9. "Deki; Hak, Rabbinizdendir. Öyle ise dileyen iman etsin, dileyen inkar etsin."
(Kehf Suresi, 29. ayet)

Bu ayet aşağıda verilen temel haklardan hangisiyle ilgilidir?

- A) Yaşama hakkı
B) İnanç hürriyeti
C) İbadet hürriyeti
D) Düşünce hürriyeti

10. Hac ibadetinin vaciplerinden biri olan "şeytan taşlama" aşağıdaki yerlerden hangisinde yapılır?

- A) Mina
B) Arafat
C) Müzdelife
D) Safa ve Merve

2. OTURUM

11. Aşağıdaki vakitlerin hangisinde namaz kılınabilir?

- A) Güneş batarken
- B) Güneş tam doğarken
- C) Güneş tam tepe noktasında iken
- D) Güneş doğmadan 45 dakika önce

12. Aşağıdakilerden hangisi orucun eda şartlarındandır?

- A) Müslüman olmak
- B) Akıllı olmak
- C) Ergen olmak
- D) Mukim olmak

13. Aşağıdakilerden hangisi orucu bozan durumlardan biri değildir?

- A) Kulağa ilaç damlatmak
- B) Ağız yoluyla pastil yutmak
- C) İsteyerek ağız dolusu kusmak
- D) Abdest alırken boğaza su kaçırmak

14. • Artma, arınma ve bereket anlamlarına gelir
• Hicretten iki yıl sonra farz kılınmıştır
• Kur'an'da pek çok ayette namazla birlikte zikredilmiştir.

Bu bilgiler aşağıdaki ibadetlerden hangisi ile ilgilidir?

- A) Hac
- B) Zekât
- C) Oruç
- D) Kurban

15. Gusül abdesti alması gereken bir kimse aşağıdakilerden hangisini yapabilir?

- A) Selam verebilir.
- B) Kabeyi tavaf edebilir.
- C) Camiyi ziyaret edebilir.
- D) Namaz kılabilir.

16. "Komşusu açken tok yatan bizden değildir"

Aşağıdakilerden hangisi bu hadis kapsamında değerlendirilemez?

- A) Zekât vermek
- B) İftar ettirmek
- C) Sadaka vermek
- D) Nafile namaz kılmak

17. Aşağıdakilerin hangisinden 1/20 (yirmide bir) zekât alınır?

- A) Yağmurla sulanan toprak ürünlerinden
- B) Sulama ile elde edilen toprak ürünlerinden
- C) Büyük baş besi hayvanlarından
- D) Küçük baş besi hayvanlarından

18. İhramlı bir kimsenin aşağıdakilerden hangisini yapması yasak değildir?

- A) Traş olması
- B) Tırnak kesmesi
- C) Ellerini yıkaması
- D) Jöle, ruj ve oje sürmesi

19. Cemaatle kılınmakta olan farz bir namazın birinci rekatını kaçıran kimsenin yaptığı davranışlardan hangisi doğrudur?

- A) Farzın başına yetişemediği için sünneti kılmaya başlar.
- B) Kamet getirip farzı tek başına kılar.
- C) Yetiştigi yerden cemaate katılır.
- D) Namazın bitmesini bekler.

20. Zekâta konu olan malın tarım, ticaret veya üreme yoluyla artan özelliğinin olma durumu aşağıdaki kavramlardan hangisiyle ifade edilir?

- A) Tam mülkiyet
- B) Nema
- C) Nisap
- D) Öşür

(523) SEÇ. Y. DİL İNG. – 3

1 - 16. sorularda boş bırakılan yere uygun gelen kelime ya da ifadeyi işaretleyiniz.

1. Which one is yours? - - - - red car or the black one?

- A) These
- B) A
- C) An
- D) The

2. Those books are - - - - . You can take any of them.

- A) my
- B) mine
- C) me
- D) myself

3. Tuğçe studies hard for her exam, - - - - she fails.

- A) so
- B) and
- C) yet
- D) nor

4. Eda didn't sleep early, - - - - did she wake up.

- A) yet
- B) nor
- C) or
- D) and

5. I'm crazy about art, so I want to be an - - - - .

- A) teacher
- B) engineer
- C) artist
- D) doctor

6. I need - - - - sugar to make a cake.

- A) a little
- B) many
- C) any
- D) a few

7. Experience - - - - you courage.

- A) are giving
- B) give
- C) to give
- D) gives

8. She is - - - - to go to Germany next week.

- A) plan
- B) plans
- C) planning
- D) to plan

9. Aslı usually - - - - interesting books.

- A) buy
- B) buys
- C) to buy
- D) buying

10. I'm very hungry. I am going to - - - - pizza.

- A) eat
- B) be
- C) look
- D) drink

11. A: - - - - do you do in your free time?

B: I read book.

- A) When
- B) Where
- C) Why
- D) What

2. OTURUM

12. A: ---- were you late for lesson?
B: Because I was asleep.

- A) When B) What
C) Why D) Where

13. A: ---- can we speak English fluently?

B: You should talk to natives more.

- A) Why B) How
C) When D) Which

14. A: I can't find ---- mobile phone. Can I use yours?

B: Yes, of course.

- A) myself B) mine
C) me D) my

15. A: Murat is having a shower ----. Can you call him later?

B: Yes, sure.

- A) right now B) yesterday
C) next day D) that day

16. A: How often do you go to the theatre?

B: ----.

- A) At home
B) By an actor
C) Once a month
D) In the mornings

17 - 20. soruları aşağıdaki tabloya göre cevaplayınız.

Name	Job	City	Age	Hobbies
Gül	student	İzmir	16	- reading book - listening to music
Alp	musician	Bursa	24	- playing guitar - singing song
Mia	doctor	Miami	29	- reading book - painting
Tom	engineer	Paris	41	- playing volleyball - windsurfing

17. ---- is a musician.

- A) Tom B) Alp
C) Mia D) Gül

18. Both Gül and Mia like ----.

- A) singing song
B) listening to music
C) reading book
D) playing volleyball

19. A: Where does Alp live?

B: In ----.

- A) İzmir B) Miami
C) Paris D) Bursa

20. Who is the oldest in this group?

- A) Tom B) Alp
C) Gül D) Mia

(523) SEÇ. Y. DİL ALM. – 3

1 - 20. sorularda boş bırakılan yere uygun gelen kelime ya da ifadeyi işaretleyiniz.

1. In einer ---- lernt man.

- A) Kino B) Cafe
C) Sporthalle D) Schule

2. Mein Vater hat ---- Ofen repariert. (Akkusativ, der Ofen)

- A) den B) dem
C) der D) das

3. sitzen, ----, gesessen (Präteritum)

- A) sitzen B) saß
C) setzen D) sitzt

4.

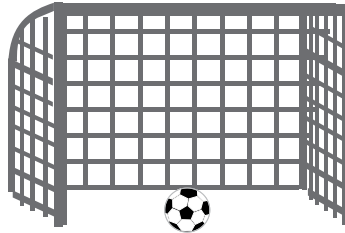

Wo ist der Ball?
Der Ball ist ---- Tor.

- A) in B) auf C) im D) neben

5. Der Lehrer hat ---- Schülerin ein Buch gegeben. (Dativ)

- A) das B) die
C) dem D) der

6. Ich werde morgen ---- Ankara ---- Alanya fahren.

- A) wom / zu B) von / nach
C) bis / zu D) zu / bis

7. Wie ist das Wetter?



- A) Windig B) Sonnig
C) Regnerisch D) Wolkig

8. Was ist das?



- A) die Hose
B) das Kleid
C) der Strumpf
D) der Pullover

9. Aşağıdakilerden hangisi ayrılabilir fiildir?

- A) besitzen B) schlafen
C) verstehen D) aufstehen

10. Aşağıdakilerden hangisi "Kühl-" kelimesini tamamlamaktadır?

- A) stuhl B) bett
C) tisch D) schrank

11. Helga geht zum Restaurant, ---- sie Hunger hat.

- A) aber B) dass
C) weil D) denn

12. Ich arbeite heute ---- 19:00 Uhr.

- A) bis B) von C) um D) im

13. Ich unterrichte Schüler. Mein Beruf ist ----.

- A) Pilot B) Künstler
C) Verkäufer D) Lehrer

2. OTURUM

14. Ich wusste nicht, ---- Ayşe deine Schwester ist.

- A) dass B) weil
C) denn D) aber

15. Hans holt ein Taschentuch aus ---- Tasche.

- A) die B) das
C) der D) den

16. Frau Schmidt zieht sich an und geht ----.

- A) ins Bad. B) in das Bild.
C) verlieren. D) zur Arbeit.

17. Ayla fährt ---- Esra nach Antalya.

- A) um B) mit
C) aber D) weil

18. A: Wo sind deine Eltern?
B: Sie sind ---- Urlaub.

- A) bei B) zu C) im D) aber

19. Paul lebt in Frankreich. Er ist ----.

- A) Französin B) Franzose
C) Frankreich D) Franzosen

20. Ich brauche ---- Schuhe, weil meine Schuhe zu alt sind.

- A) neue B) neu
C) alt D) älter

(523) SEÇ. Y. DİL FRAN. – 3

1 - 15. sorularda boş bırakılan yere uygun gelen kelime ya da ifadeyi işaretleyiniz.

1. ---- avez combien de chats et de chiens?

- A) Nous B) Vous
C) Ils D) Elles

2. Hier soir, ---- est allée au concert de Sibel Can.

- A) elle B) il C) je D) tu

3. Paul ---- ne voyage pas beaucoup, préfère lire des livres.

- A) que B) où
C) qui D) dont

4. La ville ---- j'habite est tranquille.

- A) dont B) qui
C) où D) donc

5. Le film ---- je suis allé voir dimanche dernier était excellent.

- A) qui B) dont
C) où D) que

6. ---- il pleut, Mehmet prend toujours son parapluie.

- A) Pourquoi B) Quand
C) Comment D) Combien

7. Ils se sont promenés dans les rues de Bodrum ---- six mois

- A) il y a B) au
C) aux D) dans

8. Ayşegül aime faire du ---- à Palandöken.

- A) boxe B) natation
C) marche D) ski

9. ----, Mustafa ira à la plage pour faire de la photo.

- A) Lundi dernier
B) Demain
C) Hier
D) Pendant

10. La ville ---- tu parles est au sud de la Turquie.

- A) dont B) que
C) où D) qui

11. Les jeunes boivent du thé ---- le match de basket à la télé.

- A) écouter B) en regardant
C) en buvant D) regarder

12. Le professeur ---- porte une belle veste.

- A) venant B) joue
C) parler D) mange

13. Le week-end, je lis mon journal en ---- du café.

- A) voyageant B) sachant
C) dansant D) buvant

14. Ils ne vont pas ---- la piscine ---- métro.

- A) au / en B) à / à
C) à / en D) en / aux

15. Pour acheter des médicaments, je vais à ----.

- A) la pharmacie
B) la librairie
C) le restaurant
D) le théâtre

16. "Mon mari et mon fils aîné sont partis pour la France." cümlesinde altı çizili sözcüklerin yerine aşağıdaki şahıs zamirlerinden hangisi kullanılabilir?

- A) Nous B) Ils
C) Vous D) Elles

17 - 18. sorularda verilen cümlelerin Türkçe karşılığını işaretleyiniz.

17. J'ai appris le français en étudiant un an à Paris.

- A) Paris'te bir yıl okuyarak Fransızca'yı öğrendim.
B) Paris'te hem çalıştım hem de okudum.
C) Paris'te bir yılda Fransızca'yı şöyle böyle öğrendik.
D) Bir yıl kaldığım Paris'te Fransızca'yı öğrenemedim.

2. OTURUM

18. Elle danse en chantant sur scène.
- A) Sahnede şarkı söylerken dans etmez.
B) Sahnede artık şarkı söylemeyecek .
C) Sahnede şarkı söylerken dans ediyor.
D) Sahnede şarkı söylerken dans etmeyi sevmez.

19 - 20. sorularda verilen cümlelerin Fransızca karşılığını işaretleyiniz.

19. Bahçede ağlayan çocuk yeğenimdir.
- A) La fille dansant dans la rue est ma nièce.
B) Le garçon pleurant dans le jardin est mon neveu.
C) Le garçon jouant au foot est mon neveu.
D) Le garçon brun faisant du ski est mon fils.
20. Bankadan dönerken cüzdanını kaybetti.
- A) On m'a volé mon portefeuille dans la banque.
B) Il a vu son amie en rentrant de la banque.
C) Il a retrouvé son portefeuille dans la banque.
D) Il a perdu son portefeuille en rentrant de la banque.

(524) SEÇ. Y. DİL İNG. – 4

1 - 17. sorularda boş bırakılan yere uygun gelen kelime ya da ifadeyi işaretleyiniz.

1. He was born ---- the 7th of December.
- A) up B) at C) in D) on
2. He was hiding ---- the trees.
- A) under B) behind
C) below D) above

3. Snow White is ---- beautiful than Cinderella.
- A) more B) most
C) many D) much
4. Don't drive ---- or you will have an accident.
- A) slowly B) easily
C) fast D) well

5. He always behaves ----, so I don't want to talk to him.
- A) kindly B) badly
C) well D) sincerely

6. Lake Van is ---- lake in Turkey.
- A) biggest B) bigger
C) the biggest D) bigger than

7. ---- I use your pen? I have lost mine.
- A) May B) Should
C) Must D) Would

8. I ---- read comics every night when I was a child.
- A) may B) can
C) would D) must

9. There ---- hundreds of stars in the sky last night.
- A) have B) was
C) is D) were

10. Atatürk ---- born in 1881 in Salonika.
- A) was B) were
C) is D) be

11. You should ---- away from flour and sugar to lose weight.
- A) eat B) stay
C) stop D) walk

12. The weather was very rainy yesterday. So we didn't ---- shopping.
- A) going B) went
C) go D) to go

13. I haven't ---- to anywhere before.
- A) fly B) to fly
C) flew D) flown

14. She won an award with her film ----.
- A) next weekend
B) two years ago
C) every year
D) nowadays

15. We can move to our new house. I have ---- painted it.
- A) already B) ever
C) never D) before

16. You have got low marks in Geography. ----
- A) Can I use your English dictionary?
B) Could you help me do my homework?
C) You must have a rest for a while.
D) You should study hard for the next exam.

17. Be careful of this knife. ----
- A) Can I go out now?
B) You can cut your fingers.
C) Can you cook something to eat?
D) Let's go out to drink coffee.

18 - 20. soruları aşağıda verilen tabloya göre cevaplayınız.

	BORN	WEIGHT	HEIGHT
Emre	1980	70 kg	185 cm
Suat	1986	80 kg	190 cm
Berk	1988	75 kg	185 cm
Tunç	1990	85 kg	190 cm

18. Suat was born in ----.
- A) 1986 B) 1980
C) 1988 D) 1990

2. OTURUM

19. Emre is - - - - than Berk.

- A) fatter B) thinner
C) heavier D) healthier

20. Tunç is - - - - than Suat.

- A) taller B) older
C) shorter D) younger

(524) SEÇ. Y. DİL ALM. – 4

1 - 20. sorularda boş bırakılan yere uygun gelen kelime ya da ifadeyi işaretleyiniz.

1. Ich stelle das Bild - - - - Schrank.

- A) in der B) auf den
C) zu dem D) im das

2. Michael duscht im - - - - .

- A) Schlafzimmer
B) Wohnzimmer
C) Badezimmer
D) Küche

3. Eine Banane ist ein - - - - .

- A) Gemüse B) Getränk
C) Obst D) Haustier

4. - - - - gehst du hin?
Ich gehe - - - - Theater.

- A) Wo / ins B) Wohin / ins
C) Wo / in D) Wohin / in

5. - - - - ich krank bin, bleibe ich zu Hause.

- A) Dass B) Als
C) Wie D) Wenn

6. Ich mache viel Sport - - - - fit zu bleiben.

- A) um B) am
C) weil D) damit

7. - - - - diesen Saft! (trinken, emir kipi)

- A) Trinkst B) Trink
C) Trinkt D) Trinken

8. teuer, - - - -, am teuersten.

- A) teuerste B) teurer
C) teuere D) teueren

9. Sie - - - - alle dieses Jahr Deutsch lernen.

- A) muss B) will
C) wollte D) müssen

10. A: Muss ich jetzt schlafen?
B: Nein, du - - - - jetzt nicht - - - - schlafen.

- A) brauchst / zu
B) zu / brauchst
C) brauche / zu
D) zu / brauchen

11. Ali sagt zum Arzt, - - - - er Schmerzen hat.

- A) denn B) damit
C) dass D) so

12. Das Kind hat schön- - - - - blau- - - - - Augen.

- A) - / -es B) -e / -e
C) -es / -e D) -e / -

13. Die Mutter: Es ist spät. Hans, putz deine Zähne und - - - - ins Bett!

- A) geh B) ging
C) geht D) gegangen

14. Ich fahre kein Auto, - - - - ich Angst habe.

- A) denn B) dass
C) weil D) damit

15. Der Füller ist billig. Der Kugelschreiber ist - - - - . Aber der Bleistift ist am - - - - .

- A) billig / billiger
B) billigste / billiger
C) billig / billigsten
D) billiger / billigsten

16. - - - - ich nach Bursa fahre, esse ich Iskender-Kebap.

- A) Dann B) Wann
C) Denn D) Wenn

17. Ich muss Geld sparen, - - - - ich mir ein Haus kaufen kann.

- A) damit B) darum
C) wenn D) denn

18. Du - - - - wenig essen, wenn du im Diät bist.

- A) sollen B) sollst
C) sollte D) sollten

19. Aşağıdakilerden hangisi zamanla ilgilidir?

- A) aber B) nie
C) lieber D) gerne

20. Aşağıdakilerden hangisi fiil (Verb) değildir?

- A) schwimmen B) essen
C) blau D) singen

(524) SEÇ. Y. DİL FRAN. – 4

1 - 18. sorularda boş bırakılan yere uygun gelen kelime ya da ifadeyi işaretleyiniz.

1. - - - - peuvent acheter des billets à moitié prix.

- A) Ayşe B) Ayşe et moi
C) Ayşe et Elif D) Elif et toi

2. J'ai les yeux verts, Ali et Nevin, - - - - ont les yeux marron.

- A) elles B) il
C) ils D) elle

3. Ne prends pas ce roman-ci, mais - - - - .

- A) celui-là B) celle-ci
C) celles-là D) ceux-là

2. OTURUM

4. **Mete n'a pas de lunettes de soleil, mais il porte souvent - - - - de son frère.**

- A) celui B) celle-là
C) celles D) ceux-ci

5. **Emir mesure 1m 82. Gökhan mesure 1m 68.**

Emir est - - - - grand que Gökhan.

- A) aussi B) plus
C) moins D) autant

6. **Mme Yıldız a trois fils. Mme Toprak a trois fils.**

Mme Yıldız - - - - de fils que Mme Toprak

- A) autant B) plus
C) moins D) aussi

7. **L'homme - - - - grand du monde encore vivant avec 2m 51 est Sultan Köse.**

- A) la plus B) les moins
C) la moins D) le plus

8. **A: Ce sont vos robes?
B: Oui, ce sont - - - - .**

- A) les tiens B) les miennes
C) les leurs D) les siens

9. **A: Ma voiture est rapide. Et la tienne?**

B: - - - - aussi est rapide.

- A) Les miennes B) La mienne
C) Le mien D) Les miens

10. **- - - - suis malade, je bois souvent du jus d'orange.**

- A) Quand B) Où
C) Combien D) Comment

11. **Lorsque l'agent de police a sifflé, je garais - - - - .**

- A) ma voiture B) son tableau
C) ta fenêtre D) notre clé

12. **Quand je me sens fatigué je - - - - une douche.**

- A) as pris B) prend
C) prenais D) prends

13. **A: Tu bois - - - - ?**

B: Non merci, je n'en bois pas.

- A) du café B) des olives
C) des pommes D) de la salade

14. **Un - - - - de Van Gogh a été volé dans un musée du Caire.**

- A) prix B) problème
C) tableau D) village

15. **Si vous receviez une lettre - - - - , que feriez-vous?**

- A) fou B) anonyme
C) prudent D) violent

16. **Pour déclarer un vol, on va - - - - .**

- A) au café
B) à la mairie
C) à la pharmacie
D) au commissariat de police

17. **- - - - est une personne qui vole le bien d'autrui.**

- A) Le voleur
B) Le peintre
C) Le photographe
D) Le vendeur

18. **Si tu vas - - - - Istanbul, tu peux voyager en bateau.**

- A) en B) à la
C) à D) aux

19. **Aşağıdaki cümlelerin hangisinde "passé composé" kullanılmıştır?**

- A) M.Toprak a bien regardé partout.
B) Il va regarder partout.
C) Je viens de regarder partout.
D) Regardez bien partout.

20. **"Je vais lire dans le salon." cümlesinde hangi zaman kullanılmıştır?**

- A) Futur
B) Futur proche
C) Passé composé
D) Présent

(525) SEÇ. Y. DİL İNG. - 5

1 - 20. sorularda boş bırakılan yere uygun gelen kelime ya da ifadeyi işaretleyiniz.

1. **My motorbike hasn't worked - - - - I came here.**

- A) for B) since
C) while D) when

2. **The little boy has been alone - - - - a long time.**

- A) then B) since
C) for D) after

3. **- - - - I saw him, he was reading a book in the library.**

- A) From B) While
C) Since D) When

4. **I was sunbathing - - - - you were having time with your friends.**

- A) while B) after
C) before D) so far

5. **She hopes her father will be here - - - - .**

- A) yesterday
B) next week
C) since Monday
D) at the moment

6. **You should walk - - - - than before to lose weight.**

- A) more B) little
C) less D) far

2. OTURUM

7. A snake is more - - - - than a rabbit.

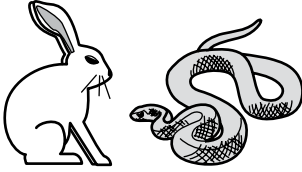

- A) comfortable B) talkative
C) polite D) dangerous

8. I studied - - - - for this Maths exam than the previous one.

- A) nearer B) carefully
C) harder D) frequently

9. Focus on your work more - - - - .
So you can be successful.

- A) fluently B) carefully
C) dangerously D) carelessly

10. He didn't have a car, - - - -?

- A) did he B) was he
C) will he D) does he

11. Mert has never seen a lion,
- - - -?

- A) is she B) do you
C) has he D) will they

12. Let's watch a movie, - - - -?

- A) will they B) shall we
C) can you D) does he

13. I - - - - afraid of horror movies
when I was 10 years old.

- A) may be B) will be
C) should be D) used to be

14. Yesterday, the teacher asked a
question and I - - - - the answer
easily.

- A) gave B) helped
C) went D) called

15. They have been - - - - the living
room since morning.

- A) clean B) cleans
C) cleaning D) cleaned

16. He - - - - to İstanbul two years
ago.

- A) moves B) moved
C) to move D) was moving

17. They had dinner and - - - - the
dishes quickly.

- A) hoped B) called
C) talked D) washed

18. The headmaster - - - - the classes
next week.

- A) visited
B) will visit
C) have visited
D) was visiting

19. A: My car has broken down.
How can I go to work?
B: Don't worry! I - - - - you a lift.

- A) will give
B) have given
C) was giving
D) am giving

20. While she was walking on the
road, - - - - .

- A) she had an accident
B) she will come here soon
C) she is sleeping at home
D) she can drive excellently

(525) SEÇ. Y. DİL ALM. – 5

1 - 20. sorularda boş bırakılan
yere uygun gelen kelime
ya da ifadeyi işaretleyiniz.

1. Ich habe jeden Tag - - - - 16.00
Uhr Schule.

- A) am B) im C) bis D) in

2. A: Wie oft gehst du schwimmen?
B: - - - - .

- A) Von B) Etwa
C) Immer D) Sicher

3. Er hat sich - - - - Paar neue Schule
gekauft.

- A) ein B) einen
C) eins D) eine

4. Eine Woche hat 7 - - - - .

- A) Tage B) Jahre
C) Monate D) Stunden

5. Die Türkei ist - - - - als
Deutschland.

- A) kalt
B) warm
C) wärmer
D) am kältesten

6. Die Ferien beginnen - - - - Montag.

- A) in B) um C) am D) bis

7. Ich denke, der Film dauert nicht
länger - - - - zwei Stunden.

- A) von B) um C) bis D) als

8. Juni, - - - -, August.

- A) Mai B) Juli
C) September D) April

9. Die Schule beginnt immer - - - -
8.00 Uhr.

- A) am B) um C) im D) in

10. Zwischen 07.00 - 10.00 Uhr ist
- - - - .

- A) Morgen B) Mittag
C) Nachmittag D) Abend

11. A: Wann hast du Pause?
B: - - - - 12.00 Uhr.

- A) Wo B) Am
C) Im D) Um

12. Ich bin im Jahre 1992 - - - - .

- A) geboren B) besuchen
C) gegangen D) wohnen

2. OTURUM

13. Ein Fahrrad ist ---- als ein Auto.

- A) schnellste B) langsamer
C) schnell D) langsam

14. Sie hat sich ---- neue Hose gekauft.

- A) ein B) eines
C) eine D) einen

15.



Was ist sie von Beruf?

- A) Arzt
B) Ärztin
C) Lehrerin
D) Krankenschwester

16. Meine Noten sind ---- als letztes Jahr.

- A) gut B) schlecht
C) besser D) am besten

17. September, ----, November

- A) Dezember B) August
C) Oktober D) Juli

18. A: ---- wirst du für die Prüfung lernen?

B: In der Schule.

- A) Wo B) Wie
C) Wann D) Was

19.

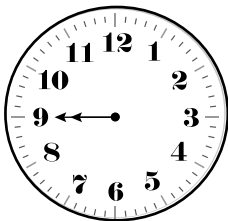

Wie spät ist es?

- A) Viertel vor Acht.
B) Viertel nach Acht.
C) Viertel vor Neun.
D) Viertel nach Neun.

20. Aşağıdakilerden hangisinde yanlış derecelendirme yapılmıştır?

- A) das teuerste Auto
B) der billig Mantel
C) das billigste Haus
D) die schönste Blume

(525) SEÇ. Y. DİL FRAN. – 5

1 - 15. sorularda boş bırakılan yere uygun gelen kelime ya da ifadeyi işaretleyiniz.

1. ---- ont regardé leurs émissions préférées à la télé.

- A) Nous B) Ils
C) Elle D) Vous

2. Hier soir, ---- est rentrée à six heures du matin.

- A) elle B) il C) elles D) lui

3. Sylvie? C'est la fille ---- joue du piano.

- A) dont B) que
C) qui D) donc

4. Paris est la ville ---- se trouve la tour Eiffel.

- A) que B) qui C) où D) donc

5. Voici la moto rouge ---- Çetin a acheté.

- A) qui B) ce qui
C) ce que D) que

6. ---- il fait chaud, Pierre va à la piscine.

- A) Pourquoi B) Quand
C) Comment D) Combien

7. Nous nous sommes promenés dans les rues de Bodrum ---- été.

- A) en B) au
C) il y a D) dans

8. Paul a fait du ---- dans les Alpes dimanche dernier.

- A) boxe B) natation
C) marche D) ski

9. ----, j'irai au lac d'Abant pour faire du camping.

- A) Lundi dernier
B) Demain
C) Hier
D) Pendant

10. L'enfant ---- le père habite à Trabzon, est joueur de football.

- A) qui B) que
C) où D) dont

11. Les enfants apprennent beaucoup de choses ---- la télé .

- A) regardez B) regarder
C) regardé D) en regardant

12. Leo Messi ---- au football à l'équipe de Barcelone est sympa.

- A) jouant B) en jouant
C) jouer D) jouent

13. Ayten fait de l'aérobic en ---- de la musique.

- A) écoute B) écoutant
C) écouter D) écoutons

14. Ils ne vont pas ---- l'école ---- pied.

- A) au / en B) en / en
C) à / en D) à / à

15. Pour me baigner, je vais ---- .

- A) à la mairie
B) à la plage
C) à la librairie
D) à la bibliothèque

2. OTURUM

(526) SEÇ. Y. DİL İNG. – 6

1 - 20. sorularda boş bırakılan yere uygun gelen kelime ya da ifadeyi işaretleyiniz.

16. “M. et Mme Dubois sont partis en vacances.” cümlesinde altı çizili sözcüklerin yerine aşağıdaki şahıs zamirlerinden hangisi konulabilir?

- A) Ils B) Nous
C) Vous D) Elles

17 - 18. sorularda verilen cümlelerin Türkçe karşılığını işaretleyiniz.

17. Il a vu son fils regardant le match de tennis.

- A) Oğlunu tenis oynarken izliyor.
B) Tenis oynarken birden oğlunu fark etti.
C) Tenis maçı izleyen oğlunu gördü.
D) Tenis oynayan oğlunu izliyordu.

18. Canan lit le journal en écoutant la radio.

- A) Canan gazete okurken radyo dinleyemez.
B) Canan gazete okurken radyo dinledi.
C) Canan radyo dinlerken gazete okuyamaz.
D) Canan radyo dinlerken gazete okuyor.

19 - 20. sorularda verilen cümlelerin Fransızca karşılığını işaretleyiniz.

19. Süt içen çocuklar sınıftan çıktılar.

- A) J'ai vu des enfants buvant du lait dans la rue.
B) Les enfants buvant du lait sont sortis de la classe.
C) Des enfants veulent boire du lait dans le jardin.
D) Des enfants prenant du lait entrent dans la classe.

20. Televizyon izlerken ödevlerini yapıyorlardı.

- A) Ils faisaient leurs devoirs en regardant la télévision.
B) Ils mangeaient devant la télévision.
C) Ils s'endormaient en regardant la télévision.
D) Ils ont fait leurs valises en regardant la télévision.

1. It has been raining in Ankara

- A) for B) all day
C) since D) last week

2. I will be teaching English this time

- A) since then B) yesterday
C) by the time D) next year

3. He was ----- a polite person that everybody loved him.

- A) much B) so
C) such D) quite

4. The film was ----- boring, so we didn't watch it.

- A) quite B) excellent
C) such D) never

5. My brother is very untidy. He ----- tidies up his room.

- A) usually B) always
C) frequently D) never

6. I sent him an e-mail ----- I went to Germany.

- A) as soon as B) while
C) so D) since

7. ----- he was good at French, he had difficulty in writing.

- A) When B) Although
C) As soon as D) Because

8. The man ----- is very strange is staying downstairs.

- A) when B) who
C) where D) which

9. The place ----- we went on a picnic was quite excellent.

- A) who B) when
C) where D) which

10. I have a little cat ----- is very cute.

- A) which B) who
C) when D) where

11. I have lost my wallet and I can't find it -----

- A) frequently B) every day
C) nowhere D) anywhere

12. She is a genius. So she can solve the problems -----

- A) politely B) easily
C) loudly D) angrily

13. I will change my car if I ----- much more money.

- A) help B) see
C) have D) watch

14. If I were in Paris now, I ----- visit the Eiffel Tower.

- A) would B) should
C) have to D) do

15. If he ----- money, he ----- abroad.

- A) saves / go
B) saving / going
C) saves / will go
D) will save / went

16. If Murat had studied regularly, he ----- passed the exam.

- A) used to have
B) could have
C) have had
D) will have

17. If you mix white and black, -----

- A) it melts
B) it will burn
C) you get grey
D) the ground gets wet

2. OTURUM

18. If the weather had been nice yesterday, we wouldn't have ----- .

- A) stayed at home all day
- B) gone picnic with friends
- C) walked along the beach
- D) swum in the sea with friends

19. If we had looked at the map, ----- .

- A) we will get on a bus
- B) we wouldn't have been lost
- C) they can ask someone how to go
- D) there is an information desk over there

20. By the end of this year, ----- .

- A) it had a low profit in this company
- B) they rent some expensive equipments
- C) they had been running it for ten years
- D) the company will have opened three new shops

(526) SEÇ. Y. DİL ALM. – 6

1 - 20. sorularda boş bırakılan yere uygun gelen kelime ya da ifadeyi işaretleyiniz.

1. Die Tasche, ----- Monika gehört, liegt auf dem Sofa.

- A) das B) der C) den D) die

2. Gülay ----- Pläne für ihre Zukunft.

- A) sagen B) macht
- C) machen D) sagt

3. ----- ich reich wäre, ----- ich mir ein Boot kaufen.

- A) Wenn / wäre
- B) Womit / käme
- C) Wenn / würde
- D) Wann / komme

4. Die Jacke ist ----- meinem Vater.

- A) in B) von
- C) vom D) um

5. Peter isst ----- Döner mit Soße.

- A) einen B) eins
- C) eine D) eines

6. Wann ----- du Zeit, mir zu helfen? (Konjunktiv II)

- A) hättest B) hätte
- C) wärest D) wäre

7.

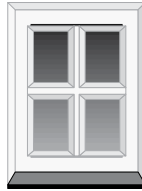

A: Ist das eine Tür?

B: Nein, das ist ----- Fenster.

- A) eine B) kein
- C) keine D) ein

8. Man sagt, die Türkei ----- ein interessantes Land.

- A) sei B) seinen
- C) seiet D) seiest

9. Hast du ----- mit mir ein Eis zu essen?

- A) werden B) müssen
- C) Tag D) Zeit

10. ----- kommt aus der Türkei.

- A) Spaghetti B) Döner
- C) Kaffee D) Pizza

11. Wenn du müde bist, musst du ins ----- .

- A) Schule B) Schrank
- C) Bett D) Tisch

12. Hast du ----- mit mir einen Döner zu essen?

- A) Lust B) Tag
- C) Behauptung D) Monat

13. Sie sagt, sie ----- die beste Schülerin in der Klasse. (Konjunktiv I)

- A) ist B) sei C) bin D) hat

14. Die Frau, ----- Tasche gestohlen wurde, ist meine Lehrerin.

- A) die B) der
- C) dessen D) deren

15. Wenn du mir gesagt ----- , dass Ali krank ist, würde ich ihn besuchen.

- A) hättest B) wärest
- C) hätte D) wäre

16. Ich ----- nach England fahren, wenn ich Englisch sprechen könnte.

- A) war B) wäre
- C) würde D) wird

17. Das ist die Schule, ----- ich besucht habe.

- A) der B) die
- C) das D) denn

18. Wir werden das Spiel ----- .

- A) kommen B) kam
- C) gewinn D) gewinnen

19.

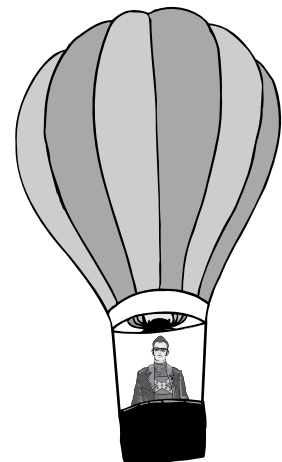

Was macht der Mann?

- A) segeln B) schwimmen
- C) reiten D) fliegen

2. OTURUM

20.

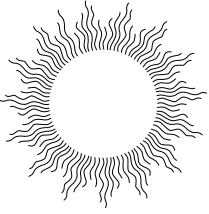

Was ist das?

- A) Mond B) Stern
C) Sonne D) Haus

(526) SEÇ. Y. DİL FRAN. – 6

1 - 18. sorularda boş bırakılan yere uygun gelen kelime ya da ifadeyi işaretleyiniz.

1. Le frère de mon père est mon ----- .

- A) oncle B) grand-mère
C) nièce D) tante

2. Selim est le frère de Melek et Melek est ----- de Selim.

- A) l'oncle B) la sœur
C) le cousin D) le frère

3. ----- bois trois tasses de café par jour.

- A) Elle B) Nous
C) Je D) Ils

4. A: Tu n'es pas mariée?
B: Si, je suis ----- . J'ai deux filles.

- A) mariée B) fiancée
C) célibataire D) veuve

5. Hier soir, elles ----- parties pour la France.

- A) ont B) sont
C) vont D) dont

6. L'école est ----- .

- A) un lieu de repos
B) un lieu de vacances
C) un lieu de travail
D) un lieu pour le mariage

7. Quand vous prenez votre voiture, ----- votre ceinture.

- A) a mis B) met
C) mettre D) mettez

8. Efe, on traverse la rue: -----moi la main.

- A) donné B) ayant donné
C) donner D) donne

9. Hier, Zehra ----- chez le dentiste.

- A) est allé B) est allée
C) es allé D) suis allée

10. Il fait froid: ----- votre manteau.

- A) mettez B) suivez
C) mangez D) soyez

11. Ils regardent la télévision en ----- du café.

- A) boire B) boivent
C) manger D) buvant

12. En venant, ----- du fromage blanc.

- A) achète B) acheter
C) a acheté D) acheté

13. Il aime ----- à la piscine le dimanche.

- A) comprendre
B) mettre
C) nager
D) connaître

14. Les Dupont vont ----- Istanbul ----- Turquie.

- A) au / en B) en / au
C) à / aux D) à / en

15. Nous passons à table, -----vous les mains.

- A) parler B) lavez
C) parlez D) laver

16. Ne mangez pas avec ----- .

- A) le ventre B) les doigts
C) les jambes D) le cou

17. Chez ta tante, ----- sage!

- A) sois B) aie
C) ayons D) toi

18. Le dîner est servi ----- ma femme.

- A) par B) au
C) des D) en

19 - 20. sorularda verilen cümlelerin Türkçe dengini işaretleyiniz.

19. "Kadir a acheté cette voiture bleue."

- A) Kadir mavi arabasını satmak istiyor.
B) Bu araba Kadir tarafından satın alınacak.
C) Kadir yeşil arabasını sık sık yıkıyor.
D) Kadir bu mavi arabayı satın aldı.

20. "Ces belles fleurs ont été cueillies par Ayşe."

- A) Ayşe bu güzel çiçeklerin resmini yapıyor.
B) Ayşe'nin topladığı çiçekler mis gibi kokuyor.
C) Bu güzel çiçekler Ayşe tarafından toplandı.
D) Şu renk renk çiçekleri Ayşe getirdi.

(527) SEÇ. Y. DİL İNG. – 7

1 - 20. sorularda boş bırakılan yere uygun gelen kelime ya da ifadeyi işaretleyiniz.

1. Prague is famous ----- its bridges.

- A) about B) at
C) on D) for

2. OTURUM

2. My grandmother was fond - - - - her grandchildren.

- A) an B) in
C) of D) at

3. I am disappointed - - - - his bad behaviours.

- A) for B) with
C) at D) on

4. Emre is - - - - on watching cartoons.

- A) keen B) interested
C) ready D) different

5. He was - - - - about his son because he was late.

- A) bad B) famous
C) good D) worried

6. Have you seen him - - - -?

- A) since B) never
C) recently D) after

7. Tuğçe wanted to know - - - - I was ill.

- A) recently B) since
C) so far D) whether

8. She - - - - watering the flowers in the garden since this morning.

- A) had been B) has been
C) will be D) was

9. The woman wearing red dress - - - - her mobile phone.

- A) is lost B) has lost
C) have lost D) lose

10. I have never - - - - a snake so far.

- A) to touch B) touch
C) touched D) touching

11. I - - - - my finger. It is bleeding.

- A) had cut B) will cut
C) have cut D) used to cut

12. After their mother had died, they - - - - this city.

- A) left
B) have left
C) will leave
D) are going to leave

13. When they arrived in the city centre, they had been - - - - for two days.

- A) walks B) to walk
C) walked D) walking

14. Berat was very tired because he - - - - for ten minutes.

- A) could have run
B) had been running
C) has been running
D) will have been running

15. Kaan: "I can lift one - hundred kilograms up."

Kaan said that he - - - - lift one-hundred kilograms up.

- A) can B) might
C) could D) would

16. Suat: "I am making a birthday cake today."

Suat said that he was making a birthday cake - - - - .

- A) that day
B) the next day
C) the previous day
D) the following day

17. Gönül said that she would give a party the following week.

Gönül: "I - - - - give a party - - - - ."

- A) will / the last week
B) will / the next week
C) would / the last week
D) would / the next week

18. Ali : "What do you do in your free time?"

Ali asked me - - - - .

- A) what he did in my free time
B) what he did in his free time
C) what I had in my free time
D) what I did in my free time

19. Cemile had never tasted such a wonderful meal - - - - .

- A) before she ate "Manti"
B) when she was at library
C) after I had been in Kayseri
D) while she was having shower

20. When the time was over, - - - - .

- A) they would have prepared an essay
B) I will get another exam paper to use
C) she used to make such mistakes in the exam
D) they had been having exam for forty minutes

(527) SEÇ. Y. DİL ALM. – 7

1 - 20. sorularda boş bırakılan yere uygun gelen kelime ya da ifadeyi işaretleyiniz.

1. - - - - Hund, - - - - Vogel, - - - - Pferd.

- A) das / die / der
B) der / der / das
C) die / der / das
D) das / der / das

2. Er hat - - - - Brille verloren.

- A) seine B) sein
C) dein D) mein

3. Gegenteil von schwach ist - - - - .

- A) laut B) leise
C) groß D) stark

4. A: - - - - Sprachen kannst du sprechen?

B: Deutsch und Englisch.

- A) Welches B) Welche
C) Welchen D) Welcher

5. Aşağıdakilerden hangisi ayrılabilir fiil değildir? (Trennbare Verben)

- A) mitkommen B) einpacken
C) aufstehen D) vergessen

6.



Was macht er?

- A) sprechen B) lesen
C) schreiben D) schlafen

2. OTURUM

7.



Welcher Körperteil ist das?

- A) Der Fuß B) Das Knie
C) Die Hand D) Der Kopf

8.

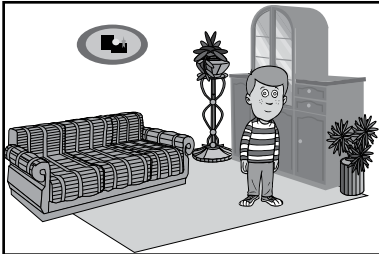

Wo ist der Junge?

- A) Neben dem Zimmer
B) Im Zimmer
C) Auf dem Zimmer
D) Zwischen den Zimmern

9. "Das Computer" kelimesinin çoğulu aşağıdakilerden hangisidir? (Pluralform)

- A) die Computers
B) die Computern
C) die Computer
D) der Computer

10. Was ist das?

- A) Trommel
B) Trompete
C) Geige
D) Flöte



11. A: - - - - Sprache wird in Amerika gesprochen?
B: Englisch.

- A) Welche B) Warum
C) Wieso D) Wo

12. A: Was isst du morgens zum Frühstück?
B: Ich - - - - weiße Käse.

- A) essen B) isst
C) esse D) gegessen

13. A: Was ist - - - - Lieblingssport?
B: Fußball.

- A) dein B) dir
C) deinen D) deiner

14. Ihr habt - - - - Sachen nicht aufgeräumt.

- A) uns B) eure
C) wir D) euch

15. Gegenteil von gesund ist - - - - .

- A) groß B) krank
C) klein D) leise

16.



Das Auto ist - - - - den Häusern.

- A) neben B) unter
C) zwischen D) über

17. Der Leopard ist sehr - - - - .

- A) langsam B) klein
C) hoch D) schnell

18. Die Schwester von meiner Mutter ist meine - - - - .

- A) Onkel B) Tante
C) Großmutter D) Großvater

19. A: - - - - gehst du in einem Jahr zum Zahnarzt?
B: Zweimal.

- A) Wie oft B) Wie viel
C) Was D) Warum

20.



Helga ist krank. Sie hat - - - - .

- A) Zahnschmerzen
B) Kopfschmerzen
C) Bauchschmerzen
D) Halsschmerzen

(527) SEÇ. Y. DİL FRAN. - 7

1 - 18. sorularda boş bırakılan yere uygun gelen kelime ya da ifadeyi işaretleyiniz.

1. Regarde le petit chien! - - - - est très mignon.

- A) Il B) Elle C) Tu D) Ils

2. Si tu as faim, - - - - un sandwich.

- A) pris B) prends
C) prenant D) prendre

3. A: Pourquoi tu n'es pas venu au stade?

B: - - - - je suis allé chez le dentiste.

- A) Quand B) Combien
C) Parce que D) Comment

4. Le restaurant - - - - à 10 heures.

- A) mange B) cherche
C) traverse D) ouvre

5. - - - - à la piscine pour être en bonne santé.

- A) Nagez B) Fait
C) Nagé D) Faites

6. Mustafa ne prend - - - - le car, il préfère l'avion.

- A) personne B) rien
C) souvent D) jamais

7. A: Paul téléphone souvent à sa sœur?

B: Oui, il - - - - téléphone souvent.

- A) le B) leur C) lui D) la

8. A: Tu connais ce musicien?

B: Oui, je - - - - connais.

- A) la B) leur
C) lui D) le

9. Mme Thibaud - - - - le verre sur la jupe de sa fille.

- A) est versé B) a versé
C) a été versé D) as versé

2. OTURUM

10. Je vais - - - - quand je veux prendre un train.

- A) à la gare B) au théâtre
C) au marché D) à la piscine

11. J'ai rencontré tes parents au marché et je - - - - ai parlé.

- A) les B) le
C) lui D) leur

12. Nous - - - - de bonnes vacances en Angleterre.

- A) avons passé
B) sont passées
C) ont passé
D) sommes passés

13. Hilmi adore le thé. Il va souvent - - - - .

- A) à l'hôpital B) à l'aéroport
C) au musée D) au café

14. Pour avoir un permis de conduire, Fatih doit suivre des cours dans - - - - .

- A) une résidence universitaire
B) une école maternelle
C) une auto-école
D) un bureau de poste

15. Mon père travaille dans un magasin. Il vend des vêtements et des chaussures. Il est - - - - .

- A) avocat B) vendeur
C) photographe D) journaliste

16. Selim n'a pas fait ses devoirs, car - - - - un match de tennis à la télé.

- A) il pleuvait
B) c'était
C) il y avait
D) il faisait froid

17. A : J'écoute la radio.
B : Pardon, qu'est-ce que tu dis?
A : Je dis que (qu') - - - - .

- A) elle va écouter la radio
B) il écoute la radio
C) j'ai écouté la radio
D) j'écoute la radio

18. Paul : J'ai dix-neuf ans.
Elif : Pardon, qu'est-ce qu'il dit?

Jean : Il dit que (qu') - - - - .

- A) il aura dix ans
B) elle a dix-neuf ans
C) il a dix-neuf ans
D) elle aura neuf ans

19 - 20. sorularda verilen resme göre doğru ifadenin bulunduğu seçeneği işaretleyiniz.

19.



Il est - - - - . Il a - - - - .

- A) brun avec une mèche sur le front / des lunettes rondes
B) jeune et chauve / de grandes dents
C) blonde et mince / les cheveux longs et raides
D) un homme âgé / une moustache et une barbe

20.



Elle a - - - - et elle porte - - - - .

- A) une moustache / des lunettes
B) les cheveux courts / des boucles d'oreilles
C) de la barbe / des lunettes
D) de belles dents / une jupe

(528) SEÇ. Y. DİL İNG. - 8

1 - 20. sorularda boş bırakılan yere uygun gelen kelime ya da ifadeyi işaretleyiniz.

1. They will have been living here for six years - - - - next month.

- A) by B) on
C) at D) then

2. The company - - - - closed by the government.

- A) had B) was
C) has D) have

3. If I had wings, I - - - - fly.

- A) must B) will
C) could D) may

4. - - - - you come here, I will have moved to Italy.

- A) By the time B) Last week
C) Yesterday D) Recently

5. He wanted to know if Aslı was ill. - - - - he called her this morning.

- A) Although B) Because
C) Why D) So

6. She can't walk fast - - - - she is overweight.

- A) since B) while
C) so far D) until

7. You will fail - - - - you don't study hard and regularly.

- A) although B) after
C) as long as D) while

8. - - - - I talk to him, I feel quite happy.

- A) So far B) Whenever
C) Recently D) While

9. My mum - - - - a cake if we have a birthday party.

- A) is making B) would make
C) might make D) makes

2. OTURUM

10. If you fill a balloon with hot air, it - - - - .

- A) is rising B) rises
C) would rise D) could rise

11. The pyramids were - - - - by the ancient Egyptians.

- A) build B) building
C) built D) to build

12. If it rains, the grass - - - - wet.

- A) got B) gets
C) would get D) is getting

13. If you - - - - less chocolate, you would have been healthier.

- A) had eaten
B) are eating
C) would eat
D) will eat

14. If it hadn't rained all the weekend, we - - - - trekking.

- A) will go
B) would go
C) will have gone
D) would have gone

15. He - - - - the car by the time you arrive there.

- A) will have washed
B) has washed
C) is washing
D) washes

16. If the teacher - - - - the homework better, I would - - - - it more quickly.

- A) would explain / finished
B) had explained / finished
C) explained / finish
D) explains / finish

17. My dad will get angry with me if - - - - .

- A) I clean the house
B) I find a new job
C) I pass my exams
D) I go home late

18. If I didn't repair it, - - - - .

- A) the car would go faster
B) the engine wouldn't work
C) she wouldn't buy a mobile
D) I would lend you some money

19. I'll have already flown to Paris by the time - - - - .

- A) you read this letter
B) you met your friends
C) you are washing the dishes
D) you finished your homework

20. This time next year - - - - .

- A) I stayed in a cheap hotel
B) I was driving to my office
C) I'll be living in New York
D) I have already finished school

(528) SEÇ. Y. DİL ALM. – 8

1 - 20. sorularda boş bırakılan yere uygun gelen kelime ya da ifadeyi işaretleyiniz.

1. A: - - - - studiert man?
B: An einer - - - - .

- A) Wie / Gymnasium
B) Wer / Universität
C) Wo / Realschule
D) Wo / Universität

2. In der Berufsschule erlernt man einen - - - - .

- A) Abitur B) Beruf
C) Sport D) Schule

3. - - - - ihr euren Zimmer aufgeräumt.

- A) Habt B) Habe
C) Hat D) Haben

4. Istanbul ist die - - - - Stadt der Türkei.

- A) groß B) größer
C) am größten D) größte

5. Wie - - - - ich Ihnen helfen?

- A) können B) kann
C) bin D) sind

6. Mein Vater sagt immer, - - - - ich Medizin studieren soll.

- A) um B) und
C) dass D) weil

7.



Was ist sie von Beruf?

- A) Lehrerin
B) Krankenschwester
C) Ärztin
D) Beamtin

8. "fleißig" kelimesinin karşıtı aşağıdakilerden hangisidir?

- A) faul B) lustig
C) schnell D) langsam

9. Was ist das?

- A) Ein Wegweiser
B) Ein Baum
C) Ein Verkehrsschild
D) Eine Zeitung



10. Aşağıdakilerden hangisi ayrılabilir fiildir? (Trennbare Verben)

- A) verlieren B) gewinnen
C) ausgehen D) entladen

11. Ich gehe nicht ins Kino, - - - - es keinen schönen Film gibt.

- A) denn B) dass
C) aber D) weil

12. A: - - - - ist Katja älter als Susi?
B: Ich meine sie ist älter.

- A) Woher kommt
B) Was meinst du
C) Wie alt
D) Wo wohnt

2. OTURUM

13. Die Frau, - - - - auf der Bank sitzt, ist über 80 Jahre alt.

- A) der B) das C) die D) den

14. Ich denke, - - - - alle Schüler unserer Schule die Prüfung bestehen werden.

- A) dass B) wie
C) aber D) weil

15. In diesem Restaurant kann - - - - gut essen.

- A) wir B) dir C) bis D) man

16. Ich - - - - letztes Jahr in die 11. Klasse. (Präteritum)

- A) gehen B) gehe
C) ging D) gegangen

17. Die Bilder, - - - - unser Lehrer malt, sind sehr schön.

- A) der B) die C) das D) den

18. Unsere Schüler - - - - ein Theaterstück in der Schule - - - - .

- A) haben / gespielt
B) hat / spielen
C) sind / gespielt
D) habe / spielte

19.



A: Ist die Flasche voll oder leer?

B: - - - - ?

C: Ob die Flasche voll oder leer ist.

- A) Warum fragt er
B) Wie alt ist sie
C) Woher kommt er
D) Was meint er

20. Ali fragt, ob er mit - - - - in den Urlaub fahren darf.

- A) wir B) er
C) dem D) uns

(528) SEÇ. Y. DİL FRAN. – 8

1 - 18. sorularda boş bırakılan yere uygun gelen kelime ya da ifadeyi işaretleyiniz.

1. Hier soir, - - - - est rentré à cinq heures du matin

- A) tu B) elle
C) je (j') D) il

2. Avant de sortir, - - - - votre manteau.

- A) éteindrez B) croyons
C) parlons D) mettez

3. Ce soir, on va au cinéma. N'oublie pas de (d') - - - - cinq tickets.

- A) venir B) continuer
C) acheter D) porter

4. Le café - - - - à 23 heures.

- A) ferme B) cherche
C) bois D) mange

5. Ma mère a vu le film Titanic - - - - elle trouve super.

- A) qui B) où
C) que (qu') D) dont

6. A : Qu'est-ce que tu prends comme boisson?

B : Je prends - - - - .

- A) un gâteau au chocolat
B) du jus d'orange
C) des pommes de terre
D) du beurre

7. A: Aykut téléphone souvent à - - - - ?

B: Oui, il leur téléphone souvent.

- A) ses parents B) son cousin
C) son père D) sa fille

8. A: Et toi, tu ne prends pas d'omelette ?

B: Si, mais je peux - - - - manger deux fois par semaine

- A) les B) y C) lui D) en

9. Les Turcs boivent 25 litres de lait - - - - personne - - - - ans.

- A) en / dans B) par / par
C) en / en D) dans / en

10. Je ne suis jamais allé au Canada mais mon frère - - - - habite.

- A) y B) en C) par D) le

11. J'ai un rendez-vous à la mairie à 9h30. Il est déjà 9h.

Je suis - - - - .

- A) à l'heure B) en retard
C) à midi D) en avance

12. Il est triste - - - - ses mauvaises notes en maths.

- A) à cause de B) grâce à
C) parce que D) pourquoi

13. Pour grossir, il faut - - - - .

- A) faire du sport
B) perdre du kilo
C) marcher
D) manger beaucoup

14. - - - - j'irai à Adana pour le festival du film Altın Koza.

- A) Le mois prochain
B) Samedi dernier
C) Avant-hier
D) Hier

2. OTURUM

15. A: Tu viens à mon anniversaire?
B: - - - - .

- A) S'il a faim, il mange de la salade
B) Si je vais mieux, je veux venir
C) S'il y a un bon film, je veux aller
D) S'il a soif, il veut boire du lait

16. Gökhan n'a pas fait ses devoirs,
car - - - - un film d'action à la télé.

- A) il faisait chaud
B) il y avait
C) il faisait froid
D) c'était

17. Pierre : Claire, je n'ai plus de
yaourt, tu peux aller
- - - - ?

Claire : D'accord, il faut autre
chose?

Pierre : Oui, du sucre pour le
gâteau.

- A) au musée
B) à la librairie
C) à la pharmacie
D) au supermarché

18. Tu peux conduire mais il faut
être - - - - .

- A) attentif B) longue
C) nouveau D) hypocrite

19 - 20. sorularda verilen resme göre cümlede boş bırakılan kısmı tamamlayan sözcük ya da ifadenin bulunduğu seçeneği işaretleyiniz.

19.



Mme Dupont qui est - - - - , a cinq
petits fils.

- A) une jeune fille
B) un vieil homme
C) une vieille femme
D) une fausse amie

20.



Quand il fait beau, - - - - .

- A) elle fait du vélo
B) il voyage en auto
C) il lave sa moto
D) elle répare son vélo

(531) HZ. MUHAMMED'İN HAY. – 1

1. Hz. Muhammed'in "Ben Abdullah b. Cüda'nın evinde öyle bir sözleşmede yer aldım ki, bu sözleşmeyi kızıl develere değiştirmem. Eğer şuan böyle bir sözleşmeye çağrılısam hemen gider orada bulunurum." dediği sözleşme aşağıdakilerden hangisidir?

- A) Medine Vesikası
B) Hılfu'l-Fudûl
C) Akabe Biati
D) Hudeybiye Antlaşması

2. "(Sadakalar) kendilerini Allah yoluna adayıp yeryüzünde dolaşmaya güç yetiremeyen fakirler içindir. İffetlerinden dolayı, bilmeyen onları zengin sanır. Sen onları yüzlerinden tanırısın. İnsanlardan arsızca istemezler. Siz hayır olarak ne verirsiniz, şüphesiz Allah onu bilir."

(Bakara suresi 273. ayet)

Bu ayette iffet sahibi fakir müslümanlar hakkında aşağıdakilerden hangisine değinilmemiştir?

- A) İhtiyaçlarını gizlediklerine
B) Yardıma muhtaç olduklarına
C) Dilenmelerinin gerekliliğine
D) Sadakaların bunlara verilmesi gerektiğine

3. Tüm ibadet ve davranışlarımızda Allah'ı görüyormuş gibi davranmak aşağıdakilerden hangisiyle adlandırılır?

- A) İhsan B) İbadet
C) İman D) Ahlak

4. Hz. Peygamber; "Dört şey tüm peygamberlerin sünnetlerindedir: Utanma duygusu, güzel koku sürünmek, dişleri temizlemek ve - - - -" buyurmuştur.

Hadiste boş bırakılan yere aşağıdakilerden hangisi getirilmelidir?

- A) Zekilik B) Doğruluk
C) Eminlik D) Evlenmek

5. Hz. Peygamber alışveriş ve iş ahlakı ile ilgili olarak bir hadisinde "Emin, dürüst Müslüman - - - - kıyamet günü şehitlerle beraberdir." diye buyurmuştur.

Hadiste boş bırakılan yere aşağıdakilerden hangisi getirilmelidir?

- A) Çiftçi B) Tüccar
C) Sanatkar D) Alim

6. Hz. Peygamber mali durumu iyi olan bir sahabiye; "Allah sana mal mülk ihsan etmiş, onun nimetinin ve ikramının eseri üzerinde görünsün." diye buyurmuştur.

Bu hadiste sahabiye aşağıdakilerden hangisi tavsiye edilmiştir?

- A) Daha çok ibadet etmesini
B) Güzel elbiseler giyinmesini
C) Güzel ahlaklı olmasını
D) Verilen nimetleri israf etmemesini

7. Giyim konusunda aşağıdakilerden hangisi İslam dininin bakış açısını yansıtmaz?

- A) Temiz olmak
B) Tertipli olmak
C) Gösterişli olmak
D) Sade olmak

2. OTURUM

8. Aşağıdakilerden hangisi İsrâ-Miraç olayından sonra gerçekleşmiştir?

- A) Medine'ye hicret edilmesi
- B) Ebu Talip ve Hz. Hatice'nin vefatı
- C) Hz. Muhammed'in Taif'e gitmesi
- D) Müslümanlara boykot uygulanması

9. Aşağıdaki olaylardan hangisi 571 tarihinde gerçekleşmemiştir?

- A) Fil Olayı
- B) Hz. Muhammed'in doğumu
- C) Hz. Muhammed'in süt anneye verilmesi
- D) Hz. Muhammed'in annesinin vefatı

10. Aşağıdakilerden hangisi haya ile daha çok ilişkilidir?

- A) Kararlılık
- B) Cömertlik
- C) İffet
- D) Cesaret

11. Aşağıdakilerden hangisi Peygamberimizin torunlarından biridir?

- A) Hüseyin
- B) İshak
- C) Kasım
- D) Ömer

12. Beş vakit namaz aşağıdaki kandil gecelerinin hangisinde farz kılınmıştır?

- A) Berat
- B) Regaib
- C) Kadir
- D) Miraç

13. Aşağıdakilerden hangisi Arapların haram olarak kabul ettiği aylardan biri değildir?

- A) Zilkade
- B) Zilhicce
- C) Ramazan
- D) Recep

14. İslam öncesi dönemde Arapların haram aylarda yaptıkları savaşlara ne ad verilir?

- A) Gazve
- B) Ficar
- C) Seriyeye
- D) Kıtıl

15. Aşağıdakilerden hangisi konusu bakımından diğerlerinden farklıdır?

- A) Tatlı dil yılanı deliğinden çıkarır. (Atasözü)
- B) "(Ey Muhammed) Rabb'inin yoluna hikmetle güzel öğütle çağır..." (Nahl suresi, 125. ayet)
- C) Doğru yolu tutunuz, işleriniz ve ibadetlerinizde aşırıya kaçmayınız. (Hadis-i Şerif)
- D) Tek hurmanın yarısı ile bunu da bulamazsanız güzel bir sözle de olsa ateşten korununuz. (Hadis-i Şerif)

16. Aşağıdaki Hadis-i Şeriflerden hangisi İslam'ın güzellik anlayışını en kapsamlı şekilde dile getirmektedir?

- A) Güzel söz söylemek sadakadır.
- B) Allah güzeldir, güzel olanı sever.
- C) Müslüman, başka Müslümanlara eliyle ve diliyle zarar vermeyen kişidir.
- D) Güzel hal ve ölçülü hareket etmek, peygamberliğin gereklerinden biridir.

17. Allah, satışında hoşgörülü, alışında hoşgörülü, ödemesinde hoşgörülü kimseleri sever.

Bu hadisin ana düşüncesi aşağıdakilerden hangisidir?

- A) Adil olmak
- B) Cimri olmak
- C) Anlayışlı olmak
- D) Cesaretli olmak

18. Hz. Muhammed (sav.) ile ilgili aşağıdakilerden hangisi söylenmez?

- A) Hayatının her anında tek başına karar almıştır.
- B) Yaşantısıyla Müslümanlara örnek olmuştur.
- C) İşlerini en güzel bir biçimde yapmıştır.
- D) Şahsına yapılan kötülükleri affetmiştir.

19. "Göklerin ve yerin gaybını bilmek Allah'a mahsustur. Bütün işler O'na döndürülür. Öyle ise O'na kulluk et ve O'na dayan. Rabb'in yaptıklarınızdan habersiz değildir." (Hud Suresi, 123. ayet)

Bu ayeti kendine ilke edinen bir kişi, aşağıdaki davranışlardan hangisini göstermez?

- A) Her zaman Allah'a dayanıp güvenir.
- B) İbadetlerini devamlı yapmaya gayret eder.
- C) Gaybın bilgisine ulaşmak için çaba gösterir.
- D) Allah'ın her an kendisini görüp gözettiği bilinciyle hareket eder.

20. Aşağıdakilerden hangisi Peygamberimizin çocuklarından biri değildir?

- A) İbrahim
- B) Abdullah
- C) Kasım
- D) İsmail

(532) HZ. MUHAMMED'İN HAY. – 2

1. Hz. Muhammed, ordunun başına yönetme, beceri ve kabiliyeti olan yetenekli kimseleri komutan olarak atamıştır. Nitekim bir sefer öncesinde de azatlı kölenin oğlu Usame'yi komutan olarak görevlendirmiştir.

Bu parçada Hz. Muhammed'in hangi ilkeyi esas aldığı söylenebilir?

- A) Takva
- B) Liyakat
- C) Merhamet
- D) Cömertlik

2. Sahabeden iki kişi bir konuda tartışırken biri diğerine teninin renginden dolayı "kara kadının oğlu" demişti. Durum Hz. Muhammed'e aktarıldı, O da sözü söyleyen sahabeye "Sende cahiliye adetleri görüyorum." diyerek hatalı olduğunu ifade etmişti.

Bu parçada Peygamberimiz'in eleştirdiği tutum aşağıdakilerden hangisidir?

- A) İrkçilik
- B) İftira
- C) Yalancılık
- D) Gıybet

2. OTURUM

3. Mekkeli kabileler Hacerü'l - Esved'in yerine konması hususunda, Hz. Muhammed'in hakem olmasına sevindiler.

Hz. Muhammed'in hangi özelliğinden dolayı Mekkeliler sevinmiştir?

- A) Merhametli olmasından
- B) Sabırlı olmasından
- C) Adaletli olmasından
- D) Peygamber olmasından

4. Hz. Muhammed'in bulunduğu mecliste aşağıdaki davranışlardan hangisi görülürdü?

- A) İnsanların mahremiyetinin konuşulması
- B) Yapılan hata ve yanlışların yüze vurulması
- C) Soylu ve zenginlere özel muamele yapılması
- D) Yaşlılara saygı ve merhamet gösterilmesi

5. Aşağıdakilerden hangisi İslam dininin sakınılmasını istediği davranışlardan biri değildir?

- A) Kibir
- B) Cimrilik
- C) Kıskançlık
- D) Alçakgönüllülük

6. Hz. Hatice Peygamberimiz'e: "Korkma, Allah'a yemin ederim ki, O hiç bir zaman seni utandırmaz. Çünkü sen akraba hakkına riayet edersin, doğru konuşursun; aciz olanların işini yüklenirsin, fakiri doyurur, misafiri ağırlar halka yardım edersin." demiştir.

Bu metinde Hz. Muhammed'in hangi özelliğine değinilmemiştir?

- A) Cesaret
- B) Yardımseverlik
- C) Cömertlik
- D) Doğruluk

7. Peygamberimiz aşağıdaki sahabelerden hangisine müezzilik görevi vermiştir?

- A) Ammar b. Yasir
- B) Halid b. Velid
- C) Abdullah b. Ömer
- D) Bilal-i Habeşi

8. Hz. Peygamber evlilik konusunda aşağıdakilerden hangisini öncelikli olarak tavsiye etmiştir?

- A) Soy
- B) Güzelliği
- C) Ahlakı
- D) Zenginliği

9. "Danışan dağları aşmış, danışmayan düz ovada yolunu şaşırılmış" atasözü aşağıdakilerden hangisinin önemini dile getirmektedir?

- A) Merhamet
- B) İstişare
- C) Hoşgörü
- D) Doğruluk

10. İstişare yoluyla çözümlenen aşağıdaki olaylardan hangisi Hz. Muhammed zamanında gerçekleşmiştir?

- A) Hz. Ömer'in Şam'a girmemesi
- B) Namaza davetin ezanla olması
- C) Hz. Ebu Bekir'in halife seçilmesi
- D) Kur'an-ı Kerim'in iki kapak arasında toplanması

11. Aşağıdaki hadislerden hangisi konusu itibari ile diğerlerinden farklıdır?

- A) İnsanlar tarağın dişleri gibi eşittir. Hiç kimsenin başkası üzerinde bir üstünlüğü yoktur.
- B) Hepiniz Adem'in evlatlarıdır ve Allah katında en sevgiliniz, en ziyade takva sahibi olanınızdır.
- C) Sizden biriniz kendisi için istediğini din kardeşi için de istemedikçe tam iman etmiş olmaz.
- D) Gerçekten şeytanın tuzakları ve ağları vardır. Bunlar; Allah'ın nimetleriyle azgınlık etmek, Allah'ın verdiği şeyle övünüp büyüklük iddia etmek, Allah'ın kullarına ululuk ve üstünlük taslamaktır.

12. Çocuklarından birine mal bırakan ama diğer çocuklarına bırakmayan birisine Peygamberimiz: "İyilik ve lütufta hepsinin eşit olmaları seni sevindirmez mi?" demiş. Adam, "evet" deyince, Peygamberimiz "Sana iyilik yapmaları senin onlar üzerindeki hakkın olduğu gibi, aralarında adaletli davranman da onların senin üzerindeki haklarıdır." demiştir.

Bu metnin ana düşüncesi aşağıdakilerden hangisidir?

- A) Çocuklara miras bırakılmalıdır.
- B) Çocukların anne - baba üzerinde hakları vardır.
- C) Çocuklar arasında ayırım yapılmamalıdır.
- D) Anne - babanın çocuklar üzerinde hakkı vardır.

13. Peygamberimizi ilk kez görmeye gelen bir kişi O'nu başkalarından ayırt edemeyerek: "Hanginiz Muhammed? Ya da kavmin efendisi hanginiz?" diye sormuştur.

Bu metne göre Peygamberimiz için aşağıdakilerden hangisi söylenemez?

- A) Geçimini ticaretle sağladığı
- B) Mütevazı bir insan olduğu
- C) Toplumda diğer insanlar gibi yaşadığı
- D) Toplumun diğer fertleri gibi davrandığı

14. Peygamberimizin oğlu vefat ettiği gün güneş tutuldu. Bazı insanlar, güneşin bu sebeple tutulduğunu söylediler. Bunun üzerine Peygamberimiz: "Ay ve Güneş Allah'ın ayetlerinden sadece iki ayettir. Bunlar, birinin ölümü veya doğumu için tutulmazlar. Onu tutulmuş gördüğünüz zaman, açılıncaya kadar Allah'a dua edin ve namaz kılın." buyurdu.

Aşağıdakilerden hangisi bu metinden çıkarılacak bir sonuç olamaz?

- A) Ay ve Güneş için belirlenmiş yasalar vardır.
- B) Güneş tutulması sırasında namaz kılınabilir.
- C) Doğa olaylarını açıklamak bilimin görevidir.
- D) Peygamberin oğlu da diğer insanlar gibi ölümlüdür.

15. İlk vahiy geldiğinde eşinin tavsiyesiyle Peygamberimizin istişarede bulunduğu kişi aşağıdakilerden hangisidir?

- A) Varaka b. Nevfel
- B) Hz. Ebu Bekir
- C) Zeyd b. Sabit
- D) Hz. Osman

16. Aşağıdakilerden hangisi Peygamberimizin bireysel konularda yaptığı istişareye örnektir?

- A) Ele geçirilen esirlerin durumu
- B) Kızı Fatma'nın evliliği
- C) Zekatın nasıl toplanacağı
- D) Suffa'da kimlerin kalacağı

2. OTURUM

(613) SEÇ. DİL ve ANLA. – 3

17. Aşağıdakilerden hangisi kendi-
siyle istişare edilen kişide bu-
lunması gereken özelliklerden
biri değildir?

- A) Bilgi sahibi olması
- B) Güvenilir olması
- C) Samimi olması
- D) Erkek olması

18. Aşağıdaki sözlerden hangisi
istişarenin önemini dile getir-
mektedir?

- A) Akıl akıldan üstündür.
- B) Akılsız başın cezasını ayaklar
çeker.
- C) Akılları pazara çıkarmışlar,
herkes yine kendi aklını almış.
- D) Akıllı söylemeden düşünür,
akılsız düşünmeden söyler.

19. Her kim yalnız Allah rızası için bir
yetimin başını okşarsa elinin değ-
diği her saç teli hatırına sayısız
sevap kazanır. Kim, yetim kalmış
bir kız veya erkek çocuğunu yanı-
na alıp iyilik ve güzellikle bakarsa
ben ve o cennette yan yanayız.

**Bu hadiste vurgulanan ana
düşünce aşağıdakilerden han-
gisidir?**

- A) Çocuklarla yakından ilgilenil-
melidir.
- B) Yetimlere merhametle yaklaşılmalıdır.
- C) Sevaplar artırılmalıdır.
- D) Kız ve erkek ayrımı yapılma-
malıdır.

20. Bir kişi, bilge adama gelerek:
“Hani Kur’an’da her türlü bilgi
var diyordunuz. Bana Kur’an’da
hamurun nasıl yapıldığını anlatan
bir bilgi gösterebilir misiniz?” der.
Bilge adam, “Bilmiyorsanız bir bi-
lene sorun ayetini okumadın mı?”
diyerek cevap verir.

**Bilge adam aşağıdaki kavram-
lardan hangisine vurgu yap-
mıştır?**

- A) İman
- B) Tebliğ
- C) İstişare
- D) Tevekkül

1. Kişiler arası iletişimde aşağıda-
kilerden hangisi daha önemlidir?

- A) Söylenen sözün edebi değeri
- B) Sözün içinde alıntı olup olma-
ması
- C) Söylenenlerin sanatlı anlatıma
sahip olması
- D) Söylenen sözde ne söylendiği

2. İnsanların duygu ve düşüncelerini
çeşitli yollarla birbirlerine anlat-
masına - - - - denir.

**Bu cümlede boş bırakılan yere
aşağıdakilerden hangisi getiril-
melidir?**

- A) iletişim
- B) dil
- C) kültür
- D) sanat

3. Sözlü iletişimde aşağıdakiler-
den hangisi diğerlerine göre
daha önceliklidir?

- A) Slayt
- B) Dil
- C) Bilgi
- D) Beden dili

4. Ders anlatımında öğretmen dilin
aşağıdaki işlevlerinden hangisi-
ni daha çok kullanmaktadır?

- A) Sanatsal işlev
- B) Göndergesel işlev
- C) Kanal kontrol işlevi
- D) Heyecana bağlı işlev

5. Aşağıdakilerden hangisi sunum
yaparken görsel malzemenin kul-
lanım amaçlarından biri değildir?

- A) Bilgilerin daha iyi algılanmasını
sağlamak
- B) Sunum yapan kişinin reklamını
yapmak
- C) Düşünceleri anlatırken zaman
kazanmak
- D) Sunumu sıkıcılıktan kurtarıp ona
tat katmak

6. Güncel herhangi bir konu hak-
kında bir grup ya da topluluğa
bilgi vermek, bilgileri güncellemek
amacıyla yapılan etkinliklere
- - - - denir.

**Bu cümlede boş bırakılan yere
aşağıdakilerden hangisi getiril-
melidir?**

- A) sunum
- B) panel
- C) forum
- D) tartışma

7. Sunum yapan kişi, iyi bir su-
num için aşağıdakilerden han-
gisine dikkat etmelidir?

- A) Konuyu anlatırken geçişleri
hızlı yapmaya
- B) Konunun önemli yönlerinin
kısa ve özlü olarak verilmesine
- C) Farklı konuları bir arada vere-
bileceğini göstermeye
- D) Kendisinin ne kadar bilgili bir
kişi olduğunu ifade etmeye

8. Aşağıdakilerden hangisi sunum
hazırlayan kişinin sunumdan
önce yapması gerekenlerden
biri değildir?

- A) Sorulan sorulara kısa ve kesin
cevaplar vermek
- B) Sunum için farklı kaynaklardan
yararlanmak
- C) Sunum yerini önceden görmek
- D) Görsel malzemelerden yarar-
lanmak

9. Aşağıdakilerden hangisi bir
sözlü anlatım biçimi değildir?

- A) Tartışma
- B) Makale
- C) Panel
- D) Sunum

10. Aşağıdakilerden hangisi tartış-
ma yönteminin aşamalarından
değildir?

- A) Tartışma probleminin seçimi
- B) Tartışmayı yönlendirecek soru-
ların belirlenmesi
- C) Araç ve tekniklerin belirlenmesi
- D) Tartışmaya katılacak kişilerin
seçilmesi

11. Gönderici ile alıcı arasında aktarılmakta olan duygu, düşünce ya da isteğe denir.

**Bu cümlede tanımlanan iletişim
ögesi aşağıdakilerden hangisidir?**

- A) İleti
- B) Dönüt
- C) Kanal
- D) Kod

12. Aşağıdakilerden hangisi iyi bir
sunum için dikkat edilmesi ge-
reken hususlardan biri değildir?

- A) Slaytlarda çok küçük yazı fon-
tu kullanılmamalıdır.
- B) Hâkim olunmayan bir konuda
sunum yapmaktan kaçınılmalıdır.
- C) Konuşmacı dinleyicilerle göz
teması kurmamalıdır.
- D) Sunumdan önce seyircili prova
yapılmalıdır.

2. OTURUM

13. Aşağıdakilerden hangisi tartışmalarda başkanının görevlerinden biri değildir?

- A) Tarafsız olmak
- B) Özetler yaparak konuyu toparlamak
- C) Konuşmacıların konu dışına çıkmalarını sağlamak
- D) Tartışmayı başlatmak

14. Aşağıdaki cümlelerin hangisi "özel anlatım"a örnektir?

- A) Turizm gelirleri geçen yıla oranla artmıştır.
- B) Yazar bu eserinde sürükleyici bir dil kullanmıştır.
- C) Bu oyun dört perdeden oluşmuştur.
- D) "Otuz Beş Yaş" adlı şiir Cahit Sıtkı Tarancı'ya aittir.

15. Ben yazılarımda diğer eleştirmenlerden farklı olarak "kendini tanımak" kavramı üzerinde çok fazla duruyorum. "Kendini tanımak niçin gerekli?" sorusu aklınıza gelmiş olabilir. Belki bu soru, "Kendini tanıyan kimsenin, kendini tanımayan birine göre ne gibi üstünlükleri vardır?" biçiminde sorulsa daha anlamlı olur. Kendini tanıyan kimse gerçek duygu ve düşüncelerinin farkındadır. Hiç düşündünüz mü, kendini tanımayan bir romancı başkalarını nasıl anlatabilir ki?

Bu parçada aşağıdaki anlatım biçimlerinden hangisi ağır basmaktadır?

- A) Açıklama
- B) Betimleme
- C) Öyküleme
- D) Tartışma

16. Kişinin anlattıklarının önceki anlattıklarıyla çelişmemesine, yaptıklarıyla ters düşmemesine - - - - denir.

Bu cümlede boş bırakılan yere aşağıdakilerden hangisi getirilmelidir?

- A) inandırıcılık
- B) akıcılık
- C) özlülük
- D) tutarlılık

17. Aşağıdaki cümlelerin hangisinde dolaylı anlatıma başvurulmuştur?

- A) Teyzem bu akşam eve erken gelmem gerektiğini söyledi.
- B) Mevlana: "Ne kadar bilersen bil, bildiklerin karşısındakinin anlayabildiği kadardır." demiş.
- C) Babam bana, her zaman dürüst olmalısın, der.
- D) Müdür: "Meslek ahlakı yabana atılacak bir kavram değildir." dedi.

18. Aşağıdaki cümlelerin hangisi bir metnin giriş cümlesi olamaz?

- A) Ağaç sevgisi de bizim önemli değerlerimizden biridir.
- B) Sanatçı toplumun sorunlarına duyarlı olmalıdır.
- C) Okumak bir ihtiyaçtır.
- D) Çatık kaşları, yaralı yüzüyle insanı ürküten bir havası vardı.

19. Aşağıdaki cümlelerin hangisinde anlatım bozukluğu vardır?

- A) Yazar, 1 Ocak 1986 tarihinde ilk romanını yayımlamış.
- B) Olay, bir hastane odasında geçer.
- C) Karanlıkta göz yordamıyla ilerlemeye çalışıyorduk.
- D) Büyüklere gereken saygıyı göstermeli, onları incitmemeliyiz.

20. Aşağıdakilerden hangisi tartışmaların amaçlarından biri değildir?

- A) Sorunları paylaşmak
- B) Fikir alışverişinde bulunmak
- C) Fikirlerimizde ısrar edip onu karşı tarafa kabul ettirmek
- D) Var olan bir sorunu çözmek

(614) SEÇ. DİL ve ANLA. - 4

1. "Güzel" sözcüğü aşağıdaki cümlelerin hangisinde isim (ad) olarak kullanılmıştır?

- A) Kumdan, büyük ve güzel kaleler yapmıştı.
- B) İnsana güzel söz yakışır ancak, dedi.
- C) Ev çok güzeldi, ancak biraz pahalıydı.
- D) Müdür Bey program sonunda güzel konuştu.

2. Çoğul eki almadığı hâlde birden çok varlığı karşılayan sözcüklere topluluk ismi denir.

Aşağıdaki cümlelerin hangisinde topluluk ismi kullanılmıştır?

- A) Genç, ailesine oldukça uzun bir mektup yazmıştı.
- B) Adının geçtiği her haberi dolabında saklıyordu.
- C) Odanın içinde kimler olduğunu merak ediyordu.
- D) Hastalığın ateşiyle koca konağın yolunu unutmuştu.

3. Aşağıdaki dizelerin hangisinde farklı bir isim tamlaması kullanılmıştır?

- A) Kalkıyor tozlu zaman perdesi her an oradan
- B) Karşı dağlarda tutuşmuş gibi gül bahçeleri
- C) Hâlâ dilimdedir tuzu engin denizlerin
- D) Deniz ufkunda bu top sesleri nereden geliyor

4. Rüzgâr sertleşmeye başlamıştı. Kavaklar, bey söğütleri ve erik ağaçları yapraklarını dökmüştü. Bir yağmur yağdı mı, üç gün güneş açsa da toprağın kokusu, serinliği kaybolmuyordu. Dolapların, sandıkların kıyısında köşesinde yünlü adına ne varsa artık bir bir ortaya çıkıyordu. Eli erenler sobalarını kurmuştu bile.

Bu parçanın anlatımında aşağıdaki duyulardan hangisine özgü ayrıntılara yer verilmemiştir?

- A) Görme
- B) İşitme
- C) Koklama
- D) Dokunma

5. Önce Tekke Deresi'nin üstü karrardı, sonra şimşekler çakmaya başladı, ardından da yağmur boşandı. Kasabanın doğuya meyilli sokaklarında sağlı sollu ırmaklar oluştu. Gökyüzü neyi var neyi yoksa boşaltacak gibiydi. Akşehir, büyük çöküntüden sonraki ilk baharını karşılıyordu.

Bu parçanın anlatımında aşağıdaki anlatım biçimlerinden hangisi ağır basmaktadır?

- A) Açıklama
- B) Tartışma
- C) Öyküleme
- D) Betimleme

2. OTURUM

6. (I) Bir gün akşamüstü istasyonla ev arasındaki tenha yolda ağır ağır yürüyorum. (II) Ankara'nın açık sarıya boyanmış, hafif esintili güzel sonbaharını doya doya içime çekerek ruhumda iyimser bir hava yaratmak istiyordum. (III) Tam bu sırada yanımdan yüksek sesli müzikle bir otomobil geçti, sonra az ilerde durdu. (IV) Başımı çevirip baktığım zaman camın arkasındaki yüzü tanıdığımı zannettim.

Yukarıdaki numaralanmış cümleleri hangisinde betimleyici anlatım özellikleri ağır basmaktadır?

A) I. B) II. C) III. D) IV.

7. **Aşağıdakilerden hangisi betimleme yapılırken kullanılan anlatım özelliklerinden biri değildir?**

A) Varlıklar hakkında izlenimler aktarmak
B) Varlıkları nitelikleriyle tanıtmak
C) Anlatımı örneklerle açıklamak
D) Duyulara özgü ayrıntılara yer vermek

8. **Aşağıdaki cümlelerin hangisinde ikileme niteleme sıfatı olarak kullanılmamıştır?**

A) Uzun kar yürüyüşünden sonra sıcak sıcak çorbalar içtik.
B) Koca koca insanlar çocuklar gibi tartışıyordu.
C) Kitaptaki zor zor soruları biz çözerdik.
D) Öğrenciler hasta hasta okula gelmişlerdi.

9. **Aşağıdaki cümlelerin hangisinde soru anlamı sıfatla sağlanmıştır?**

A) Bu evlerden hangisi kendi ailesinin malıydı?
B) Kaç kişi bu yoldan geçmek ister ki?
C) Evi, çocukları bırakıp da nereye gideyim?
D) Avrupa'dan Anadolu'ya kadar nasıl gelecekler?

10. Tarihin dilinden düşmez bu destan Nehirler gazidir, dağlar kahraman Her taşı bir yakut olan bu vatan Can verme sırrına erenlerindir

Bu dizelerde aşağıdaki anlatım özelliklerinden hangisi ağır basmaktadır?

A) Tartışmacı anlatım
B) Öyküleyici anlatım
C) Mizahi anlatım
D) Destansı anlatım

11. **Aşağıdakilerin hangisinde ikileme isim olarak kullanılmıştır?**

A) Yavaş yavaş gidiyordu arabamız.
B) Mavi maviydi gökyüzündeki bulutlar.
C) Uzun uzun anlattı yaşadıklarını.
D) Koşa koşa gelmişti yanıma.

12. **"Bu" sözcüğü aşağıdakilerin hangisinde diğerlerinden farklı bir görevde kullanılmıştır?**

A) Bu akşam sizi aramızda görmek istiyoruz.
B) Bu bahçenin toprağı daha güzel.
C) Bu senin söylediklerinle ilgili değil.
D) Bu kapının kilidini bulamadım.

13. **Aşağıdaki dizelerin hangisinde kişi zamiri vardır?**

A) Çocuk alınlarda duyulan sıcak öpücük
B) Ve birden kalbe çırpınışlar veren hatıra
C) Beyaz eteklerinle bana görüldüğün an
D) Gurbet ademden kara, hasret ölümünden acı

14. Dağlara, ovalara doğru koştu o gün kimimiz
Sarmaşıklar yavaş yavaş uzuyordu
Bir pencere yavaş yavaş açılıyordu
Bugün işte bir bunu biliyoruz.

Bu dizelerde aşağıdaki zamir türlerinden hangileri vardır?

A) Kişi zamiri – Belgisiz zamir
B) Soru zamiri – İşaret zamiri
C) Kişi zamiri- Soru zamiri
D) Belgisiz zamir – İşaret zamiri

15. **Aşağıdaki dizelerin hangisinde ünlem vardır?**

A) Kül bağlar içirimde bu kızıl kor yığını
B) Ah, birçok şey hatırlatan erik ağacı
C) Ben ömrümü harcadım bu yollar tükenmedi
D) Düştüğüm yollar gibi sonsuzdur tasam

16. **Aşağıdaki cümlelerin hangisinde eylem haber kipiyle çekimlenmiştir?**

A) Çok uzun bir süredir tercümeyle uğraşıyorum.
B) Her romanın öncelikle bir sanat eseri olduğu unutulmamalı.
C) Bu konu diğer konularla karıştırılmasın.
D) Size elimizden geldiği kadar yardımcı olmaya çalışalım.

17. **Aşağıdakilerin hangisinde eylem geniş zamanın hikâyesiyle çekimlenmiştir?**

A) Ben mutlu olduğum zaman da ağlardım.
B) Bir berrak kış akşamını hatırlıyorum.
C) Beni hiç unutmayacağını düşünmüştüm.
D) Seni her zaman kapıda karşılıyordu.

18. **Aşağıdaki dizelerin hangisinde isim-fiil vardır?**

A) Bense büyük bulutlar gibi ağlamak,
Ve geniş yaylalar gibi gülmek istiyorum
B) Boşuna çekilmedi bunca acılar İstanbul
Bulutların ardında damla damla eser
C) Bir ak kuş gelip de kondu kara çatıya
Dünyayı böylesine sardı mı kollar
D) Etimiz, salatamız olacak soframızda
Dudağında tebessümün en güzeli

2. OTURUM

19. (I) Tilkinin biri bir gün bağlar arasında gezerken etrafı çevrilmiş bir bağa varıyor. (II) Duvarın dibinden, su deliğinden içeriye giriyor. (III) Bakıyor ki üzümler iyice ermiş, üzümleri güzelce yiyor. (IV) Artık karnı şişmiş, bağdan çıkma imkânı kalmamış. (V) Öldü bellesinler diye dişlerini çıkarıp sırt üstü yatmış, böylece kurtulmuş.

Bu parçada numaralanmış cümlelerin hangilerinde eylemsi kullanılmamıştır?

- A) I. ve II. B) II. ve III.
C) III. ve IV. D) IV. ve V.

20. Aşağıdaki cümlelerden hangisinin yüklemi nesnesine göre çatı bakımından farklıdır?

- A) Üç gündür bahçıvanlar fidanları buduyordu.
B) Toprak kokusunu içimize çekiyorduk.
C) Güzelim manzara bir tabloyu andırıyordu.
D) İzci bu gece tepenin eteğinde kalmışlardı.

(615) SEÇ. DİL ve ANLA. – 5

1. Aşağıdakilerden hangisi sanat metnlerinin özelliklerinden biri değildir?

- A) Gerçeği olduğu gibi yansıtmaz.
B) Kurmaca bir nitelik taşır.
C) Bilgi vermekten çok hissettirmeyi amaçlar.
D) Sözcükler ilk anlamlarıyla kullanılır.

2. Aşağıdakilerden hangisi sanat metnlerine örnek olabilir?

- A) 1982 Anayasası
B) Ortaöğretim Kurumları Yönetmeliği
C) Aşure tarifi kitabı
D) Orhan Pamuk'un "Kar" adlı romanı

3. I. Çağırışım gücü yüksek olan metinlerdir.
II. Dil göndergesel işlevde kullanılır.
III. Üslup kaygısı vardır.
IV. Düşüncelerin okuyucuya en açık şekilde aktarılması amaçlanılır.

Yukarıda numaralanmış cümlelerin hangilerinde edebi metinlerin özellikleri doğru verilmiştir?

- A) I. - III. B) I. - IV.
C) II. - IV. D) III. - IV.

4. Aşağıdakilerden hangisi modern Türk tiyatrosunun türlerinden biri değildir?

- A) Dram B) Destan
C) Trajedi D) Komedi

5. Aşağıdakilerden hangisi kişisel yaşamı konu alan metinlerden biridir?

- A) Deneme B) Makale
C) Günlük D) Fıkra

6. İnsan yaşamını, sahne üzerinde gerçek kişiler tarafından yaşanıyor havası içinde anlatan eserlere - - - - denir.

Bu cümlede boş bırakılan yere aşağıdakilerden hangisi getirilmelidir?

- A) tiyatro B) öykü
C) mesnevi D) biyografi

7. I. Duygular çoşkulu bir anlatımla dile getirilir.
II. Olağanüstü varlıklara yer verilir.
III. İslamiyet etkisinde gelişen dönemdeki nazım biçimlerindedir.

Numaralanmış bilgilerle aşağıdaki türler eşleştirildiğinde hangisi dışarıda kalır?

- A) Roman B) Şiir
C) Mesnevi D) Masal

8. Aşağıdakilerden hangisi anlatmaya bağlı edebi türlerden biri değildir?

- A) Masal B) Öykü
C) Sohbet D) Halk Hikayesi

9. Anonim eserlerdir. Hayal ögesi ağır basar. Anlatım kısa ve yoğundur. Bir varmış bir yokmuş, biçimindeki tekerlemeler ile başlar. Anlatım öğrenilen geçmiş zaman biçiminde yapılır. Eğitici amaç taşır.

Bu parçada sözü edilen tür aşağıdakilerden hangisidir?

- A) Destan B) Mesnevi
C) Hikâye D) Masal

10. Bir metinde sözcüklerin dil bilgisi kurallarına göre bir araya gelmesi ve kullanılmasına - - - - denir.

Bu cümlede boş bırakılan yere aşağıdakilerden hangisi getirilmelidir?

- A) anlatım B) bağlam
C) bağlaşıklık D) bağdaşıklık

11. Aşağıda deneme ile ilgili verilen bilgilerden hangisi doğrudur?

- A) Ülke gündemindeki konular işlenir.
B) Yazar kendisiyle konuşur, tartışır gibi yazar.
C) Ortaya atılan düşünceler kanıtlanmalıdır.
D) Ciddi bir üslupla yazılır.

12. Aşağıdakilerden hangisi gazete çevresinde gelişen metinlerin içerisinde yer almaz?

- A) Deneme B) Fıkra
C) Biyografi D) Sohbet

13. Aşağıdakilerin hangisinde biyografinin özelliği doğru verilmiştir?

- A) Anlatılanların tarihsel sıraya konması gerekmez.
B) Biyografi yazarı kişisel duygular ve düşüncelerini aktarır.
C) Biyografisi yazılan kişinin sadece meslekî başarıları ele alınır.
D) Biyografisi yazılan kişinin yaşadığı dönem ve çevresi hakkında bilgi verilir.

2. OTURUM

14. Bir eseri konu alan eleştirinin aşağıdaki sorulardan hangisine cevap vermesi beklenmez?

- A) Eser, okuyucu üzerinde nasıl bir etki bırakmıştır?
- B) Eserin başarılı ve başarısız yanları nelerdir?
- C) Eserin konusu ile yazarı arasında nasıl bir ilişki vardır?
- D) Yayınevi, eserden ne kadar kazanç elde etmiştir?

15. Hemen her mikroskopta birden çok mercektir. Bunlardan biri göz merceğidir. Göz merceği, mikroskopa gözümüzü dayayıp baktığımız kısmın adıdır. Bir ışık mikroskobu alırken bu açıdan iki seçenek vardır: Tek gözle veya çift gözle bakılan ışık mikroskopları. Çift gözle bakılan ışık mikroskoplarının sistemleri daha pahalı ama kullanımları daha rahattır. Çünkü bunlarda tek gözünüzle bir nesneyi görmeye çalışmanıza gerek kalmaz.

Bu parça aşağıdaki metin türlerinden hangisine örnektir?

- A) Eleştiri
- B) Makale
- C) Deneme
- D) Fıkra

16. Rize'nin Çamlıhemşin ilçesinin ünü dünyaya yayılmış yaylası Ayder'deyiz. Bardaktan boşalırca-sına yağmur yağıyor. Bu çok da şaşırtıcı değil aslında. Temmuz ayı "çürük aydır" burada ve yağmur neredeyse hiç eksik olmaz.

Bu parça aşağıdaki metin türlerinin hangisinden alınmış olabilir?

- A) Sohbet
- B) Deneme
- C) Biyografi
- D) Gezi yazısı

17. Edebiyatın iç problemlerinin odağında yeni Türk edebiyatının özgün eserlerden yoksunluğu konusu bulunmaktadır. Falih Rıfkı'nın açıkça dile getirdiği gibi üstün yetenekler, seçkinler, bayağılar, savunulan ülküler, oluşmuş edebiyat ekolleri, tartışılan konularla her şeyi yerli yerinde gibi görünen edebiyat ortamı aslında sanal bir ortamdır. Çünkü edebiyat ortamının gerçek varlığı, asil ögesi; güçlü, özgün eserlerdir.

Bu parça aşağıdaki metin türlerinden hangisine örnektir?

- A) Eleştiri
- B) Sohbet
- C) Fıkra
- D) Anı

18. Fıkra türü ile ilgili olarak aşağıdakilerden hangisi yanlıştır?

- A) Güncel konular ele alınır.
- B) Düşünceler ispat edilmek zorundadır.
- C) Fıkraların samimi ve açık bir anlatımı vardır.
- D) Okuyucuyu düşündürmek ve uyandırmak amacıdadır.

19. (I) Sıkıcı ve gergin bir gecenin ardından heyecanla yeni haberleri dinlemeye gittim. (II) Saat yedi buçukta radyo, sabah haberlerini vermeye başlamıştı. (III) Spiker haberleri vermeye başlayınca kahvedeki konuşmaların uğultusu kesildi. (IV) Spiker, çay piyasası ile ilgili olarak cumartesi akşamı söylediklerini yineliyordu.

Bu parçada numaralanmış cümlelerden hangisi kanıtlanabilirlik açısından diğerlerinden farklıdır?

- A) I.
- B) II.
- C) III.
- D) IV.

20. Sanat metni yazmak isteyen birisinin aşağıdakilerden hangisini yapması yanlış olur?

- A) Estetiği ön planda tutmak
- B) İnsana ait soyut durumları somutlaştırmak
- C) Sözcükleri yan ve mecaz anlamda kullanmak
- D) Umudu ve hayalleri değil sadece gerçeği anlatmak

(616) SEÇ. DİL ve ANLA. – 6

1. Aşağıdakilerden hangisi bir sözlü anlatım türüdür?

- A) Masal
- B) Destan
- C) Görüşme
- D) Anı

2. "Nutuk" türünde dil hangi işleviyle kullanılır?

- A) Göndergesel işlev
- B) Şiirsel işlev
- C) Kanalı kontrol işlevi
- D) Alıcıyı harekete geçirme işlevi

3. Röportajların birkaç bölümlük seri yazı biçiminde yayınlanmasına verilen ad aşağıdakilerden hangisidir?

- A) Seri sonu
- B) Yazı dizisi
- C) Yayın sırası
- D) Yayın kataloğu

4. Aşağıdakilerden hangisi konusuna göre röportaj türlerinden biri değildir?

- A) Bir yeri konu alan röportajlar
- B) Eşyayı konu alan röportajlar
- C) Hayvanı konu alan röportajlar
- D) İnsanı konu alan röportajlar

5. "Diyorlar ki" adlı ünlü eseriyle tanınan sanatçı aşağıdakilerden hangisidir?

- A) Fatih Rıfkı Atay
- B) Ruşen Eşref Ünaydın
- C) Refik Halit Koray
- D) Cenap Şahabettin

6. I. Gazete ve dergi yazılarıdır. II. Yalnızca gözlemlerle yetinilir. III. Kişi ve bulgulardan yararlanılır. IV. Gezilen yerlerin yalnızca tarihi özellikleri anlatılır.

Yukardaki özelliklerden hangileri röportaj türü ile ilgilidir?

- A) I. - II.
- B) I. - III.
- C) II. - IV.
- D) III. - IV.

7. Röportaj türünde aşağıdakilerden hangisine başvurulmaz?

- A) Açıklama
- B) Soyutlama
- C) Örnekleme
- D) Betimleme

8. Aşağıdakilerden hangisi röportaj türünün özelliklerinden biri değildir?

- A) Sıra dışı konuları ele alarak günlük yönleri ortaya çıkarmak önemsenir.
- B) Okuyucunun dikkatini çekmek amaçlanır.
- C) Olaylar çarpıtılmadan okuyucuya aktarılır.
- D) Belgesel niteliğindedir, okuyucu aydınlatılmaya çalışılır.

2. OTURUM

9. Aşağıdaki eserlerden hangisi röportaj türünde verilmiştir?

- A) Refik Halit Karay - Guguklu Saat
- B) Fatih Rıfki Atay - Zeytinadağı
- C) Ahmet Haşim - Bize Göre
- D) Mustafa Baydar - Edebiyatçılarımız Ne Diyor

10. Aşağıdakilerden hangisi bir nutuk örneği olabilir?

- A) Siyasi liderin bir açılışta yaptığı konuşma
- B) Bir öğretmenin ders anlatması
- C) Bir panelde panelistin soruya cevap vermesi
- D) İki kişinin düşünce alışverişi

11. Bir topluluk önünde belirli bir konuda yapılan etkili ve inandırıcı konuşmalara verilen ad aşağıdakilerden hangisidir?

- A) Mülakat
- B) Röportaj
- C) Fıkra
- D) Nutuk

12. Söylevde amaç aşağıdakilerden hangisidir?

- A) Gösterileriyle izleyicileri eğlendirmek
- B) Soru ve cevaplardan oluşan bir metin oluşturmak
- C) Dinleyicileri kendi düşüncesine çekmek
- D) Düşünceleri ile ilgili bilgi alışverişi yapmak

13. Aşağıdakilerden hangisi mülakatin özelliklerinden biri olamaz?

- A) Konu dışına çıkılmaz.
- B) Ayrıntılara fazla girmek gerekir.
- C) Mülakat yapılacak kişi hazırlıksız yakalanmalıdır.
- D) Sorular herkesin anlayabileceği şekilde olmalıdır.

14. Bilimsel toplantılarda ilim ve fen insanların yaptıkları söylevler aşağıdakilerden hangisidir?

- A) Hukuksal
- B) İktisadi
- C) Siyasi
- D) Akademik

15. Söylev anlatım türünde dilin aşağıdaki işlevlerinden hangisi kullanılmaz?

- A) Göndergesel
- B) Alıcıyı harekete geçirme
- C) Kanalı kontrol işlevi
- D) Dil ötesi

16. Aşağıdakilerden hangisi konusuna göre bir röportaj çeşididir?

- A) Yemekleri konu alan röportaj
- B) Psikolojiyi konu alan röportaj
- C) Bir yeri konu alan röportaj
- D) Dergiyi konu alan röportaj

17. Aşağıdakilerden hangisi söylev yapan kişiden beklenmez?

- A) Konuya bağlı olarak süslü, ağır bir dil kullanmak
- B) Konuşmasında kendisinden neler beklediğini bilmek
- C) İddialarını kanıtlamak
- D) Dilin özelliklerini iyi bilmek

18. Aşağıdaki bilgilerden hangisi yanlıştır?

- A) Röportajda derinlemesine inceleme yapılırken mülakatta ayrıntıya girmek gerekir.
- B) Röportaj yapan kişi gördükleri ve duydukları ile yetinmezken mülakat yapan kişi yetinir.
- C) Röportajlarda öznellik, mülakatlarda ise nesnellik ağır basmaktadır.
- D) Röportaj sözlü, mülakat yazılı anlatım türüdür.

19. I. Gezi yazısı
II. Makale
III. Deneme
IV. Anı

Röportaj yukarıdaki türlerden hangilerinin özelliklerini taşır?

- A) I. ve II.
- B) I. ve IV.
- C) II. ve III.
- D) III. ve IV.

20. Aşağıdaki sanatçılardan hangisi mülakat türünde eser vermemiştir?

- A) Yahya Kemal Beyatlı
- B) Sermat Sami Uysal
- C) Ruşen Eşref Ünaydın
- D) Hikmet Feridun Es

(617) SEÇ. DİL ve ANLA. - 7

1. Aşağıdakilerden hangisi sanat metinlerinin özelliklerinden biridir?

- A) Dil göndergesel işleviyle kullanılır.
- B) Her okuyucu farklı anlamlar çıkarabilir.
- C) Nesnel anlatım kullanılır.
- D) Üslup kaygısı güdülmez.

2. Aşağıdakilerden hangisi sanat metinlerine örnek gösterilebilir?

- A) Siyasi miting konuşması metni
- B) Panel konuşması metni
- C) Çocuklara anlatılan masal
- D) Köşe yazısı

3. Aşağıdakilerden hangisi göstermeye bağlı geleneksel türlerden biri değildir?

- A) Komedi
- B) Orta oyunu
- C) Karagöz
- D) Meddah

4. Orhan Veli, 13 Nisan 1914'te Beykoz'da doğdu. Orhan Veli'nin çocukluğu Beykoz ve Beşiktaş'ta geçti. İlk dört sınıfı Galatasaray Lisesinde okuyan Orhan Veli, 1925 yılında babasının arzusu ile annesiyle Ankara'ya gitti. İlkokulun son sınıfında Oktay Rıfat'la, lisenin birinci sınıfında Melih Cevdet'le karşılaşmıştı.

Bu parça aşağıdaki türlerden hangisinden alınmıştır?

- A) Biyografi
- B) Günlük
- C) Mektup
- D) Röportaj

5. Şakaklarıma kar mı yağdı ne var?
Benim mi Allah'ım bu çizgili yüz?
Ya gözler altındaki mor halkalar?
Neden böyle düşman

görünürsünüz,
Yıllar yılı dost bildiğim aynalar?

Bu dizelerle ilgili olarak aşağıdakilerden hangisi söylenemez?

- A) Mecaz anlamlı sözcükler kullanılmıştır.
- B) Sanatsal bir anlatım söz konusudur.
- C) Açıklayıcı bir anlatım vardır.
- D) Estetik bir kaygıyla oluşturulmuştur.

2. OTURUM

6. Aşağıdakilerden hangisi öğretici metin örneği olarak gösterilebilir?

- A) Babaannenin anlattığı fabl
- B) Bir dergide yayınlanan makale
- C) Bir ozanın söylediği şiir
- D) Radyoda anlatılan bir halk hikâyesi

7. Aşağıdakilerden hangisi anlatmaya bağlı edebî türlere örnek gösterilemez?

- A) Masal
- B) Fabl
- C) Roman
- D) Dram

8. Sanatsal metinler ile bilimsel metinlerin temel farkı aşağıdakilerden hangisinde verilmiştir?

- A) Metnin bir plana göre hazırlanıyor olması
- B) Metnin estetik bir duygu yansıtıyor olması
- C) Metnin mesaj içeriyor olması
- D) Metnin başlığının olması

9. I. Sorunların olduğu gibi anlatımı söz konusudur.
II. Güzellik oluşturma kaygısı vardır.
III. İçerik kaygısı ön plandadır.
IV. Sözcükler çok anlamlılığa açıktır.

Yukarıdakilerden hangileri sanatsal metnin özelliklerindedir?

- A) I. - III.
- B) I. - IV.
- C) II. - III.
- D) II. - IV.

10. Aşağıdakilerden hangisi fabl türünün özelliklerinden biridir?

- A) Tekerleme ile başlar
- B) Kahramanlar çocuklardır.
- C) Öğüt verme amacı taşır.
- D) Yazar düşüncelerini kanıtlamak zorundadır.

11. Aşağıdakilerin hangisinde sanatsal ve öğretici metinlerin karşılaştırılması yanlış yapılmıştır?

- A) Sanatsal metinlerde okuyucuya estetik zevk, öğretici metinlerde ise bilgi verme amacı vardır.
- B) Sanatsal metinler daha çok kurmaca iken öğretici metinlerde gerçeklik ön plandadır.
- C) Sanatsal metinlerde dil göndergesel işlevde, öğretici metinlerde ise şiirsel işlevde kullanılır.
- D) Sanatsal metinlerde üslup kaygısı varken öğretici metinlerde böyle bir kaygı yoktur.

12. Anlatımda gereksiz ifadeler yer verilmemesine "duruluk" denir.

Aşağıdaki cümlelerin hangisinde duruluk ilkesine uyulmamıştır?

- A) Nakil ve aktarma işinden sonra ücretinizi alabilirsiniz.
- B) Saygı ve hoşgörü ile yaklaşırdı kendinden küçüklere.
- C) Romanı tek solukta, büyük bir heyecanla okudum.
- D) Çevremize duyarlı olduğumuzda toplumdaki birçok sorun kendiliğinden çözülür.

13. Sanat metinlerinin farklı yorumlara açık olmasının asıl sebebi aşağıdakilerden hangisidir?

- A) Çok uzun olmaları
- B) Şiir şeklinde olmaları
- C) Göndergenin dolaylı biçimde verilmesi
- D) Birçok bilimden yararlanması

14. Aşağıdakilerden hangisi fablın genel özellikleri arasında sayılamaz?

- A) Soyut kavramları, somut olaylarla anlatır.
- B) İnsanların kusurlu yönlerine dikkat çeker.
- C) Verilmek istenen ders açıkça dile getirilir.
- D) Daha çok açıklayıcı ve tartışmacı anlatım kullanılır.

15. Aşağıdaki sanatçılardan hangisi La Fontaine'den fabl çevirileri yapmamıştır?

- A) Şinasi
- B) Orhan Veli Kanık
- C) Yahya Kemal Beyatlı
- D) Sabahattin Eyuboğlu

16. Aşağıdaki cümlelerin hangisinde anlatım, kahraman anlatıcı bakış açısıyla yapılmamıştır?

- A) Yaşadığı yerde sıkılan Mehmet Ağa, şehre gidip oraları görmek istemiş.
- B) Ömer'in gösterdiği kapının önüne geldiğimizde ışıklar birden sönmüştü.
- C) Telaşla arabadan indim ama iki arkadaşımın hiç acelesi yok gibiydi.
- D) Sabah söylediği yerde elimle koymuş gibi buldum onu.

17. Aşağıdakilerden hangisi anlatmaya bağlı türlerden biridir?

- A) Şiir
- B) Hikâye
- C) Tiyatro
- D) Pandomim

18. Bir fare bir devenin yularını eline alıp kibirlenerek "Durma, yürü!" dedi. Deve uysal tabiatı üzere yürümeye başladı. Fare de kendini pehlivan sandı. Farenin bu düşüncesi deveye aksetti: "Sabret, şimdi ne olduğunu görürsün." dedi.

Bu parça, metin türü olarak aşağıdakilerden hangisine örnektir?

- A) Fabl
- B) Hikâye
- C) Roman
- D) Destan

19. Aşağıdakilerden hangisi halk hikâyesi ve modern hikâyenin ortak özelliğidir?

- A) Anonim olmaları
- B) Manzum ve mensur bir yapıya sahip olmaları
- C) Batı edebiyatından alınmış türler olmaları
- D) Olaya dayalı metin türü olmaları

2. OTURUM

20. Her sanatçı kendinden önceki sanatçılardan, her dönem kendinden önceki dönemlerden etkilenir. İlk ürünlerde hep bir öncekine öykünme vardır.

Bu parçada sanat metinleri ile ilgili yapılan açıklama, aşağıdaki kavramlardan hangisiyle ifade edilir?

- A) Tema B) Gelenek
C) Gerçeklik D) Zihniyet

(618) SEÇ. DİL ve ANLA. – 8

1. Aşağıdakilerden hangisi açık oturumun özelliklerinden değildir?

- A) Yarışma havası içinde gerçekleştirilir.
B) Konuya hâkim bir başkan tarafından yönetilir.
C) Konuşmacı sayısının altı kişiyi geçmemesi tercih edilir.
D) Ortaya atılan düşüncelerin, verilen örneklerin bilimsel geçerliliği olmalıdır.

2. Belli bir konuyu aydınlatmak amacıyla bilim adamı ve araştırmacıların bir araya geldikleri ve konuşmacıların konunun belirli bölümlerini sundukları tartışmalı toplantılara verilen ad aşağıdakilerden hangisidir?

- A) Röportaj B) Söylev
C) Münazara D) Sempozyum

3. Alanında uzman kişilerin bir konuyu açıklamak, tanıtmak, konu hakkında bilgi vermek amacıyla yaptıkları konuşmalara verilen ad aşağıdakilerden hangisidir?

- A) Mülakat B) Söylev
C) Münazara D) Konferans

4. Aşağıdakilerden hangisi grup halinde yapılan anlatım türlerinden biri değildir?

- A) Nutuk B) Forum
C) Açık oturum D) Panel

5. Aşağıdakilerden hangisi konferansın özelliklerinden değildir?

- A) Dinleyicinin ilgisini çekecek şekilde düzenlenir.
B) Konferans konuları teknik bilgilerle sınırlıdır.
C) Dinleyicileri bilgilendirmek amacıyla düzenlenir.
D) Özgün düşünceler dile getirilir.

6. Bir konunun dinleyiciler önünde söyleşi havası içinde birkaç kişi tarafından tartışıldığı sözlü anlatım türü aşağıdakilerden hangisidir?

- A) Açık oturum B) Konferans
C) Münazara D) Forum

7. Alınan kararların bilimsel değer taşınması amacıyla basılı materyal hâline dönüştürüldüğü toplantı türü aşağıdakilerden hangisidir?

- A) Açık oturum B) Konferans
C) Sempozyum D) Forum

8. Önceden belirlenmiş bir konuda farklı görüşlere sahip kişilerin bir araya gelerek kendi görüşlerini savunurken karşı tarafın zayıf noktalarını aramak için yaptıkları eğitim amaçlı tartışma türüne verilen ad aşağıdakilerden hangisidir?

- A) Sempozyum B) Münazara
C) Açık oturum D) Forum

9. Aşağıdakilerden hangisi sempozyum başkanının görevlerinden değildir?

- A) Başlangıçta konuyla ilgili kısa bir giriş yapmalı.
B) Konuşmacıların salonda hazır bulunmalarını sağlamalı.
C) Sempozyum bildirisinin basım ve dağıtımını yapmalı.
D) Konuşmalar bittikten sonra gerektiğinde dinleyicilerin soru sormasına izin vermeli.

10. Dinleyicilerin aynı zamanda tartışmacı oldukları sözlü anlatım türü aşağıdakilerden hangisidir?

- A) Mülakat B) Söylev
C) Konferans D) Forum

11. Forum ile panel arasındaki temel fark aşağıdakilerden hangisidir?

- A) Dinleyicilerin de tartışmaya katılması
B) Sosyal bir sorunun geniş kitleler önünde tartışılması
C) Bir başkanın yönetiminde gerçekleştirilmesi
D) Dilin göndergesel işlevde kullanılması

12. Aşağıda sempozyumla ilgili verilen bilgilerden hangisi yanlıştır?

- A) Sempozyumlar fizik, kimya, biyoloji, tıp gibi bilim alanlarında yapılabilir.
B) Önceden belirlenmiş bir konuşmacı grubu bulunur.
C) Belirli bir konu konuşmacılar tarafından farklı yönleriyle açıklanmaya çalışılır.
D) Dinleyiciler sempozyum yapılan konuda uzmanlaşmış kişilerdir.

13. Dinleyiciler sempozyum yapılan konuda uzmanlaşmış kişilerdir. Aşağıdakilerden hangisini münazara için söylemek yanlış olur?

- A) Düşünceler açık, anlaşılır bir dille ifade edilmelidir.
B) Gerektiğinde konunun yönü değiştirilmelidir.
C) Sağlam fikirlere önem verilir.
D) Tekrara düşmemek gerekir.

14. Aşağıdakilerden hangisi bilimsel yazıların bölümlerinden değildir?

- A) Başlık
B) Özet
C) Paragraf
D) Sonuç ve tartışma

15. Aşağıdakilerden hangisi bilimsel yazılarla ilgili terimlerden değildir?

- A) Dipnot B) Ara söz
C) İndeks D) Kaynakça

2. OTURUM

(623) SEÇ. TÜRK EDEB. – 3

16. İlk özel gazetemiz aşağıdakilerden hangisidir?

- A) Tercüman-ı Ahval
- B) Takvim-i Vakayi
- C) Hürriyet
- D) Sabah

17. Aşağıdakilerden hangisi makalenin özelliklerinden değildir?

- A) Öznellik ağır basar.
- B) Bilimsel nitelik taşır.
- C) Süslü anlatımlara yer verilmez.
- D) Konu sınırlandırması yoktur.

18. Aşağıdakilerden hangisi bilimsel yazı olarak değerlendirilebilir?

- A) Hikâye özetleri
- B) Roman özetleri
- C) Fabl özetleri
- D) Toplantı özetleri

19. Konferansa iyi hazırlanmalı, telaffuz ve söyleyiş hatalarımızı bir an önce gidermeliyiz.

Bu cümlelerin açık bir anlatıma sahip olması için aşağıdakilerden hangisi yapılmalıdır?

- A) "hazırlanmalı" yerine "hazırlanmalıyız" kullanılmalı.
- B) "telaffuz ve" sözcükleri cümleden atılmalı.
- C) "bir an önce" sözü cümleden atılmalı.
- D) "hatalarımızı" yerine "sorunlarımız" sözcüğü kullanılmalı.

20. Aşağıdaki toplantı türlerinden hangisi diğerlerine göre daha bilimseldir?

- A) Forum
- B) Konferans
- C) Sempozyum
- D) Açık oturum

1. Bu destan Batı kültürünün temel taşlarından. Dünyanın en eski doğal destanlarından. Homeros adlı bir ozan tarafından derlenip manzum olarak yazıya geçirilmiştir.

Bu parçada tanıtılan destan aşağıdakilerden hangisidir?

- A) Odysseia
- B) Ramayana
- C) Kurtarılmış Kudüs
- D) Bozkurt Destanı

2. Aşağıdakilerden hangisi destandan esinlenerek yazılmış eserlerden biridir?

- A) Tanrılar ve İnsanlar
- B) Mai ve Siyah
- C) Rübab-ı Şikeste
- D) Çalikuşu

3. Halk edebiyatında koşma adı verilen aşk, tabiat konularını işleyen şiirlerin sözlü dönemdeki karşılığı aşağıdakilerden hangisidir?

- A) Sagu
- B) Sav
- C) Destan
- D) Koşuk

4. Koşuklarla ilgili olarak aşağıda verilenlerden hangisi yanlıştır?

- A) Hece ölçüsü ile söylenir.
- B) Nazım birimi dördüktür.
- C) Sözlü dönem ürünüdür.
- D) Ölen kişilerin ardından söylenir.

5. Ay kopup evlenüp (Ay konup hâlelendi)

Ak bulut örlenüp (Ak bulut yücelendi)

Bir bir üzre öklenüp (Üst üste kümelendi)

Saçlıp suyu enreşür (Saçılıp suyu inleşir)

Bu dizelerle ilgili olarak aşağıdakilerden hangisi yanlıştır?

- A) Nazım birimi dördüktür.
- B) Kafiye düzeni aaab şeklindedir.
- C) 11'li hece ölçüsüyle söylenmiştir.
- D) Tabiat olaylarını anlatmıştır.

6. • Biş ernek tüz ermes. (Beş parmak bir olmaz.)
• Tegirmende togmış sıçğan kök kökreginge korkmas. (Değirmende doğmuş sıçğan gök gürültüsünden korkmaz.)

Bu sözler aşağıdaki türlerden hangisine örnektir?

- A) Sav
- B) Sagu
- C) Tekerleme
- D) Vecize

7. Aşağıdakilerden hangisi İslamiyet'ten sonraki Türk destanlarından biridir?

- A) Cengiz Han Destanı
- B) Türeyiş Destanı
- C) Göç Destanı
- D) Bozkurt Destanı

8. Aşağıdakilerden hangisi İslamiyet öncesi Türk destanlarından biridir?

- A) Danişment Gazi Destanı
- B) Timur Destanı
- C) Köroğlu Destanı
- D) Alp Er Tunga Destanı

9. Aşağıdakilerin hangisinde doğal destanlar bir arada verilmiştir?

- A) Oğuz Kağan, Ergenekon, Çılgın Orlanda
- B) Odysseia, Kalevela, Şehname
- C) Oğuz Kağan, İlahi Komediya, Odysseia
- D) Göç, Manas, Kurtarılmış Kudüs

10. Türklerin, demircilik sayesinde kurtuluşlarını anlatan Göktürk destanı aşağıdakilerden hangisidir?

- A) Şehname
- B) Manas
- C) Battal Gazi
- D) Ergenekon

11. Aşağıdakilerden hangisi edebiyat tarihçisinin görevleri arasında yer almaz?

- A) Siyasi ve sosyal olayların edebi eserleri nasıl etkilediğini incelemek
- B) Şair ve yazarların yaşamlarını incelemek
- C) Özelliklerini dikkate alarak edebiyatı dönemlere ayırmak
- D) Siyasi olayları tarihi oluş sırasına göre aktarmak

2. OTURUM

12. Aşağıdakilerden hangisi Türk edebiyatının yaygın olarak kabul gören tarihi dönemlerinden biri değildir?

- A) Destan Dönemi Türk Edebiyatı
- B) Osmanlı Dönemi Türk Edebiyatı
- C) İslami Dönem Türk Edebiyatı
- D) Batı Etkisindeki Türk Edebiyatı

13. Aşağıdaki bilgilerin hangisinde yanlışlık vardır?

- A) Türk edebiyatının gelişiminde tarihî gelişmelerin etkili olmadığı görülür.
- B) Edebi eserlerde tarihî olaylar anlatılır.
- C) Tarihî olaylar edebiyat dönemlerinin bölümlenmesinde etkilidir.
- D) Uygarlık tarihi, bir milletin yaşadığı tarihî, siyasi, sosyal, kültürel değişimi anlatır.

14. Aşağıdakilerden hangisi edebiyat tarihinin sağladığı yararlarından biri değildir?

- A) Farklı dönemlerdeki edebi zevkleri tanımak
- B) Kültürel birikimi tanıtmak ve aktarmak
- C) Bir toplumun siyasi tarihini öğrenmek
- D) Toplumların düşünce yapılarını ve görüşlerini öğrenmek

15. Ertuğrul Bey'in vefatından sonra idaresi altındaki çok sayıda aşiret - ki bu aşiretlerin Ertuğrul'un idaresi altında toplanmalarının kendisinin uç beyi ve Oğuzların en şerefli boyu olan Kayılara mensup olmalarının da etkisi vardır-kişisel yetenek ve cesareti sebebi ile başa geçen Ertuğrul'un küçük oğlu Osman Bey'e bağlandı. Osman Bey, 1258'de Söğüt'te doğmuştu. Buna göre aşiret beyi olduğu zaman yirmi üç yaşında demektir.

Bu parça, anlatım özellikleri düşünüldüğünde aşağıdaki metin türlerinin hangisinden alıntılanmış olabilir?

- A) Edebî metin
- B) Tarihî metin
- C) Bilimsel metin
- D) Felsefî metin

16. Türk edebiyatının dönemlere ayrılmasında aşağıdaki gelişmelerden hangisinin bir etkisi olmamıştır?

- A) Alfabe değişimi
- B) Göktürklerin yıkılması
- C) Din değişimi
- D) Edebî zevk değişimi

17. Bir toplumdaki edebî ürünleri, türlerin gelişimini değerlendiren, ürünlerin ortaya çıktığı toplumun tarihiyle, ekonomik-sosyal yapıyla ilişkisini inceleyen, dönemsel ayrımlarla öğrenilmesini kolaylaştıran bilime - - - - denir.

Bu cümlede boş bırakılan yere aşağıdakilerden hangisi getirilmelidir?

- A) edebiyat tarihi
- B) medeniyet tarihi
- C) kültür tarihi
- D) sanat tarihi

18. Özellikleri dikkate alındığında aşağıdaki bilim dallarından hangisi edebiyat tarihçisinin ilgi alanı içinde en uzak yere sahiptir?

- A) Tarih
- B) Kimya
- C) Felsefe
- D) Sosyoloji

19. Aşağıdakilerden hangisi İslamiyet öncesi Türk edebiyatı sözlü dönemine ait bir özellik değildir?

- A) Şiirlerde hece ölçüsü kullanılmıştır.
- B) Cesaret, aşk, doğa sevgisi, işlenen başlıca konulardır.
- C) İlk mesnevi ve koşma örnekleri bu dönemde verilmiştir.
- D) Şiirler "şaman, oyun, baksı, ozan" adı verilen sanatçılar tarafından söylenmiştir.

20. Kar buz kamug erüştü (Kar buz tümü eridi)
Taglar suvu akıştı (Dağların suyu akıştı)
Kökşin bulut örüştü (Mavi bulut yükseldi)
Kayguk bolup egrişür (Kayık gibi sallanır)

Bu dizeler için aşağıdaki özelliklerden hangisi doğru değildir?

- A) Nazım birimi dördlüktür.
- B) 7'li hece ölçüsü kullanılmıştır.
- C) Söyleyeni bellidir.
- D) Teması doğadır.

(624) SEÇ. TÜRK EDEB. - 4

1. Eserin tamamı 6645 beyitten oluşmuştur. Her beyit kendi arasında kafiyelidir. Aruzla yazılan ilk eserdir. Öğretici bir eser olduğu için süslü ve sanatlı bir dille yazılmamıştır. Türk edebiyatında mesnevi nazım şekliyle yazılmış ilk eserdir.

Bu parçada sözü edilen eser aşağıdakilerden hangisidir?

- A) Kutadgu Bilig
- B) Atabetü'l Hakayık
- C) Divanü Lügati't Türk
- D) Divan-ı Hikmet

2. Aşağıdakilerin hangisinde Divanü Lügati't Türk ile ilgili yanlış bilgi verilmiştir?

- A) Türk dilinin ilk sözlüğüdür.
- B) Araplara Türkçe öğretmek amacıyla yazılmıştır.
- C) Bilimsel bir tarih kitabı özelliği taşır.
- D) Kaşgarlı Mahmut tarafından yazılmıştır.

3. İslami Dönem'in ilk ürünleriyle ilgili aşağıdakilerden hangisi söylenemez?

- A) Doğu Türkçesiyle (Hakaniye lehçesi) yazılmıştır.
- B) Öğretici nitelikleri ağır basmaktadır.
- C) Anonim eserlerin derlenmesiyle oluşmuştur.
- D) Şiirlerde hem aruz hem de hece ölçüsü kullanılmıştır.

4. Aşağıdaki sanatçı - eser eşleştirmelerinin hangisi yanlıştır?

- A) Yusuf Has Hacıp - Kutadgu Bilig
- B) Edip Ahmet Yüknekî - Atabetü'l Hakayık
- C) Yunus Emre - Divan
- D) Mevlânâ - Divan-ı Hikmet

5. Kani mülke benim diyen
Köşk ve saray beğenmeyen
Şimdi bir evde yatarlar
Taşlar olmuş üstünleri

Bu şiirin türü aşağıdakilerden hangisidir?

- A) İlahi
- B) Mesnevi
- C) Destan
- D) Gazel

2. OTURUM

6. Birçok eserinde çağının sosyal gelişmeleri üzerinde durduğu hâlde, gazellerinde güzellik duygusunu işlemiştir. Gazellerini edebî sanatlarla süsleyen şair, renkli bir anlatıma ulaşmıştır. Kendisinden sonra gelen birçok kişiyi etkileyen sanatçının İskendername, Cemşid ü Hurşit mesnevileri ile Divan'ı vardır.
- Bu parçada tanıtılan sanatçı aşağıdakilerden hangisidir?**
- A) Âşık Paşa
B) Ahmedî
C) Süleyman Çelebi
D) Fuzûlî
7. Dede Korkut Hikâyeleri ile ilgili aşağıdakilerden hangisi söylenemez?
- A) Oğuz Türklerinin sosyal hayatları, gelenek ve görenekleri hakkında bilgi verir.
B) Oğuzların kendi içlerinde ve düşmanlarıyla yaptıkları savaşlar anlatılır.
C) Hikâyelerin yazarı Dede Korkut'tur.
D) Nesir şeklinde yazılan eserde nazım bölümleri de vardır.
8. Aşağıdaki eserlerden hangisi mesnevi türünde değildir?
- A) Hüsn ü Aşk
B) Mecalisü'n Nefais
C) Leyla ve Mecnun
D) Vesiletü'n Necât
9. Mutasavvıf, şair olarak anılan sanatçı, bütün insanlığı kucaklayarak birliği, hoşgörüyü ve iyiliği öğütler. Tasavvuf, Allah, aşk ve dünya hakkındaki görüşlerini meşhur eseri Mesnevi'de ele alır.
- Bu parçada tanıtılan sanatçı aşağıdakilerden hangisidir?**
- A) Mevlânâ B) Nedîm
C) Nâbi D) Şeyh Gâlip
10. Aşağıdakilerden hangisi divan edebiyatının özelliklerinden biri değildir?
- A) Büyük ölçüde Arap ve Fars edebiyatının etkisinde kalmıştır.
B) Şairler söz sanatlarına çokça yer vermişlerdir.
C) Daha çok zengin kafiye tercih edilmiştir.
D) Koşma, semai gibi nazım şekilleri kullanılmıştır.
11. Divan edebiyatında kasidelerinde övgü ve hicivleriyle öne çıkan sanatçı aşağıdakilerden hangisidir?
- A) Nedîm B) Nefî
C) Fuzûlî D) Bâkî
12. Aşağıdakilerin hangisi divan edebiyatının süslü nesir sanatçılarından biri değildir?
- A) Veysi B) Evliya Çelebi
C) Âşık Çelebi D) Fatin
13. Destan Dönemi ile İslamiyet Etkisinde Gelişen Türk Edebiyatı Dönemlerinde aşağıdakilerden hangisinde bir değişim görülmez?
- A) Nazım birimi
B) Ölüm teması
C) Nazım biçimi
D) Ölçü
14. Aşağıdaki eşleştirmelerden hangisi yanlıştır?
- A) Kutadgu Bilig - Aruzla yazılan ilk eser
B) Hoca Dehhanî - Divan edebiyatının kurucusu
C) Hacı Bayram-ı Veli - Yesevîlik tarikatının kurucusu
D) Yunus Emre - Tasavvuf edebiyatı
15. I. Cömertlik, cimrilik, kibir, iyi huy gibi ahlaki konularda öğütler verir.
II. Beyit ve dörtlükler biçiminde karışık olarak yazılmıştır.
III. Edip Ahmet Yükneki tarafından yazılmıştır.
- Numaralanmış cümlelerde özellikleri verilen eser aşağıdakilerden hangisidir?**
- A) Göktürk Yazıtları
B) Kutadgu Bilig
C) Atabetü'l Hakayık
D) Dede Korkut Hikâyeleri
16. Karamanoğlu Mehmet Bey, 1277 yılında bir ferman yayımlayarak; "Bugünden sonra divanda, dergâhta, mecliste, meydanda Türkçeden başka bir dil kullanılmayacaktır." demiştir.
- Buna göre, Karamanoğlu Mehmet Bey bu fermanla aşağıdakilerden hangisini amaçlamış olamaz?**
- A) Türkçe konuşan insanları başka topluluklardan uzaklaştırmayı
B) Türkçe konuşmayı özendirmeyi
C) Türkçe sevgisi oluşturmayı
D) Türkçeyi başka diller etkisinden korumayı
17. İlahi türü ile ilgili aşağıdaki verilen bilgilerden hangisi yanlıştır?
- A) Hece ölçüsünün 7'li, 8'li kalıpları kullanılır.
B) Allah, peygamber, din sevgisi anlatılır.
C) Ezgili bir söyleyişi vardır.
D) Söyleyeni belli değildir.
18. "Danışmendname" ile ilgili olarak aşağıdakilerden hangisi söylenemez?
- A) Halkın kolay anlayabileceği bir dil kullanılmıştır.
B) Aruz ölçüsünün kalıplarıyla yazıya geçirilmiştir.
C) Eser, Çağatay Türkçesiyle yazıya geçirilmiştir.
D) Danışmend Gazi'nin İslamiyet uğruna verdiği mücadeleler anlatılmaktadır.
19. Aşağıdakilerden hangisi mesnevi türünün özelliklerinden biri değildir?
- A) Nazım birimi beyittir
B) En az 33, en fazla 99 beyitten oluşur
C) Uyak düzeni aa/bb/cc ... biçimindedir.
D) En uzun nazım biçimidir.

2. OTURUM

20. XIII. ve XIV. yy. da Anadolu'da siyasi gelişmelerin, çalkantıların çok olması insanları daha çok dini alana yöneltmiştir.

Bu durum aşağıdaki edebî gelişmelerden hangisinin oluşmasına neden olmuştur?

- A) Destan Dönemi Türk Edebiyatının
- B) Modern Türk edebiyatının
- C) Divan edebiyatının
- D) Tasavvufi Türk edebiyatının

(625) SEÇ. TÜRK EDEB. – 5

1. Yenileşme Dönemi Türk Edebiyatı'nın başlangıcı sayılan siyasi gelişme aşağıdakilerden hangisidir?

- A) Tanzimat Fermanı'nın ilanı
- B) Yeniçeri Ocağı'nın kaldırılması
- C) Islahat Fermanı'nın ilanı
- D) II. Mahmut'un padişah olması

2. Edebiyatın amacı için aşağıdakilerden hangisi doğrudur?

- A) Duygu ve düşünceleri etkili biçimde ortaya koymak
- B) Siyasi olayları incelemek
- C) Toplumsal olayları inceleyip analizler yapmak
- D) Her türlü bilgiyi öğretmek

3. "Şair Evlenmesi" adlı eser ile ilgili aşağıdakilerden hangisi doğrudur?

- A) Şinasi tarafından yazılmıştır.
- B) 2 perdelik bir trajedidir.
- C) Sahnelenen ilk oyundur.
- D) Yanlış Batılılaşma konusu işlenmiştir.

4. Aşağıdakilerden hangisi Tanzimat Dönemi'nde Türk edebiyatındaki ilklerden biri değildir?

- A) Makale yazılması
- B) Aruz ölçüsü ile şiir yazılması
- C) Noktalama işaretlerinin kullanılması
- D) Roman yazılması

5. Aşağıdakilerden hangisi Tanzimat Edebiyatı I. Dönem sanatçılarından biri değildir?

- A) Şinasi
- B) Samipaşazade Sezai
- C) Namık Kemal
- D) Ziya Paşa

6. İlk özel gazete aşağıdakilerden hangisidir?

- A) Takvim-i Vekâyi
- B) Ceride-i Havadis
- C) Tercümân-ı Ahvâl
- D) Tasvir-i Efkâr

7. Aşağıdakilerden hangisi Tanzimat Edebiyatı I. Dönemi için söylenemez?

- A) Sanat toplum içindir, anlayışı benimsenmiştir.
- B) Sade bir dil anlayışı savunulmuştur.
- C) Vatan, millet, özgürlük, adalet gibi konular şiire girmiştir.
- D) Dönem sanatçıları, yalnızca sanatçı kimliği ile öne çıkmıştır.

8. I. Eserde Doğu-Batı çatışması işlenir.
II. Ahmet Mithat Efendi tarafından yazılmıştır.
III. Türünün ilk örneklerinden olması nedeniyle anlatım ve teknik özellikleri bakımından zayıftır.

Numaralanmış cümlelerde tanımlanan edebi eser aşağıdakilerden hangisidir?

- A) Felatun Beyle Rakım Efendi
- B) Zehra
- C) İntibah
- D) Ömer'in Çocukluğu

9. Aşağıdaki sanatçı - eser eşleştirmelerinden hangisi yanlıştır?

- A) Ziya Paşa - Zafername
- B) Şemsettin Sami - Taaşşuk-ı Talat ve Fitnat
- C) Recaizade Mahmut Ekrem - Talim-i Edebiyat
- D) Namık Kemal - Makber

10. Tanzimat Edebiyatı I. Dönem sanatçısıdır. Romantik özellikleri ağır basan bir sanatçıdır. Divan edebiyatını eleştirmiş, onun yerine Batılı tarz edebiyatı savunmuştur. Tiyatro, roman, şiir, eleştiri gibi geniş bir yelpazede ürün vermiştir.

Bu parçada hakkında bilgi verilen sanatçı aşağıdakilerden hangisidir?

- A) Namık Kemal
- B) Ziya Paşa
- C) Ahmet Mithat Efendi
- D) Şemsettin Sami

11. Tanzimat Fermanı 1839'da ilan edilmesine karşın Tanzimat Dönemi edebiyatı bu olaydan tam 21 yıl sonra 1860'ta ilk özel gazetenin çıkmasıyla başlamış kabul edilir.

Bu durumun nedeni aşağıdakilerden hangisiyle açıklanabilir?

- A) Dönem sanatçılarının fermandaki yeniliklere karşı olması
- B) Sosyal, siyasî ve dinî alandaki değişiklerin edebiyata zamanla yansması
- C) Padişahın edebiyatla ilgili bir talimat vermemesi
- D) Yeni bir edebiyat anlayışı için gazeteye ihtiyaç duyulması

12. Aşağıdakilerin hangisinde Tanzimat Birinci Dönemi ile İkinci Dönemi yanlış karşılaştırılmıştır?

- A) Birinci dönemde dili sadeleştirme çabası varken ikinci dönemde böyle bir çaba yoktur.
- B) Birinci dönemde toplumsal, ikinci dönemde bireysel konular ele alınmıştır.
- C) Her iki dönemde de Batı edebiyatından çeviriler yapılmıştır.
- D) Şiirde birinci dönemde aruz, ikinci dönemde ise hece ölçüsü kullanılmıştır.

13. Tanzimat Dönemi'nde sözlük çalışmalarıyla dilimize büyük hizmetler eden sanatçı aşağıdakilerden hangisidir?

- A) Ahmet Vefik Paşa
- B) Ahmet Mithat Efendi
- C) Şemsettin Sami
- D) Yusuf Kâmil Paşa

2. OTURUM

14. Tanzimat şiiri için aşağıda verilen bilgilerden hangisi yanlıştır?

- A) Aruz ölçüsü tamamen terk edilmiş, hece ölçüsü kullanılmıştır.
- B) Parça güzelliği yerine, konu bütünlüğüne önem verilmiştir.
- C) Günlük hayattaki konular ele alınmaya başlanmıştır.
- D) Batı edebiyatından şiir çevirileri yapılmıştır.

15. Suda köpük gibi bembeyaz Anam söz bilir çalarmış saz

Bu dizelerdeki uyak türü aşağıdakilerden hangisidir?

- A) Yarım
- B) Tam
- C) Zengin
- D) Cinaz

16. Tanzimat roman ve hikâyesi için aşağıdakilerden hangisi söylenemez?

- A) Eserler teknik açıdan başarısızdır.
- B) Yanlış Batılılaşma konusu sıkça ele alınmıştır.
- C) Batı edebiyatından çeviriler yapılmıştır.
- D) Durum hikâyesinin başarılı örnekleri verilmiştir.

17. I. Şair Evlenmesi
II. Afife Anjelik
III. Zavallı Çocuk

Yukarıda verilen eserlerin ortak yönü nedir?

- A) Öğretici metin türünde olmaları
- B) Roman türünde olmaları
- C) Tiyatro türünde olmaları
- D) Aynı sanatçı tarafından yazılmaları

18. Aşağıdaki bilgilerden hangisi yanlıştır?

- A) Toplumdaki gelişim ve değişimler edebiyata yansır.
- B) Edebiyat eserleri toplumlari etkileyerek onların gelişmesine katkı sağlar.
- C) Edebiyatla sosyal ve siyasal yapı arasında büyük bir ilgi ve etkileşim söz konusudur.
- D) Edebiyat millî bir nitelik taşıdığından toplumlari birbirinden uzaklaştırır.

19. Aşağıdakilerden hangisi Namık Kemal'in tiyatro türündeki eserlerinden değildir?

- A) Vatan yahut Silistre
- B) Celalettin Harzemşah
- C) Renan Müdafanamesi
- D) Akif Bey

20. Yazar "Şiir ve İnşa" makalesinde halk şiiri geleneğini övmüştür. Ancak daha sonra bu anlayıştan vazgeçmiş ve divan edebiyatı geleneğinin daha üstün olduğunu "Harabat" adlı antolojisinin ön sözünde iddia etmiştir.

Bu parçada sözü edilen sanatçı aşağıdakilerden hangisidir?

- A) Ziya Paşa
- B) Namık Kemal
- C) Şemsettin Sami
- D) Ahmet Mithat Efendi

(626) SEÇ. TÜRK EDEB. – 6

1. Aşağıdakilerden hangisi Servetifünun Dönemi sanatçılarından biri değildir?

- A) Tevfik Fikret
- B) Muallim Naci
- C) Cenap Şahabettin
- D) Halit Ziya Uşaklıgil

2. Servet-i Fünun dergisinin eleştiri türünde yazan sanatçılarından. Eleştiri yazılarını "Kavgalarım" adlı eserinde toplamıştır.

Bu parçada sözü edilen sanatçı aşağıdakilerden hangisidir?

- A) Hüseyin Cahit Yalçın
- B) Ali Canip Yöntem
- C) Ahmet Vefik Paşa
- D) Mehmet Rauf

3. Servetifünun Dönemi sanat anlayışının Tanzimat Edebiyatı I. Dönemi'nden çok farklı bir anlayışta gelişmesinde aşağıdakilerden hangisi daha etkilidir?

- A) Sanatçıların eğitimi
- B) Halkın dil anlayışı
- C) Siyasi ortam
- D) Teknolojik olanaklar

4. Aşağıdakilerden hangisi Servetifünun Dönemi Edebiyatı için söylenemez?

- A) "Estetik zevk" öne çıkarılmıştır.
- B) Sanatta fayda anlayışına karşı çıkmışlardır.
- C) Edebiyatın sonraki dönemine etkileri olmuştur.
- D) Uzun yıllar bir grup olarak eser vermişlerdir.

5. Cenap Şahabettin aşağıdaki türlerden hangisinde eser vermemiştir?

- A) Şiir
- B) Roman
- C) Gezi Yazısı
- D) Makale

6. Aşağıdaki eserlerden hangisi Tevfik Fikret'e ait değildir?

- A) Rübab-ı Şikeste
- B) Haluk'un Defteri
- C) Tamat
- D) Doksan Beşe Doğru

7. Aşağıdakilerden hangisi Fecriati topluluğunun özelliklerinden biri değildir?

- A) Fransız edebiyatını örnek almıştır.
- B) "Sanat, şahsi ve muhteremdir." görüşünü savunmuşlardır.
- C) Sone ve terzarima gibi nazım biçimlerini kullanmışlardır.
- D) Sade ve açık bir dilin kullanılması gerektiğini söylemişlerdir.

8. Aşağıdakilerden hangisi Servetifünun Dönemi'nde görülen edebî akımlardan biri değildir?

- A) Parnasizm
- B) Sembolizm
- C) Klasisizm
- D) Realizm

9. Ahmet Haşim ile ilgili aşağıdakilerden hangisi doğru değildir?

- A) Toplumsal temaları işlemiştir.
- B) Sembolizm akımının etkisindedir.
- C) Fecriati'nin en büyük şairidir.
- D) Şiirde müzikinin önemine inanmaktadır.

2. OTURUM

10. Aşağıdakilerden hangisi, Fecriati Bildirisi'nde imzası olup da sonradan Millî Edebiyat'a geçen sanatçılardan biri değildir?

- A) Ali Canip Yöntem
- B) Ahmet Haşim
- C) Mehmet Fuat Köprülü
- D) Yakup Kadri Karaosmanoğlu

11. Aşağıdakilerden hangisi Servetifünun şiiirinin özelliklerinden değildir?

- A) Kulağa göre kafiye kullanılmıştır.
- B) Toplumsal temalar ele alınmıştır.
- C) Parça güzelliği yerine bütün güzelliğine önem verilmiştir.
- D) Batı edebiyatından alınan nazım biçimleri kullanılmıştır.

12. Aşağıdakilerin hangisinde Servetifünun şiiirinde görülen edebî akımlar bir arada verilmiştir?

- A) Romantizm – Klasisizm
- B) Realizm – Natüralizm
- C) Empresyonizm – Sürrealizm
- D) Sembolizm – Parnasizm

13. Tarihin dilinden düşmez bu destan, Nehirler gazidir, dağlar kahraman, Her taşı bir yakut olan bu vatan, Can verme sırrına erenlerindir.

Bu dördülikle ilgili aşağıda verilen bilgilerden hangisi yanlıştır?

- A) Hece ölçüsü kullanılmıştır.
- B) Saf şiiire örnektir.
- C) Vatan sevgisi ele alınmıştır.
- D) Halk edebiyatı geleneğine uygundur.

14. Servetifünun Dönemi'nin en ünlü romancılarından. "Mai ve Siyah" romanının kahramanı Ahmet Cemil ile Servetifünuncuların kişiliklerini yansıtmıştır.

Bu parçada söz edilen sanatçı aşağıdakilerden hangisidir?

- A) Tevfik Fikret
- B) Mehmet Rauf
- C) Cenap Şahabettin
- D) Halit Ziya Uşaklıgil

15. Aşağıdaki eser-sanatçı eşleştirmelerinden hangisi yanlıştır?

- A) Kiralık Konak – Yakup Kadri Karaosmanoğlu
- B) Türkçe Şiirler – Mehmet Emin Yurdakul
- C) Şarkın Sultanları – Halide Edip Adıvar
- D) Aziz İstanbul – Yahya Kemal Beyatlı

16. Aşağıdakilerden hangisi Safahat'ın bölümlerinden değildir?

- A) Hürriyet
- B) Hatıralar
- C) Fatih Kürsüsünde
- D) Asım

17. Aşağıdakilerin hangisinde Halide Edip Adıvar'ın hatıra türündeki eserleri bir arada verilmiştir?

- A) Ateşten Gömlek – Vurun Kahpeye
- B) Sinekli Bakkal – Sonsuz Panayır
- C) Ateşten Gömlek – Dağa Çıkan Kurt
- D) Mor Salkımlı Ev – Türk'ün Ateşle İmtihanı

18. Fecriâtî topluluğunun en önemli şairidir. Özellikle Fransız sembolist şairlerinden etkilenen sanatçı, saf şiiirin edebiyatımızdaki önemli temsilcileri arasında yer alır.

Bu parçada tanıtılan sanatçı aşağıdakilerden hangisidir?

- A) Ahmet Haşim
- B) Ziya Gökalp
- C) Tevfik Fikret
- D) Mehmet Emin Yurdakul

19. Aşağıdaki eserlerden hangisi Servetifünun Dönemi'nde verilen öğretici metinlere örnek gösterilemez?

- A) Kırk Yıl
- B) Hac Yolunda
- C) Tarih-i Kadim
- D) Avrupa Mektupları

20. Servetifünun sanatçıları toplumsal konulardan uzak durmuş, sanatsal ve bireysel konuları ele almışlardır.

Buna göre Servetifünuncuların daha az tercih ettiği tür aşağıdakilerden hangisidir?

- A) Anı
- B) Tiyatro
- C) Edebî tenkit
- D) Gezi Yazısı

(627) SEÇ. TÜRK EDEB. – 7

1. Aşağıdakilerden hangisi Beş Hececiler'in ortak özelliği değildir?

- A) Şiiirde hece ölçüsünü kullanmaları
- B) Divan şiiiri geleneğinden yararlanmaları
- C) Nazım birimi olarak dördlük kullanmaları
- D) Şiiirde kafiye ve redife yer vermeleri

2. Memleketçi edebiyata tepki olarak ortaya çıktılar. Çıkardıkları ortak kitabın adıyla anıldılar. Topluluğun en güçlü şiiiri Ziya Osman Saba'dır.

Bu parçada özellikleri verilen topluluk aşağıdakilerden hangisidir?

- A) Garipçiler
- B) Maviciler
- C) Yedi Meşaleciler
- D) Hisarcılar

3. Aşağıdaki sanatçılardan hangisi Beş Hececiler arasında yer almıştır?

- A) Ömer Bedrettin Uşaklı
- B) Orhan Seyfi Orhon
- C) Necmettin Halil Onan
- D) Zeki Ömer Defne

4. "Otuz Beş Yaş" şiiiri aşağıdaki sanatçılardan hangisine aittir?

- A) Cahit Sıtkı Tarancı
- B) Bedri Rahmi Eyüboğlu
- C) Ahmet Muhip Diranas
- D) Ömer Bedrettin Uşaklı

2. OTURUM

5. Cumhuriyet sonrası Türk şiirinde gerçek yenilik onunla başladı. Şiirde ölçü, uyak gibi bağları atan akımın başlatıcısı oldu. "Bugün Pazar" şiirinde hapishanede yaşadıklarını anlattı. "Memleketimden İnsan Manzaraları" adlı eseri çok beğenildi.

Bu parçada tanıtılan sanatçı aşağıdakilerden hangisidir?

- A) Mehmet Akif Ersoy
- B) Nazım Hikmet Ran
- C) Kemalettin Kamu
- D) Behçet Necatigil

6. Üç arkadaş Varlık dergisinde ölçüsüz, uyaksız, şairanelikten uzak yeni bir şiir akımı başlattılar. Konuşma dilinin yalınlığıyla yaşama sevincini, günlük yaşamı, küçük insanın yaşamını konu edindiler. Kısa sürede onların bu şiir anlayışı yaygınlaşarak dönemin ünlü şairlerini de etkiledi.

Bu parçada özellikleri verilen şiir anlayışı aşağıdakilerden hangisidir?

- A) Garip hareketi
- B) Serbest nazım ve toplumcu şiir
- C) Yedi Meşaleciler
- D) İkinci Yeniler

7. **Aşağıdakilerin hangisinde bilgi yanlısı vardır?**

- A) Asaf Halet Çelebi, şiirlerinde Doğu mistisizmi ile tasavvufu birleştirdi.
- B) Fazıl Hüsnü Dağlarca ilk şiirlerinden sonra hayal ve sembollerle dolu şiirler yazdı.
- C) Cahit Külebi çok derinden duyduğu Anadolu'yu, aşk, hasret ve üzüntülerini anlatan lirik şiirler yazdı.
- D) Behçet Necatigil, şiirlerinde her zaman aruz ölçüsünü kullandı.

8. Tiyatro, roman ve küçük hikâye türünde eserler yazmış olan sanatçı, toplum hayatının aksayan yönlerini, olayları, tipleri bir mizah üslubuyla anlattı. Mizahi yönü hep ön planda oldu. "Yaşar ne Yaşar ne Yaşamaz, Zübük" önemli eserlerindedir.

Bu parçada tanıtılan sanatçı aşağıdakilerden hangisidir?

- A) Aziz Nesin
- B) Haldun Taner
- C) Necati Cumalı
- D) Rıfat Ilgaz

9. **Aşağıdaki sanatçı – eser eşleştirmelerinin hangisi yanlıştır?**

- A) Refik Erduran – Cengiz Han'ın Bisikleti
- B) Orhan Asena - Gılgamış
- C) Turan Oflazoğlu - Köşebaşı
- D) Güngör Dilmen – Midas'ın Kulakları

10. **Aşağıdakilerin hangisinde bilgi yanlısı vardır?**

- A) Cevat Şakir Kabaağaçlı, eserlerini Halikarnas Balıkcısı takma adıyla yazmıştır.
- B) Yaşar Kemal'in romanlarında tabiat ve insan sevgisi ağır basar, romanı destana yaklaştırır.
- C) Haldun Taner'in oyunlarında ince ironi ve sanat endişesi göze çarpar.
- D) Sait Faik Abasıyanık, olay hikâyesinin en önemli temsilcilerinden biridir.

11. **Cumhuriyet Dönemi Türk Edebiyatı'nın başlangıcı için ölçü alınan siyasi gelişme aşağıdakilerden hangisidir?**

- A) I. Dünya Savaşı'nın bitmesi
- B) Türk Dil Kurumu'nun açılması
- C) Kurtuluş Savaşı'nın kazanılması
- D) Cumhuriyet'in ilan edilmesi

12. **"19. Asır Türk Edebiyatı Tarihi" adlı eser aşağıdaki araştırmacılarımızdan hangisine aittir?**

- A) Ahmet Hamdi Tanpınar
- B) İsmail Habib Sevük
- C) Ağâh Sırrı Levent
- D) Ahmet Kabaklı

13. **Aşağıdakilerden hangisi Cumhuriyet Dönemi Türk Edebiyatı'nın genel özelliklerinden biri değildir?**

- A) Yazı ve konuşma dili ayrımı kaldırılmıştır.
- B) Konu ve mekân olarak Anadolu işlenmiştir.
- C) Köy yaşamı eserlerde işlenmiştir.
- D) Divan edebiyatının dil özellikleri benimsenmiştir.

14. **Aşağıdakilerden hangisi Cumhuriyet Dönemi'nde romanlığı ile öne çıkan sanatçılardan biridir?**

- A) Yahya Kemal Beyatlı
- B) Yakup Kadri Karaosmanoğlu
- C) Ziya Osman Saba
- D) Faruk Nafiz Çamlıbel

15. **Aşağıdakilerden hangisi gazeteciliğin yaygınlaşmasıyla gelişen edebi türlerden biri değildir?**

- A) Şiir
- B) Makale
- C) Gezi Yazısı
- D) Anı

16. **Aşağıdakilerden hangisi Cumhuriyet Dönemi'nde görülen edebi anlayışlardan biri değildir?**

- A) Dini - maneviyatçı anlayış
- B) Memleketçi anlayış
- C) Saf şiir anlayışı
- D) Fecriati anlayışı

17. **Aşağıdakilerden hangisi Cumhuriyet Dönemi'nde görülen edebi topluluklardan biridir?**

- A) Tanzimatçılar
- B) Servetifünuncular
- C) Yeni Lisancılar
- D) Yedi Meşaleciler

18. **Aşağıdakilerden hangisi Cumhuriyet Dönemi sanatçılarından biri değildir?**

- A) Tevfik Fikret
- B) Cahit Külebi
- C) Ziya Osman Saba
- D) Ahmet Muhip Dıranas

2. OTURUM

19. Aşağıdaki sanatçı - eser eşleştirmelerinden hangisi yanlıştır?

- A) Necip Fazıl Kısakürek - Çile
- B) Mehmet Akif Ersoy - Safahat
- C) Halide Edip Adivar - Yaban
- D) Faruk Nafiz Çamlıbel - Han Duvarları

20. Aşağıdaki sanatçı - eser eşleştirmelerinden hangisi yanlıştır?

- A) Ahmet Haşım - Frankfurt Seyahatnamesi
- B) Fatih Rıfkı Atay - Denizaşırı
- C) Halit Ziya Uşaklıgil - Hac Yolunda
- D) Reşat Nuri Güntekin - Anadolu Notları

(628) SEÇ. TÜRK EDEB. – 8

1. Aşağıdaki bilgilerden hangisi doğru değildir?

- A) Cumhuriyet Dönemi Türk Edebiyatı 1940 öncesi ve sonrası diye ikiye ayrılır.
- B) Öz şiir anlayışındaki şairler postmodernist olarak adlandırılmıştır.
- C) Sembolizm şairler varlığının kendisinden çok görüntüsünü, izlenimini anlatmışlardır.
- D) Necip Fazıl Kısakürek, şiir dışında tiyatro da yazmıştır.

2. Aşağıdaki sanatçı-eser eşleştirmelerinden hangisi yanlıştır?

- A) Ahmet Kutsi Tecer - Nerdesin
- B) Ziya Osman Saba - Sebil ve Güvercinler
- C) Yahya Kemal Beyatlı - Sessiz Gemi
- D) Cahit Sıtkı Tarancı - Asım'ın Nesli

3. Aşağıdakilerden hangisi "Beş Hececiler" olarak bilinen sanatçılardan biridir?

- A) Ali Canip Yöntem
- B) Ahmet Kutsi Tecer
- C) Faruk Nafiz Çamlıbel
- D) Mehmet Emin Yurdakul

4. Aşağıdakilerden hangisi öz şiir anlayışı ile ürün veren sanatçılardan biri değildir?

- A) Ahmet Arif
- B) Ahmet Haşım
- C) Ahmet Hamdi Tanpınar
- D) Ahmet Muhip Dıranas

5. Fransız Baudelaire, P. Verlaine gibi şairlerden etkilenmiştir. Geleneksel şiir ile Batı şiirini başarıyla kaynaştırmıştır. Şiirlerinde hece ölçüsünü kullanmış, ahenge önem vermiştir. Olvido, Kar, Fahriye Abla ünlü şiirlerindedir.

Bu parçada tanıtılan sanatçı aşağıdakilerden hangisidir?

- A) Ahmet Muhip Dıranas
- B) Orhan Veli Kanık
- C) Ziya Osman Saba
- D) Yahya Kemal Beyatlı

6. Aşağıdakilerden hangisi toplumcu gerçekçi sanatçılardan birisi değildir?

- A) Ahmet Arif
- B) Rıfat Ilgaz
- C) Ercüment Behzat Lav
- D) Ahmet Kutsi Tecer

7. Olayları toplumsal gerçeklik içinde ele alıp var olan aksaklıklara çözüm yolları öneren edebi anlayış aşağıdakilerden hangisidir?

- A) Öz şiir
- B) Serbest nazım ve toplumcu şiir
- C) Garipçi şiir
- D) Millî Edebiyat zevk ve anlayışını sürdüren şiir

8. Aşağıdakilerden hangisi Yahya Kemal Beyatlı'nın özelliklerinden biri değildir?

- A) Osmanlı kültürüne bağlı kalmıştır.
- B) Şiirde uyak ve ölçünün gereksiz olduğunu savunmuştur.
- C) Vatan, millet, İstanbul sevgisi gibi konuları işlemiştir.
- D) Şiiri, bir tür musiki olarak kabul etmiştir.

9. Şimdi hiçbirinden eser yok
Gitti o geceler o cenk kitapları
Dağıldı kalelerin önündeki askerler
Çocukluk güzün dökülen yaprakları gibi.
(Sezai Karakoç)

Bu dizelerde işlenen tema aşağıdakilerden hangisidir?

- A) Özlem
- B) Korku
- C) Beklenti
- D) Doğanın güzelliği

10. Arif Nihat Asya ile ilgili aşağıdakilerden hangisi söylenebilir?

- A) Ölüm korkusu temasını işlemiştir.
- B) Büyük Doğu dergisini kurmuştur.
- C) Bütün şiirlerini aruz ölçüsü ile yazmıştır.
- D) Bayrak şairi olarak tanınmıştır.

11. Ağır ağır çıkacaksın bu merdivenlerden
Eteklerinde güneş rengi bir yığın yaprak
Sular sarardı ... Yüzün perde perde solmakta
Kızıl havaları seyret ki akşam olmakta

Ahmet Haşım

Bu dizelerin ritim ve ahenk özellikleri dikkate alındığında Ahmet Haşım'ın hangi akımdan etkilendiği söylenebilir?

- A) Naturalizm
- B) Kübizm
- C) Sembolizm
- D) Sürrealizm

12. Aşağıdakilerden hangisi klasik hikâyenin bölümlerinden değildir?

- A) Düğüm
- B) Mekân
- C) Çözüm
- D) Serim

2. OTURUM

13. Sanat hayatına Maupassant tarzı hikâyeye başladı. Net bir şekilde giriş, gelişme, sonuç bölümlerinin bulunmadığı hikâyeler ortaya koymaya başladı. Sonraki dönemlerde durum hikâyesi yazdı. Şiirsel anlatım tarzını sürdürdü. Denizcileri, balıkçıları, avare insanları anlattığı hikâyelerinin kahramanları çoğunlukla kendisidir. "Havada Bulut, Semaver, Sarnıç" önemli eserlerindedir.

Bu parçada tanıtılan sanatçı aşağıdakilerden hangisidir?

- A) Sait Faik Abasıyanık
- B) Memduh Şevket Esenal
- C) Ömer Seyfettin
- D) Yakup Kadri Karaosmanoğlu

14. Aşağıdaki sanatçılardan hangisi hikâyeye türünde eser vermemiştir?

- A) Ömer Seyfettin
- B) Refik Halit Karay
- C) Yahya Kemal Beyatlı
- D) Sait Faik Abasıyanık

15. Oğuz Atay'ın bu romanı; ele aldığı konu, konuyu işleyiş tarzı ve iç monolog, bilinç akışı, alıntı gibi yeni anlatım tekniklerini kullanması bakımından dikkate değerdir. Sanatçı, romanında birtakım dinsel ve mitolojik unsurlardan yararlanarak yerleşik düzenin değer yargılarıyla, zevkleriyle, yaşama biçimleriyle uzlaşmayan, topluma yabancılaşmış insanların yaşamını anlatır.

Bu parçada tanıtılan eser aşağıdakilerden hangisidir?

- A) Bir Bilim Adamının Romanı
- B) Yorgun Savaşçı
- C) Tutunamayanlar
- D) Küçük Ağa

16. İstanbul'un güzelliklerini anlatan "Bir Başka Tepeden" adlı şiir aşağıdaki sanatçılardan hangisine aittir?

- A) Ercüment Behzat Lav
- B) Orhan Veli Kanık
- C) Necip Fazıl Kısakürek
- D) Yahya Kemal Beyatlı

17. SEYFİ BABA
Geçen Akşam geldim. Dediler:
-Seyfi Baba
Hastalanmış yatıyormuş.
-Nesi varmış acaba?

Bir bölümü verilen bu manzum hikâyeye aşağıdaki sanatçılardan hangisine aittir?

- A) Necip Fazıl Kısakürek
- B) Mehmet Akif Ersoy
- C) Kemalettin Kamu
- D) Behçet Necatigil

18. Aşağıdakilerden hangisi İkinci Yeni sonrası toplumcu şiir sanatçılarından değildir?

- A) İsmet Özel
- B) Mehmet Akif Ersoy
- C) Atıf Behramoğlu
- D) Süreyya Berfe

19. Günümüze ulaşan çizgisinde yeni ve tek kalabilen bir şairdir. Şiirinde mağara devri adamlarından modern çağın insanına kadar insanlığın iç ve dış dünyasını, yurt ve dünya insanını işledi. Kendine özgü hayal ve semboller kullandı. "Havaya Çizilen Dünya, Çocuk ve Allah" önemli eserlerindedir.

Bu parçada tanıtılan sanatçı aşağıdakilerden hangisidir?

- A) Fazıl Hüsnü Dağlarca
- B) Asaf Halet Çelebi
- C) Behçet Necatigil
- D) Necati Cumalı

20. Aşağıdakilerden hangisi saf şiir akımının temsilcilerindedir?

- A) Enis Behiç Koryürek
- B) Hasan İzzettin Dinamo
- C) Ahmet Arif
- D) Ahmet Haşim

(711) İSLAM TARİHİ – 1

1. Allah'a ortak koşana ne ad verilir?

- A) Kıpti
- B) Kâfir
- C) Müşrik
- D) Münafık

2. Aşağıdakilerden hangisi, İslam öncesi Arap Yarımadası'ndaki inanışlardan biri değildir?

- A) Mecusilik
- B) Yahudilik
- C) Putperestlik
- D) Bedevilik

3. "Hadari" kavramının anlamı, aşağıdakilerden hangisinde doğru verilmiştir?

- A) Sahabe
- B) Çöl ve vahalarda göçebe hayatı yaşayan Araplar
- C) Aynı soydan gelen kişilerin oluşturduğu topluluk
- D) Köy, kasaba ve şehirlerde yerleşik hayat süren Araplar

4. İslam inancına göre Kur'an-ı Kerim dünya semasına hepsi birden olarak, aşağıdaki hicri ayların hangisinde indirilmiştir?

- A) Muharrem
- B) Ramazan
- C) Recep
- D) Şaban

5. Hz. Muhammed'in Medine'ye hicret ettiği sırada orada yaşayan iki Arap kabilesi, aşağıdakilerden hangisinde birlikte verilmiştir?

- A) Evs ve Hazreç
- B) Ensar ve Muhacir
- C) Nadir ve Hevazin
- D) Kaynuka ve Kurayza

6. Hz. Muhammed, ilk vahiyden kaç yıl sonra açıktan İslam'a davete başlamıştır?

- A) 3
- B) 4
- C) 5
- D) 6

7. Hz. Muhammed'in peygamberliğine karşı müşriklerin gösterdiği tepkiler arasında aşağıdakilerden hangisi yoktur?

- A) İftira atma
- B) Alaya alma
- C) İlişkileri kesme
- D) Hoşgörülü olma

2. OTURUM

8. Aşağıdakilerden hangisi, Birinci Akabe Biatına katılanların Hz. Muhammed'e yapacaklarına dair söz verdikleri konulardan biri değildir?

- A) Zina etmeme
- B) İçki içmeme
- C) İftira atmama
- D) Çocuk öldürmeme

9. "İlk dönem İslam tarihçileri, olayları aktarmada genellikle "----" metodunu benimsemişlerdir."

Verilen cümlelerin doğru olabilmesi için boş bırakılan yere, aşağıdakilerden hangisi yazılmalıdır?

- A) "Sözlü rivayet"
- B) "Kronikler"
- C) "Yazılı kaynaklar"
- D) "Arşiv malzeme"

10. Eski zamanlardan beri çok kullanılan takvimlerden biri olan "Kameri Takvim"i ilk kullanan İlk Çağ halkı, aşağıdakilerden hangisidir?

- A) Lidyalılar
- B) Urartular
- C) Babilliler
- D) Hititler

11. Mescid-i Nebevi, aşağıdaki şehirlerin hangisinde yer alır?

- A) İskenderiye
- B) Medine
- C) Kudüs
- D) Bağdat

12. Mekke müşriklerinin İsrâ hadisesini kendisine ilettiklerinde "O söylüyorsa doğrudur." sözüyle imanda sadakatin zirvesine ulaşan halife, aşağıdakilerden hangisidir?

- A) Hz. Ali
- B) Hz. Osman
- C) Hz. Ömer
- D) Hz. Ebubekir

13. Aşağıdakilerden hangisi, Halife Hz. Ömer Dönemi olaylarından biridir?

- A) Kur'an-ı Kerim'in çoğaltılması
- B) Mısır ve İran'ın ele geçirilmesi
- C) Araplar arasında iç savaşların başlaması
- D) Yalancı peygamberlerin ortadan kaldırılması

14. Aşağıdaki Emevi halifelerinden hangisi, İslam'ın Müslüman olmayanlar arasında, barış ortamında ve tebliğ yoluyla yayılmasını arzu etmiştir?

- A) I. Velid
- B) Muaviye
- C) Ömer bin Abdülaziz
- D) Süleyman bin Abdülmelik

15. İstanbul'da bulunan Eyüp Sultan Türbesi, aşağıdakilerden hangisine aittir?

- A) Eyyüb el-Ensari'ye
- B) Muhammed Eyüb Han'a
- C) Eyüp peygamber'e
- D) Şeyh Eyüp'e

16. Emevilerin Avrupa'daki ilerleyişlerinin son bulmasına neden olan savaş, aşağıdakilerden hangisidir?

- A) Sıffin Savaşı
- B) Yermük Savaşı
- C) Puvatya Savaşı
- D) Nihavend Savaşı

17. Cami mimarisine minare ve mihrap ekleme geleneği, aşağıdakilerden hangisiyle başlamıştır?

- A) Harzemşahlarla
- B) Osmanlılarla
- C) Abbasilerle
- D) Emevilerle

18. Ubeydullah Mehdi tarafından 909 yılında Kuzey Afrika'da kurulmuş olan devlet, aşağıdakilerden hangisidir?

- A) İhşidîler
- B) Samanîler
- C) Fatimîler
- D) Büveyhîler

19. Abbasi halifesi Memun'un Bağdat'ta kurduğunu bilim merkezinin adı, aşağıdakilerden hangisidir?

- A) Beyt-i Seyfi
- B) Beyt-i Şitevi
- C) Beytül - Lahm
- D) Beytül - Hikme

20. Aşağıdakilerden hangisi Abbasi Devleti'nin dağılma ve yıkılma sebepleri arasında yer almaz?

- A) Abbasilerin ırkçı bir politika izlemeleri
- B) Moğolların Ön Asya'ya yürümesi
- C) Batınîlerin çalışmaları
- D) Şiîlerin faaliyetleri

(712) İSLAM TARİHİ – 2

1. Arap dilinin, Arap coğrafyasının dışında yaygınlık kazanmasında, aşağıdakilerden hangisinin etkisi yoktur?

- A) Fetihlerin çoğalması
- B) Arap milliyetçiliğinin yapılması
- C) Arapça'nın resmî dil ilan edilmesi
- D) Müslüman olan toplumların Kur'an'ı anlama isteği

2. "Türklerin millî varlıklarını muhafaza etmelerinde ---- dini önemli rol oynamıştır."

Verilen bilgi cümlesinin doğru olabilmesi için boş bırakılan yere, aşağıdakilerden hangisi yazılmalıdır?

- A) İslam
- B) Mani
- C) Şamanizm
- D) Zerdüştlük

3. Aşağıdakilerden hangisi, İslam dünyasının dünyevi hâkimiyeti ve koruyuculuğunun resmen Büyük Selçuklulara verildiğine kanıttır?

- A) Büveyhoğulları'nı yıkmaları
- B) Anadolu'ya akınlar düzenlemeleri
- C) Malazgirt Savaşı'nda Bizans'ı yenmeleri
- D) Halife tarafından Tuğrul Bey'e "Doğunun ve Batının Sultanı" unvanının verilmesi

4. Papa III. Urbanus, aşağıdaki şehirlerden hangisinin İslam ordularınca fethi üzerine üzüntüsünden ölmüştür?

- A) İstanbul
- B) Antakya
- C) Kudüs
- D) Urfa

2. OTURUM

5. Babür hükümdarı Babür'ün yazdığı fıkıh kitabı, aşağıdaki-lerden hangisidir?

- A) Mübeyyen
- B) Suretül - Arz
- C) Miratül - Memalik
- D) Mucem el - Büldan

6. Aşağıdaki devletlerden hangisinin merkezleri bazen Balasagun, bazen de Kaşgar şehirleri olmuştur?

- A) Gazneliler
- B) Harzemşahlar
- C) Batı Karahanlılar
- D) Doğu Karahanlılar

7. Hristiyan Batı dünyası, 11. yüzyılın başlarından 13. yüzyılın sonlarına kadar (1096 - 1270) Müslümanların üzerine toplam kaç Haçlı Seferi düzenlemişlerdir?

- A) 4
- B) 6
- C) 8
- D) 11

8. Aşağıdakilerden hangisi, İslam medeniyetinde faaliyet gösteren bir eğitim kurumu değildir?

- A) Küttap
- B) Medrese
- C) Beytül - Hikme
- D) Beytül - Mal

9. Piri Reis, aşağıdaki alanların hangisinde yaptığı çalışmalarla ün yapmış Türk - İslam bilgini-dir?

- A) Matematik
- B) Coğraya
- C) Kimya
- D) Fizik

10. Kültürümüzde Hz. Muhammed sevgisinin sembolü olan çiçek, aşağıdakilerden hangisidir?

- A) Gül
- B) Lale
- C) Sümbül
- D) Karanfil

11. “- - I - en meşhur bahçelerinden biri olan Cennetü'l Arif, bugünkü adıyla Generalife, 13. asrın sonlarında bölgede hüküm sürmüş olan - - II - zamanından kalma bir abidedir.”

Verilen cümlede numaralandırılarak boş bırakılan yerlere gelmesi gerekenler, aşağıdakilerin hangisinde birlikte verilmiştir?

	I	II
A)	Mısır'ın	İhşidîler
B)	Endülü's'ün	Nasriler
C)	Bulgaristan'ın	Oğurlar
D)	Hindistan'ın	Babürlüler

12. Ganimetin beşte biri, Hz. Muhammed ve Dört Halife Dönemleri'nde toplum yararına harcanması için Beytül Mal'a ayrılırken, aşağıdaki hangi devlet döneminde bu gelirler, ordunun ihtiyaçlarını karşılamak için kullanılmaya başlanmıştır?

- A) Gazneliler
- B) Emeviler
- C) Abbasiler
- D) Osmanlılar

13. İslam'ın ilk dönemlerinde bir eğitim kurumu olarak hizmet veren küttaplar, aynı işlevi Selçuklularda hangi isim altında devam ettirmiştir?

- A) Sıbyan Mektebi
- B) Darülfünun
- C) Rüştiye
- D) İdadi

14. Aristo felsefesinin yanlışlarını eleştirmek için felsefeyi öğrenen düşünür, aşağıdakilerden hangisidir?

- A) Râzi
- B) Harezmi
- C) Birünî
- D) Gazali

15. “Hadimü haremeynişşerifeyn” (iki kutsal bölgenin hizmetkârı) unvanlı Osmanlı padişahı, aşağıdakilerden hangisidir?

- A) I. Selim
- B) II. Selim
- C) III. Selim
- D) I. Süleyman

16. Özellikle Nijerya, Mali, Çad, Nijer, Senegal ve Gambia gibi Batı Afrika ülkelerinde İslamiyet'in yayılması için çaba gösteren İslami tarikatlar, aşağıdakilerin hangisinde birlikte verilmiştir?

- A) Rifaiye - Üveysiye
- B) Kadiriye - Ticaniye
- C) Halvetiye - Şazeliye
- D) Senusiyye - Bayramiyye

17. Sırp larla yapılan uzun mücadelelerden sonra 17 Şubat 2008 tarihinde bağımsızlığını ilan eden Balkan devleti, aşağıdaki-lerden hangisidir?

- A) Arnavutluk
- B) Bosna-Hersek
- C) Kosova
- D) Makedonya

18. Paris'te 2007 yılında, aşağıdaki ülkelerden hangisi için “Uluslararası Bağışçılar Konferansı” düzenlenmiştir?

- A) Mısır
- B) Filistin
- C) Nahcivan
- D) Bosna-Hersek

19. Yedi yıldızlı Burç el-Arap Hotelı, aşağıdaki ülkelerden hangisindedir?

- A) Lübnan
- B) Kuveyt
- C) Suudi Arabistan
- D) Birleşik Arap Emirliği

20. Topraklarının % 80'inin ünlü Karakum Çölü ile kaplı olan Türkî cumhuriyeti, aşağıdaki-lerden hangisidir?

- A) Kırgızistan
- B) Kazakistan
- C) Türkmenistan
- D) Azerbaycan

2. OTURUM

(931) SİYER – 1

1. Aşağıdakilerden hangisinde siyerin konusu tam olarak verilmiştir?

- A) Hz. Muhammed'in peygamberlik dönemini kapsar.
- B) Hz. Muhammed'in doğumundan vefatına kadar geçen süredir.
- C) Hz. Muhammed'in çocukluk ve gençlik dönemidir.
- D) Hz. Muhammed'in hicretini ve savaşlarını içine alır.

2. İslam öncesi Mekke ile ilgili aşağıdakilerden hangisi doğrudur?

- A) Okuma yazma bilenlerin sayısı oldukça fazlaydı.
- B) Mekkelilerin takvimi "Güneş Takvimi" idi.
- C) Hicaz bölgesinin dini ve ticari merkeziydi.
- D) Haniflik insanlar arasında en yaygın inanç biçimiydi.

3. Aşağıdaki olayların hangisi 622 yılında gerçekleşmiştir?

- A) Habeşistan'a hicret
- B) Müslümanlara boykot uygulanması
- C) Hz. Hatice'nin vefat etmesi
- D) İlk cuma namazının kılınması

4. Hz. Muhammed aşağıdaki çocuklarının hangisinin ismiyle künyelenmiştir?

- A) Fatma
- B) Kasım
- C) Abdullah
- D) İbrahim

5. Hz. Muhammed'in peygamberlik öncesi hayatıyla ilgili aşağıdakilerden hangisi söylenmez?

- A) Yetim ve fakirleri gözetirdi.
- B) İnsan haklarına saygılıydı.
- C) Ticari hayatı başarı ve güven vericiydi.
- D) Yaşadığı toplumun ahlakını benimsemişti.

6. Aşağıdakilerden hangisi Mekke müşriklerin İslam'ı reddetmelerinin nedenlerinden biri değildir?

- A) Ahiret inancını kabul etmek istememeleri
- B) Eski inançları ve atalarına olan bağlılıkları
- C) Mekke'yi terk etmek istememeleri
- D) İslam'ın getirdiği eşitlik anlayışının sosyal dengeleri değiştirmesinden rahatsız olmaları

7. Habeşistan'a yapılan hicretlere aşağıdaki sahabelerden hangisi katılmamıştır?

- A) Ali b. Ebi Talib
- B) Zübeyr b. Avvam
- C) Osman b. Affan
- D) Cafer b. Ebi Talib

8. Aşağıdakilerden hangisi müşriklerin Müslümanlara uyguladıkları boykotu sona erdiren sebeplerinden biri değildir?

- A) Müslümanların dinlerine daha fazla sarılmaları
- B) Müslümanların kendi kabilelerinden gördükleri yardıma engel olamamaları
- C) Müşriklerin hedefledikleri başarıya ulaşmaları
- D) Bazı müşriklerin boykotu bitirmek istemeleri

9. Hz. Muhammed ile ilgili verilen bilgilerden hangisi yanlıştır?

- A) Amcası Ebu Leheb ile ticari yolculuk yapmıştır.
- B) Kabe hakemliğiyle toplumsal barışa katkı sağlamıştır.
- C) Hz. Hatice'nin vefatına kadar başka biri ile evlenmemiştir.
- D) Kendisine vahiy gelmeden önce de Tevhit inancına sahiptir.

10. Aşağıdakilerden hangisi II. Akabe Biatı'nda Müslümanların söz verdiği konulardan biri değildir?

- A) İyiliği emredip kötülüğe engel olmak
- B) Bollukta ve darlıkta mali yardım yapmak
- C) Ailelerini korudukları gibi Hz. Muhammed'i korumak
- D) Ticari ilişkilerinde faizle muameleden sakınmak

11. İslam öncesinde Arap yarımadasının Mekke, Taif ve Medine şehirlerinde aşağıdaki inançlardan hangisi daha çok yaygındır?

- A) Hristiyanlık
- B) Yahudilik
- C) Mecusilik
- D) Putperestlik

12. Arap yarımadasında köy, kasa-ba ve şehirlerde yerleşik hayat yaşayanlara ne denir?

- A) Mevalî
- B) Bedevî
- C) Hadarî
- D) İbranî

13. Hanifler hakkında aşağıda verilen bilgilerden hangisi yanlıştır?

- A) Okur yazar kimseler değillerdir.
- B) Putlara tapmayı reddetmişlerdir.
- C) Cahiliye inanç ve adetlerine karşı çıkmışlardır.
- D) Yahudilik ve Hristiyanlıktan uzak durmuşlardır.

14. Hz Muhammed (sav.)'in aşağıdaki amcalarından hangisi Müslüman olmuştur?

- A) Haris
- B) Abbas
- C) Zübeyr
- D) Ebu Talib

15. Hz. Peygamber aşağıdaki çocuklarının hangisinden önce vefat etmiştir?

- A) Ümmü Gülsüm
- B) Rukiye
- C) Fatıma
- D) Zeynep

16. "Hz. Muhammed (sav.) hangi olaydan sonra açıktan tebliğ başlamıştır?

- A) Taif yolculuğundan sonra
- B) Hz. Ömer'in Müslüman olmasıyla
- C) İlk vahyin gelmesiyle
- D) Hz Hatice'nin vefatıyla

17. "Ey bürünüp sarılan (Resulüm)! Kalk ve (insanları) uyar..." Bu ayetle ilgili olarak aşağıda verilen bilgilerden hangisi yanlıştır?

- A) Hz Peygamberin tebliğ görevi başlamıştır.
- B) Fetretü Vahiy'den sonra gelen ilk ayettir.
- C) Müddessir suresinin 1 ve 2. ayettir.
- D) Gece yarısı rüyada nazil olmuştur.

2. OTURUM

18. Hz. Muhammed (sav.) çocukluğunu yanında geçirdiği Ebu Talib'in hanımı Fatıma binti Esed'i ve dadısı Ümmü Eymen'i her zaman hayırla yâd etmiş ve onlarla ilgilenmiştir.

Hz Peygamberin bu davranışı onun hangi özelliğini ön plana çıkarmaktadır?

- A) Doğruluğunu
- B) Güvenirliğini
- C) Vefakârlığını
- D) Cömertliğini

19. **Aşağıdaki olaylardan hangisi diğerlerinden sonra gerçekleşmiştir?**

- A) İlk Cuma Namazının kılınması
- B) Akabe görüşmesinin yapılması
- C) Ebu Talip ve Hz. Hatice'nin vefat etmesi
- D) Hz. Peygamberin Taif yolculuğu ve tekrar Mekke'ye dönüşü

20. **Hz. Muhammed'in Taif yolculuğu dönüşünde aşağıdakilerden hangisinin himayesinde Mekke'ye girmiştir?**

- A) Mutim b. Adiy
- B) Zeyd b. Harise
- C) Ömer b. Hattab
- D) Hamza b. Abdulmuttalib

(932) SİYER – 2

1. **Müslümanların Medine'de toplumsal konuları konuşup karara bağladığı yer aşağıdakilerden hangisidir?**

- A) Darun Nedve
- B) Daru'l - Erkam
- C) Mescid-i Dırar
- D) Mescid-i Nebevi

2. **Medine'de ensar ve muhacirler arasındaki kardeşleştirme uygulamasının asıl amacı aşağıdakilerden hangisidir?**

- A) Müslümanlar arasındaki kabile ayrımlarına son vermek.
- B) Müslümanlar arasındaki kan davalarını ortadan kaldırmak.
- C) Müslümanlar arasında yardımlaşma ve dayanışma sağlamak.
- D) Ensar'ın İslam dinine uyum sağlamasını kolaylaştırmak.

3. **Hz. Muhammed'e hangi namaz esnasında kıblenin değişmesiyle ilgili ayet gelmiştir?**

- A) Sabah namazı
- B) Öğle namazı
- C) Akşam namazı
- D) Yatsı namazı

4. **Aşağıdakilerden hangisi Uhud Savaşının sonuçlarından değildir?**

- A) Medine'deki Müslümanların can güvenliği tehlikeye girmiştir.
- B) Müslümanlardan Musab b. Umeyr ve Hz. Hamza şehit olmuştur.
- C) Müşrikler bir çok esir ve ganimet elde etmiştir.
- D) Bu savaş müşriklerin cesareti- ni artırmıştır.

5. **Medine'den çıkarılan Yahudi kabileleri daha çok aşağıdaki merkezlerden hangisine yerleşmiştir?**

- A) Hayber
- B) Mekke
- C) Taif
- D) Habeşistan

6. **Hz. Muhammed'in katıldığı son sefer aşağıdakilerden hangisidir?**

- A) Taif Kuşatması
- B) Tebuk Seferi
- C) Kureyzoğulları Seferi
- D) Mustalikoğulları Seferi

7. **Hz. Muhammed Kur'an-ı Kerim'de "Ümmi" bir peygamber olarak vasıflandırılmıştır.**

Bununla aşağıdakilerden hangisi anlatılmak istenmiştir?

- A) Okuma - yazma bilmediği
- B) Kendisinin bir beşer olduğu
- C) Son peygamber olduğu
- D) İnsanlar için rahmet olduğu

8. **Hz. Muhammed aşağıdakilerden hangisini bir eğitim metodu olarak uygulamamıştır?**

- A) Güdüleme
- B) Müjdeleme
- C) Cezalandırma
- D) Kolaylaştırma

9. **"Senetü'l - Vüfud" kavramıyla İslam tarihinde aşağıdakilerden hangisi kastedilmiştir?**

- A) Savaş yılı
- B) Hüzün yılı
- C) Fetihler yılı
- D) Heyetler yılı

10. **"Ey iman edenler! Allah'ın size olan nimetini anın. Hani üzerinize düşman orduları gelmiş, biz de onların üzerine rüzgar ve göremediğiniz ordular göndermiştik..."** (Ahzab Suresi, 9. ayet)

Bu ayette anlatılan olay hangi savaşta gerçekleşmiştir?

- A) Bedir
- B) Hendek
- C) Uhud
- D) Hayber

11. **Hz. Muhammed (sav.)'in hayatında kardeşleştirme diye bilinen "muahat" üç kez yapılmıştır.**

Aşağıdakilerden hangisi bunlardan biri değildir?

- A) Muhacir ve Ensar'ın kardeşleştirilmesi
- B) Müslümanlarla Ehli Kitabın kardeşleştirilmesi
- C) Evs ve Hazreç kabilelerinin kardeşleştirilmesi
- D) İslam ilk yıllarında Müslümanların kardeşleştirilmesi

12. **Mescid-i Nebi'nin aşağıdaki fonksiyonlarından hangisi günümüzde devam etmemektedir?**

- A) Devlet işlerinin yürütülmesi
- B) Vaaz ve sohbet edilmesi
- C) İbadet yeri olması
- D) İlim öğretilmesi

13. **Hz. Peygamberin yaptırdığı ilk nüfus sayımında Medine'deki Müslümanların sayısı ne kadar çıkmıştır?**

- A) On bin
- B) Yedi bin
- C) Üç bin
- D) Bin beşyüz

14. **Aşağıdakilerden hangisi Bedir Savaşı'nın sonuçları arasında yer almaz?**

- A) Savaşı Müslümanlar kazandı.
- B) Müslümanlardan yetmiş kişi şehit oldu.
- C) İslam'ın daha hızlı yayılmasının yolu açıldı.
- D) Bu savaşla Müslümanlar itibar ve güç kazandılar.

2. OTURUM

15. Hz. Peygamber, İslam'a davet mektubu gönderdiği ülke kralları arasında hangisinin ölümü üzerine gıyabi cenaze namazı kılmıştır?

- A) Habeş Kralı Necaşi
- B) Gassan Kralı Hâris
- C) İran Kısrası Perviz
- D) Bizans İmparatoru Herakliyus

16. Kâbe'nin tamiri esnasında çıkan anlaşmazlıkta Hz. Muhammed'in hakem olması, tarafları sevindirmişti.

Onları sevindiren Hz. Muhammed (sav)'in hangi özelliğidir?

- A) Sabrı
- B) Adaleti
- C) Cesareti
- D) Merhameti

17. Hz. Muhammed (sav.) aşağıdaki konulardan hangisi hakkında kesin bir bilgi vermemiştir?

- A) Namazların kaçır rekât olduğu
- B) İbadetlerin yapılaş şekilleri
- C) Kıyametin kopacağı saati
- D) Kimlerin zekât vereceği

18. Hz. Peygamberin aşağıdaki sözlerinden hangisinde ilim sahiplerine övgü vardır?

- A) Allah beni bir muallim olarak göndermiştir.
- B) İlim öğrenmek kadın-erkek her Müslüman'a farzdır.
- C) İlim, mü'min'in yitik malıdır onu nerede bulursa alsın.
- D) Alimler gökteki yıldızlar gibidir. Yıldızlar nasıl karanlıkta yol gösterirse, alimlerde yeryüzünde rehberdirler.

19. • Dışarıdan bir saldırı halinde şehir birlikte savunulacaktır. Ancak şehrin dışında yapılacak bir savaşta tarafların birbirine yardım etme zorunluluğu yoktur.
• Müslümanlarla Yahudiler arasında bir anlaşmazlık çıkması halinde hakem Hz. Peygamber olacaktır.
• Kan diyetleri kabilelerce eşit ödenecektir.

Bu kararlar aşağıdakilerin hangisinde alınmıştır?

- A) Hıful Fudul'da
- B) Akabe Biatları'nda
- C) Medine Vesikası'nda
- D) Hudeybiye Antlaşması'nda

20. Aşağıdaki sahabelerden hangisi Uhud Savaşı'nda şehit olmuştur?

- A) Mus'ab b. Umeyr
- B) Osman b. Affan
- C) Bilal'i Habeşi
- D) Halid b. Velid

(975) GİRİŞİMCİLİK – 2

1. Aşağıdakilerden hangisi, girişimcilerin iş fikri geliştirme konusunda kullanabilecekleri başlıca yöntemlerden değildir?

- A) Rüyada görme
- B) Yeni bir iş fikri geliştirme
- C) Başkalarının iş fikirlerini model alma
- D) Başkalarından yeni iş fikirleri satın alma

2. Aşağıdakilerden hangisi fizibilite etüdünün yapılaş amaçlarından dır?

- A) Araştırma giderlerini artırmak
- B) İşletmenin hangi büyüklükte ve nerede kurulacağını belirlemek
- C) Prototip üretimi yapacak tesisi kurmak
- D) Müşterilerden gelen şikayetleri dinlemek

3. Aşağıdakilerden hangisi bir yatırım projesinin gelişim süreçlerinden biri değildir?

- A) Fabrikanın kurulması
- B) Proje fikrinin doğuşu
- C) Ön fizibilite etüdü
- D) Fizibilite etüdü

4. Aşağıdakilerden hangisi, fizibilite etüdünün araştırma aşamalarından dır?

- A) İş planı
- B) Pazar stratejisi
- C) Araştırma-Geliştirme
- D) Örgütsel araştırmalar

5. Özel bir girişimcinin yapacağı yatırıma temel oluşturacak ön projelerin değerlendirilmesinde ana ölçüt, aşağıdakilerden hangisidir?

- A) İstihdam
- B) Üretimin temel süreçleri
- C) Projenin yöre için önemi
- D) Girişimin sağlayacağı kâr

6. Aşağıdakilerden hangisi, iyi bir iş planının girişimciye sağlayacağı yararlarından biri değildir?

- A) Yatırım kararı almış girişimciye rehberlik eder.
- B) İşletmenin pazara yakınlığını sağlar.
- C) Girişimcilerin ve çalışanların dikkatini amaca yöneltir.
- D) İşletmenin pozisyonunu gösterir.

7. Aşağıdaki bilgilerden hangisi bir iş planının "Girişimcinin Kişisel Bilgileri" bölümünde yer alır?

- A) Gelir / Gider / Kaynak Analizleri
- B) Ürün / Hizmet Satış Planı
- C) İş Yeri Ruhsat Bilgileri
- D) Medeni Hâli

8. Mal ya da hizmetleri bireysel gereksinimleri için alanlara "son tüketici" denir.

Bu tanıma göre, aşağıdakilerden hangisi son tüketicidir?

- A) Normal insanlar
- B) Fabrikatörler
- C) Girişimciler
- D) Robotlar

9. Kâr amacıyla mal ve hizmet üretmek ya da pazarlamak için üretim faktörlerini bir araya getiren ekonomik birime - - - - denir.

Verilen cümlede boş bırakılan yere, aşağıdakilerden hangisi yazılmalıdır?

- A) pazarlama
- B) finansman
- C) işletme
- D) tüccar

10. İşletmenin Temel Fonksiyonları

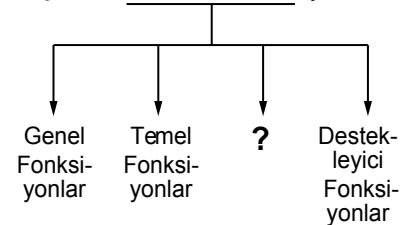

Verilen şemada boş bırakılan yere, aşağıdakilerden hangisi getirilmelidir?

- A) Kolaylaştırıcı Fonksiyonlar
- B) Sanatsal Fonksiyonlar
- C) Sanal Fonksiyonlar
- D) Dinî Fonksiyonlar

2. OTURUM

11. Bir kişinin araba satın alması aşağıdakilerden hangisine örnek teşkil eder?

- A) Arz B) Talep
C) İstek D) Piyasa

12. Verilen açıklamalardan hangisi işletmenin özel amaçlarından birisidir?

- A) Kâr sağlamak
B) Topluma hizmet etmek
C) İşletmenin yaşamını devam ettirmek
D) Tüketicide iyi izlenim bırakmak

13. Aşağıdaki açıklamalardan hangisi, işletme yönetiminde başarılı bir yöneticinin "Harekete Geçiricilik" niteliğini göstermektedir?

- A) Kişilere karşı güvenini gösterme
B) Kişisel güveni ifade etme
C) Tutarlı davranışlar gösterme
D) Görüşlerini rahatça ifade edebilme

14. Aşağıdakilerden hangisi karar vermenin özelliklerine uygun bir açıklama **değildir**?

- A) Karar verme bir planın yapılmasıdır.
B) Karar verme süreci geleceğe yöneliktir.
C) Karar süreci rasyonelliğe dayanır.
D) Karar verme sorun çözme sürecidir.

15. Çevre ile ilgili kalite belgesi aşağıdakilerden hangisidir?

- A) ISO 8000 B) ISO 9000
C) ISO 14000 D) ISO 22000

16. "Sermaye Paylara Bölünmüş Komandit Şirketler", özel işletmelere göre aşağıda yapılan sınıflamalardan hangisinin kapsamına girmektedir?

- A) Ortaklıklar
B) Kooperatifler
C) Tek Kişi İşletmeleri
D) Dernek ve Vakıfların İktisadi İşletmeleri

17. Aşağıdakilerden hangisi kamu iktisadi kuruluşlarından birisidir?

- A) Türkiye Kömür İşletmeleri
B) Devlet Malzeme Ofisi
C) Toprak Mahsulleri Ofisi
D) Posta ve Telgraf Teşkilatı Genel Müdürlüğü

18. Bir şirketin diğer işletmelere ait hisse senetlerine sahip olması yolu ile onları finansal ve yönetim olarak kontrolüne alma biçimine ne ad verilir?

- A) Tröst B) Holding
C) Kartel D) Konsorsiyum

19. Satışın temel ilkelerine aykırı bir açıklama hangi seçenekte verilmiştir?

- A) Pazar şartları bilinmelidir.
B) Satış için tüm çabalar sarf edilmelidir.
C) Satış, satıcıya göre düzenlenmelidir.
D) Pazarlama elemanlarına uygun şartlar yaratılmalıdır.

20. "Hizmet işletmesi reklamı" hangi reklam çeşidi kapsamında değerlendirilmelidir?

- A) Reklam içeriği açısından
B) Hedef kitle açısından
C) Amaçlar açısından
D) Yapanlar açısından

(998) MATEMATİK - 1

1. $A = \{x \mid x < 5, x \in \mathbb{N}\}$ kümesinin eleman sayısı kaçtır?

- A) 4 B) 5 C) 6 D) 7

2. $K = \{e, f, g, h, m\}$ kümesinin 3 elemanlı alt kümelerinin sayısı kaçtır?

- A) 20 B) 13 C) 10 D) 8

3. $A = \{1, 2, 3, 4, 5\}$ ve $B = \{4, 5, 6, 7\}$ kümeleri için aşağıdakilerden hangisi **yanlıştır**?

- A) $s(A - B) = 4$
B) $s(A \cap B) = 2$
C) $s(A \cup B) = 7$
D) $s(B - A) = 2$

4. Aşağıdakilerden hangisi sonsuz kümedir?

- A) $A = \{x \mid x < 10, x \in \mathbb{N}\}$
B) $B = \{x \mid x > -8, x \in \mathbb{Z}^-\}$
C) $C = \{x \mid 2 < x < 14, x \in \mathbb{N}\}$
D) $D = \{x \mid x^2 > 4, x \in \mathbb{Z}^+\}$

5. A ve B aynı E evrensel kümesinin alt kümeleridir. $s(E) = 23$, $s(A' \cap B') = 3$ ve $s(A \cap B') = 12$ olduğuna göre, B kümesinin eleman sayısı kaçtır?

- A) 5 B) 8 C) 11 D) 14

6. Herkesin İngilizce bildiği 28 kişilik bir sınıfta, Almanca bilen 12, İtalyanca bilen 15 ve yalnız İngilizce bilen 7 kişi olduğuna göre, Almanca ve İtalyanca bilen kaç kişi vardır?

- A) 3 B) 4 C) 6 D) 9

7. Aşağıda verilen Venn şemaya göre, $C - (A \cup B)$ kümesi aşağıdakilerden hangisidir?

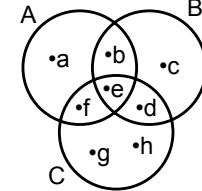

- A) $\{b, e\}$ B) $\{a, b, c\}$
C) $\{e, d, f\}$ D) $\{g, h\}$

8. $A \times B = \{(1, a), (1, b), (2, a), (2, b)\}$ ve $B \times C = \{(a, 3), (b, 3), (a, 4), (b, 4)\}$ olduğuna göre, $s(A \times C)$ kaçtır?

- A) 2 B) 3 C) 4 D) 5

2. OTURUM

(999) MATEMATİK – 2

9. $(2x, 0) = (x - 3, y + 1)$ olduğuna göre, $x \cdot y$ kaçtır?

- A) 15 B) 3
C) -7 D) -21

10. $\sqrt{(-3)^2} + \sqrt{36} + \sqrt[3]{(-5)^3}$ işleminin sonucu kaçtır?

- A) -8 B) -2 C) 3 D) 4

11. $|-21| - |-4| + |-5|$ işleminin sonucu kaçtır?

- A) 17 B) 19 C) 20 D) 22

12. $|x + 3| \leq 2$ eşitsizliğini sağlayan x tam sayılarının toplamı kaçtır?

- A) -15 B) -14
C) -10 D) -9

13. $\frac{3^{-1} + 2^{-1}}{6^{-1}}$ işleminin sonucu kaçtır?

- A) 6 B) 5 C) $\frac{7}{6}$ D) $\frac{5}{6}$

14. $\frac{6x+2}{5} = 3x - 5$ denkleminin çözüm kümesi aşağıdakilerden hangisidir?

- A) $\{-4\}$ B) $\{-1\}$
C) $\{3\}$ D) $\{5\}$

15. $\begin{cases} 2x + y = 15 \\ x - y = 3 \end{cases}$ denklem sisteminin çözüm kümesi aşağıdakilerden hangisidir?

- A) $\{(6, 3)\}$ B) $\{(4, 7)\}$
C) $\{(3, 0)\}$ D) $\{(0, 6)\}$

16. Yaşları oranı $\frac{2}{5}$ olan iki kardeşten küçüğü 12 yaşındadır. Buna göre, büyük kardeşin 3 yıl önceki yaşı kaçtır?

- A) 24 B) 27 C) 33 D) 36

17. Bir kumbarada 50 kuruşluk ve 25 kuruşluk madeni paralardan 30 tane vardır. Bu kumbarada toplam 12 lira olduğuna göre, 50 kuruşluk madeni paralardan kaç tane vardır?

- A) 6 B) 12 C) 18 D) 24

18. Aşağıdaki grafiklerden hangisi gerçek sayılarda tanımlı bire bir fonksiyon grafiğidir?

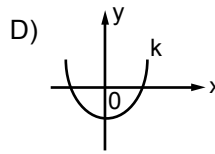
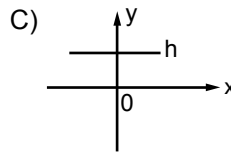
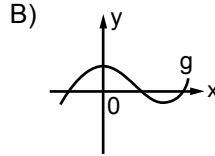
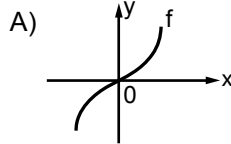

19.

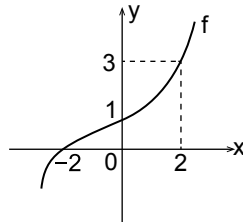

Yukarıdaki grafiğe göre, $f(0) + f^{-1}(0) + f(2)$ kaçtır?

- A) -2 B) 0 C) 2 D) 4

20. $f: \mathbb{R} \rightarrow \mathbb{R}$, $f(x) = 3x - 2$ olduğuna göre, $f(x + 2)$ aşağıdakilerden hangisidir?

- A) $3x + 4$ B) $3x + 1$
C) $3x$ D) $3x + 5$

1.

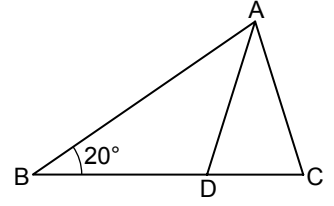

Şekildeki ABC üçgeninde, $|AB| = |BC|$ ve $|AD| = |AC|$ 'tir. $m(\widehat{ABC}) = 20^\circ$ olduğuna göre, $m(\widehat{BAD})$ kaç derecedir?

- A) 60 B) 65 C) 70 D) 80

2.

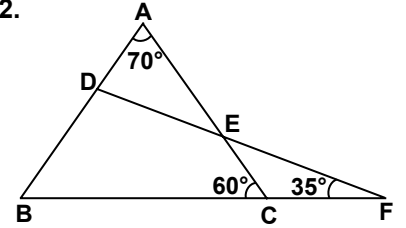

Şekilde $m(\widehat{ACB}) = 60^\circ$, $m(\widehat{DFB}) = 35^\circ$ ve $m(\widehat{BAC}) = 70^\circ$ olduğuna göre, $m(\widehat{BDF})$ kaç derecedir?

- A) 85 B) 95 C) 100 D) 105

3.

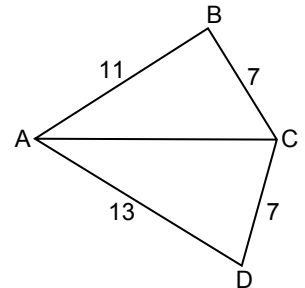

Şekilde $|AB| = 11$ cm, $|AD| = 13$ cm ve $|BC| = |DC| = 7$ cm olduğuna göre, $|AC|$ 'nin alabileceği en büyük tam sayı değeri kaç santimetredir?

- A) 20 B) 18 C) 17 D) 7

2. OTURUM

4.

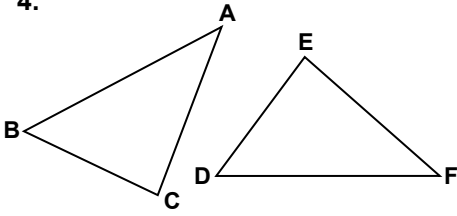

Şekilde $\widehat{BCA} \cong \widehat{DEF}$ 'tir.

$|BA| = (2x - 2)$ cm ve

$|DF| = (3x - 5)$ cm olduğuna

göre, $|AB|$ kaç santimetredir?

- A) 2 B) 4 C) 6 D) 8

5.

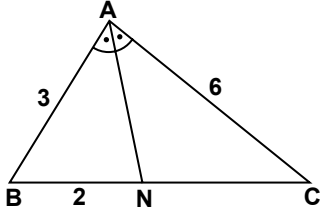

Şekildeki ABC üçgeninde;

$[AN]$, \widehat{BAC} 'nin açıortayıdır.

$|AB| = 3$ cm, $|AC| = 6$ cm ve

$|BN| = 2$ cm olduğuna göre,

$|AN|$ kaç santimetredir?

- A) $\sqrt{10}$ B) $2\sqrt{3}$
C) $\sqrt{14}$ D) $3\sqrt{2}$

6.

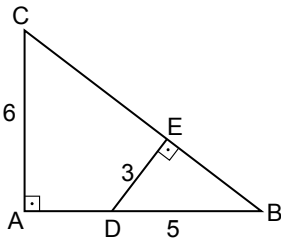

Şekildeki ABC üçgeninde

$[CA] \perp [AB]$ ve $[DE] \perp [BC]$ 'tir.

$|CA| = 6$ cm, $|DE| = 3$ cm ve

$|DB| = 5$ cm olduğuna göre,

$|AD|$ kaç santimetredir?

- A) 3 B) 4 C) 5 D) 6

7.

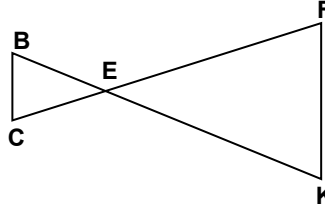

Şekilde $\widehat{BEC} \sim \widehat{KEF}$ olduğuna göre, aşağıdaki orantılardan hangisi doğrudur?

A) $\frac{|BE|}{|EF|} = \frac{|BC|}{|KE|}$

B) $\frac{|EC|}{|EF|} = \frac{|KF|}{|BC|}$

C) $\frac{|BC|}{|KF|} = \frac{|BE|}{|KE|}$

D) $\frac{|CB|}{|EK|} = \frac{|CE|}{|EB|}$

8.

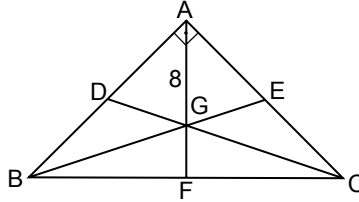

Şekildeki ABC üçgeninde

$[BE]$, $[AF]$ ve $[CD]$ kenarortaylarının kesim noktası G'dir.

$[BA] \perp [CA]$ ve $|AG| = 8$ cm

olduğuna göre, $|BC|$ kaç santimetredir?

- A) 10 B) 12 C) 18 D) 24

9.

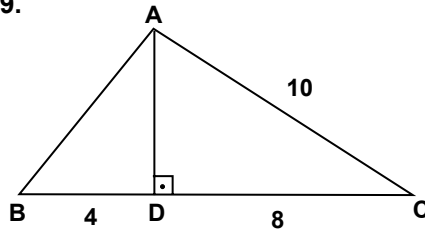

Şekildeki ABC üçgeninde,

$[AD] \perp [BC]$ 'tir. $|AC| = 10$ cm,

$|BD| = 4$ cm ve $|DC| = 8$ cm

olduğuna göre, $|AB|$ kaç santimetredir?

- A) 5 B) $\sqrt{26}$
C) 7 D) $2\sqrt{13}$

10.

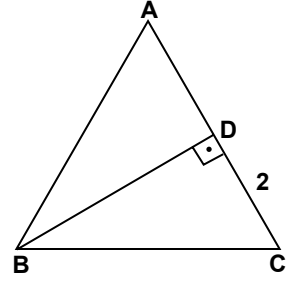

Şekilde \widehat{ABC} eşkenar üçgen ve $|DC| = 2$ cm olduğuna göre, $|DB|$ kaç santimetredir?

- A) $\frac{2\sqrt{3}}{3}$ B) $2\sqrt{3}$
C) $3\sqrt{2}$ D) 4

11. $\cos 210^\circ$, $\sin 155^\circ$, $\tan 310^\circ$ ve $\cot 70^\circ$ değerlerinin işaretleri sırasıyla aşağıdakilerden hangisinde verilmiştir?

- A) +, +, -, + B) +, -, +, -
C) -, -, +, - D) -, +, -, +

12. $\sin 120^\circ \cdot \cos 45^\circ$ değeri kaçtır?

- A) $\frac{1}{4}$ B) $\frac{\sqrt{2}}{4}$
C) $\frac{\sqrt{6}}{4}$ D) $\frac{3}{4}$

13. $0^\circ < \alpha < 90^\circ$ olmak üzere, $\sin \alpha = \frac{1}{3}$ ise $\cot \alpha$ değeri kaçtır?

- A) $2\sqrt{2}$ B) 3
C) $\frac{3}{2}$ D) $\frac{2\sqrt{2}}{3}$

2. OTURUM

14.

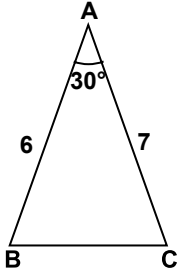

Şekildeki ABC üçgeninde,

$m(\widehat{BAC}) = 30^\circ$, $|AB| = 6$ cm ve $|AC| = 7$ cm olduğuna göre, $A(\widehat{ABC})$ kaç santimetrekaredir?

- A) $\frac{21}{4}$ B) 7
C) $\frac{21}{2}$ D) 21

15.

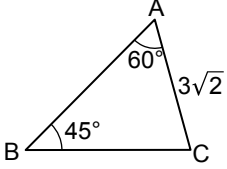

Şekildeki ABC üçgeninde,

$m(\widehat{BAC}) = 60^\circ$, $m(\widehat{CBA}) = 45^\circ$ ve $|AC| = 3\sqrt{2}$ cm olduğuna göre, $|BC|$ kaç santimetredir?

- A) 3 B) $3\sqrt{3}$
C) $2\sqrt{6}$ D) $3\sqrt{6}$

16. $A(-5)$ ve $B(-2)$ noktaları veriliyor. Buna göre, $|\overline{AB}|$ kaç birimdir?

- A) -7 B) -3 C) 3 D) 7

17. A, B, D, E noktaları aynı düzlemde bulunmaktadır. Buna göre, $\overrightarrow{AB} + \overrightarrow{BD} + \overrightarrow{DE}$ aşağıdaki vektörlerden hangisine eşittir?

- A) \overrightarrow{AE} B) \overrightarrow{BE}
C) \overrightarrow{AD} D) \overrightarrow{ED}

18. Hilesiz bir zar atıldığında üst yüze gelen sayının 5'ten küçük olma olasılığı nedir?

- A) $\frac{1}{6}$ B) $\frac{1}{3}$ C) $\frac{1}{2}$ D) $\frac{2}{3}$

19. Aşağıdaki veri gruplarından hangisinin medyanı diğerlerinden büyüktür?

- A) 2, 3, 5, 7, 7
B) 3, 4, 5, 8, 11
C) 3, 3, 5, 7, 9
D) 4, 5, 6, 6, 8

20. Üç sayının aritmetik ortalaması 30'dur. Bu sayılardan ikisinin aritmetik ortalaması 40 olduğuna göre, üçüncü sayı kaçtır?

- A) 10 B) 20 C) 30 D) 40

**TEST BİTTİ.
CEVAPLARINIZI KONTROL EDİNİZ.**

SINAV SÜRESİNCE UYULACAK KURALLAR

- 1. Adaylar, sınav kurallarına ve salon görevlilerinin tüm uyarılarına uymak zorundadırlar. Kurallara ve uyarılara uymayan adayların sınavları geçersiz sayılacaktır.**
2. Sınav başladıktan sonra adayların salon görevlileri ve birbirleri ile konuşmaları, kalem, silgi vb. şeyleri istemeleri yasaktır.
3. Adaylar sınav süresince, sınav giriş belgesi ile birlikte kimlik belgelerinden birini (nüfus cüzdanı, pasaport veya sürücü belgesi) masalarının üzerinde bulundurmamak zorundadırlar.

SALON GÖREVLİLERİNCE SINAV BAŞLAMADAN ÖNCE ADAYLARA YAPILACAK SON UYARI

- Soracağınız bir şey var mı? Varsa şimdi sorunuz.
- Sınav başladıktan sonra sorularınıza cevap verilmeyecektir.
- Başlama zilini bekleyiniz.
- Hepinize başarılar dileriz.

(Salon başkanı başlama ve bitiş saatini tahtaya yazacaktır.)

Bu kitapçığın her hakkı saklıdır. Hangi amaçla olursa olsun, kitapçığın tamamının veya bir kısmının Millî Eğitim Bakanlığı Ölçme, Değerlendirme ve Sınav Hizmetleri Genel Müdürlüğünün yazılı izni olmadan kopya edilmesi, fotoğraflarının çekilmesi, bilgisayar ortamına alınması, herhangi bir yolla çoğaltılması, yayımlanması veya başka bir amaçla kullanılması yasaktır. Bu yasağa uymayanlar, doğabilecek cezai sorumluluğu ve kitapçığın hazırlanmasındaki mali külfeti peşinen kabullenmiş sayılır.

27 EYLÜL 2014 TARİHİNDE YAPILAN AÇIKÖĞRETİM LİSESİ / MESLEKİ AÇIKÖĞRETİM LİSESİ
2013-2014 ÖĞRETİM YILI EK SINAVI 2. OTURUM T KİTAPÇIĞI CEVAP ANAHTARI

DİN KÜL.AHL.BİL. – 1	DİN KÜL.AHL.BİL. – 3	SEÇ. FELSEFE – 1	COĞRAFYA – 1
1. A	1. D	1. A	1. D
2. C	2. D	2. C	2. A
3. B	3. A	3. A	3. B
4. A	4. B	4. C	4. C
5. D	5. A	5. B	5. D
6. B	6. D	6. D	6. A
7. D	7. C	7. A	7. D
8. B	8. C	8. D	8. A
9. C	9. B	9. B	9. B
10. B	10. D	10. C	10. C
11. A	11. C	11. B	11. B
12. A	12. C	12. B	12. D
13. D	13. B	13. A	13. D
14. C	14. B	14. A	14. A
15. B	15. D	15. C	15. B
16. C	16. B	16. D	16. B
17. A	17. C	17. C	17. A
18. D	18. A	18. B	18. B
19. B	19. A	19. A	19. B
20. A	20. B	20. D	20. D

DİN KÜL.AHL.BİL. – 2	DİN KÜL.AHL.BİL. – 4	SEÇ. FELSEFE – 2	COĞRAFYA – 2
1. D	1. D	1. D	1. B
2. B	2. A	2. B	2. B
3. C	3. C	3. C	3. C
4. B	4. D	4. B	4. A
5. A	5. B	5. C	5. C
6. B	6. C	6. B	6. D
7. A	7. B	7. A	7. C
8. A	8. A	8. C	8. C
9. C	9. B	9. C	9. B
10. D	10. D	10. A	10. A
11. B	11. B	11. D	11. A
12. D	12. A	12. B	12. B
13. A	13. D	13. C	13. D
14. C	14. B	14. D	14. C
15. D	15. C	15. B	15. B
16. A	16. A	16. D	16. D
17. B	17. A	17. A	17. B
18. D	18. D	18. C	18. A
19. A	19. C	19. A	19. B
20. C	20. D	20. A	20. A

27 EYLÜL 2014 TARİHİNDE YAPILAN AÇIKÖĞRETİM LİSESİ / MESLEKİ AÇIKÖĞRETİM LİSESİ
2013-2014 ÖĞRETİM YILI EK SINAVI 2. OTURUM T KİTAPÇIĞI CEVAP ANAHTARI

İNGİLİZCE – 1

1. B
2. C
3. D
4. A
5. B
6. C
7. A
8. D
9. B
10. A
11. B
12. C
13. A
14. A
15. B
16. C
17. D
18. C
19. B
20. D

FRANSIZCA – 1

1. B
2. A
3. C
4. D
5. B
6. D
7. C
8. B
9. C
10. A
11. C
12. D
13. A
14. C
15. B
16. D
17. B
18. C
19. A
20. D

ALMANCA – 2

1. B
2. D
3. A
4. D
5. B
6. A
7. C
8. D
9. D
10. A
11. D
12. B
13. A
14. A
15. D
16. C
17. C
18. A
19. B
20. D

DİL ve ANLATIM – 1

1. A
2. B
3. C
4. D
5. B
6. A
7. C
8. D
9. C
10. B
11. C
12. A
13. D
14. A
15. B
16. A
17. D
18. A
19. B
20. B

ALMANCA – 1

1. D
2. D
3. D
4. C
5. B
6. C
7. D
8. A
9. D
10. A
11. C
12. A
13. B
14. D
15. B
16. C
17. C
18. B
19. C
20. D

İNGİLİZCE – 2

1. C
2. B
3. D
4. C
5. B
6. D
7. B
8. A
9. C
10. A
11. D
12. C
13. B
14. B
15. D
16. A
17. D
18. A
19. B
20. C

FRANSIZCA – 2

1. B
2. B
3. A
4. C
5. B
6. D
7. B
8. A
9. B
10. A
11. C
12. D
13. C
14. B
15. C
16. D
17. D
18. A
19. B
20. A

DİL ve ANLATIM – 2

1. B
2. D
3. A
4. B
5. B
6. D
7. D
8. B
9. A
10. C
11. C
12. C
13. B
14. C
15. B
16. A
17. A
18. C
19. D
20. A

27 EYLÜL 2014 TARİHİNDE YAPILAN AÇIKÖĞRETİM LİSESİ / MESLEKİ AÇIKÖĞRETİM LİSESİ
2013-2014 ÖĞRETİM YILI EK SINAVI 2. OTURUM T KİTAPÇIĞI CEVAP ANAHTARI

TÜRK EDEBİYATI – 1	FİZİK – 1	FİZİK – 3	KİMYA – 3
1. D	1. D	1. D	1. D
2. D	2. C	2. B	2. A
3. B	3. D	3. D	3. A
4. B	4. C	4. A	4. C
5. B	5. A	5. C	5. D
6. A	6. B	6. C	6. D
7. B	7. B	7. A	7. C
8. D	8. D	8. D	8. B
9. A	9. A	9. A	9. C
10. C	10. C	10. D	10. B
11. D	11. B	11. C	11. B
12. C	12. D	12. B	12. D
13. C	13. D	13. A	13. A
14. D	14. C	14. C	14. C
15. C	15. A	15. B	15. D
16. A	16. B	16. A	16. C
17. B	17. C	17. B	17. A
18. A	18. A	18. D	18. C
19. D	19. B	19. C	19. B
20. B	20. A	20. A	20. A

TÜRK EDEBİYATI – 2	FİZİK – 2	FİZİK – 4	KİMYA – 4
1. B	1. C	1. İPTAL	1. A
2. A	2. C	2. B	2. B
3. C	3. B	3. A	3. D
4. A	4. A	4. B	4. B
5. C	5. D	5. D	5. B
6. B	6. B	6. A	6. D
7. D	7. C	7. D	7. C
8. B	8. D	8. A	8. A
9. B	9. C	9. D	9. D
10. D	10. A	10. B	10. C
11. D	11. B	11. D	11. D
12. B	12. B	12. C	12. C
13. A	13. C	13. B	13. C
14. D	14. D	14. C	14. B
15. C	15. C	15. A	15. C
16. A	16. A	16. B	16. D
17. C	17. A	17. D	17. B
18. A	18. B	18. C	18. B
19. D	19. A	19. A	19. A
20. A	20. D	20. C	20. A

27 EYLÜL 2014 TARİHİNDE YAPILAN AÇIKÖĞRETİM LİSESİ / MESLEKİ AÇIKÖĞRETİM LİSESİ
2013-2014 ÖĞRETİM YILI EK SINAVI 2. OTURUM T KİTAPÇIĞI CEVAP ANAHTARI

BİYOLOJİ – 3

1. C
2. D
3. A
4. B
5. D
6. B
7. A
8. B
9. D
10. A
11. B
12. D
13. A
14. C
15. C
16. A
17. C
18. B
19. C
20. D

ÇAĞ. TÜRK DÜN. TAR. – 1

1. C
2. A
3. A
4. B
5. D
6. C
7. D
8. B
9. A
10. A
11. B
12. C
13. B
14. B
15. D
16. D
17. A
18. A
19. D
20. A

EKONOMİ – 1

1. B
2. D
3. C
4. A
5. B
6. D
7. C
8. A
9. B
10. C
11. C
12. D
13. C
14. B
15. A
16. D
17. A
18. B
19. A
20. C

İŞLETME – 1

1. A
2. D
3. A
4. C
5. B
6. D
7. C
8. A
9. C
10. B
11. B
12. D
13. A
14. C
15. B
16. D
17. C
18. A
19. D
20. A

BİYOLOJİ – 4

1. B
2. D
3. A
4. B
5. D
6. C
7. B
8. C
9. A
10. A
11. D
12. C
13. C
14. B
15. D
16. B
17. C
18. B
19. A
20. D

DEM. VE İNSAN HAK. – 1

1. B
2. D
3. C
4. D
5. A
6. D
7. B
8. C
9. D
10. A
11. C
12. C
13. B
14. C
15. A
16. B
17. A
18. C
19. A
20. B

EKONOMİ – 2

1. D
2. B
3. C
4. B
5. D
6. A
7. C
8. A
9. B
10. A
11. C
12. B
13. D
14. B
15. C
16. A
17. C
18. C
19. A
20. D

İŞLETME – 2

1. A
2. D
3. C
4. B
5. B
6. D
7. C
8. A
9. B
10. A
11. D
12. A
13. D
14. B
15. C
16. A
17. D
18. C
19. D
20. B

27 EYLÜL 2014 TARİHİNDE YAPILAN AÇIKÖĞRETİM LİSESİ / MESLEKİ AÇIKÖĞRETİM LİSESİ
2013-2014 ÖĞRETİM YILI EK SINAVI 2. OTURUM T KİTAPÇIĞI CEVAP ANAHTARI

SANAT TARİHİ - 1	SEÇ. TARİH - 3	SEÇ. COĞRAFYA - 3	FIKİH - 1
1. C	1. D	1. A	1. D
2. B	2. B	2. B	2. A
3. B	3. A	3. C	3. A
4. A	4. D	4. B	4. B
5. B	5. A	5. D	5. C
6. C	6. C	6. C	6. D
7. B	7. C	7. D	7. C
8. C	8. D	8. D	8. D
9. D	9. B	9. B	9. D
10. A	10. C	10. B	10. A
11. A	11. A	11. A	11. D
12. D	12. D	12. C	12. A
13. B	13. B	13. D	13. A
14. C	14. C	14. D	14. B
15. D	15. A	15. A	15. C
16. B	16. B	16. B	16. B
17. C	17. A	17. A	17. D
18. D	18. B	18. D	18. B
19. C	19. A	19. B	19. B
20. A	20. C	20. B	20. C

SANAT TARİHİ - 2	SEÇ. TARİH - 4	SEÇ. COĞRAFYA - 4	FIKİH - 2
1. A	1. A	1. A	1. D
2. B	2. D	2. C	2. B
3. D	3. B	3. B	3. C
4. D	4. C	4. C	4. A
5. A	5. B	5. B	5. B
6. C	6. A	6. D	6. C
7. C	7. B	7. C	7. B
8. A	8. A	8. C	8. A
9. C	9. C	9. B	9. B
10. B	10. B	10. C	10. A
11. A	11. B	11. C	11. D
12. D	12. A	12. B	12. D
13. C	13. D	13. A	13. A
14. A	14. A	14. C	14. B
15. B	15. D	15. C	15. A
16. D	16. C	16. D	16. D
17. C	17. C	17. A	17. B
18. C	18. B	18. C	18. C
19. A	19. A	19. A	19. C
20. C	20. D	20. D	20. B

27 EYLÜL 2014 TARİHİNDE YAPILAN AÇIKÖĞRETİM LİSESİ / MESLEKİ AÇIKÖĞRETİM LİSESİ
2013-2014 ÖĞRETİM YILI EK SINAVI 2. OTURUM T KİTAPÇIĞI CEVAP ANAHTARI

SEÇ. Y. DİL İNG. – 3

1. D
2. B
3. C
4. B
5. C
6. A
7. D
8. C
9. B
10. A
11. D
12. C
13. B
14. D
15. A
16. C
17. B
18. C
19. D
20. A

SEÇ. Y. DİL FRAN. – 3

1. B
2. A
3. C
4. C
5. D
6. B
7. A
8. D
9. B
10. A
11. B
12. A
13. D
14. C
15. A
16. B
17. A
18. C
19. B
20. D

SEÇ. Y. DİL ALM. – 4

1. B
2. C
3. C
4. B
5. D
6. A
7. B
8. B
9. D
10. A
11. C
12. B
13. A
14. C
15. D
16. D
17. A
18. B
19. B
20. C

SEÇ. Y. DİL İNG. – 5

1. B
2. C
3. D
4. A
5. B
6. A
7. D
8. C
9. B
10. A
11. C
12. B
13. D
14. A
15. C
16. B
17. D
18. B
19. A
20. A

SEÇ. Y. DİL ALM. – 3

1. D
2. A
3. B
4. C
5. D
6. B
7. B
8. A
9. D
10. D
11. C
12. A
13. D
14. A
15. C
16. D
17. B
18. C
19. B
20. A

SEÇ. Y. DİL İNG. – 4

1. D
2. B
3. A
4. C
5. B
6. C
7. A
8. C
9. D
10. A
11. B
12. C
13. D
14. B
15. A
16. D
17. B
18. A
19. B
20. D

SEÇ. Y. DİL FRAN. – 4

1. C
2. C
3. A
4. C
5. B
6. A
7. D
8. B
9. B
10. A
11. A
12. D
13. A
14. C
15. B
16. D
17. A
18. C
19. A
20. B

SEÇ. Y. DİL ALM. – 5

1. C
2. C
3. A
4. A
5. C
6. C
7. D
8. B
9. B
10. A
11. D
12. A
13. B
14. C
15. B
16. C
17. C
18. A
19. C
20. C

27 EYLÜL 2014 TARİHİNDE YAPILAN AÇIKÖĞRETİM LİSESİ / MESLEKİ AÇIKÖĞRETİM LİSESİ
2013-2014 ÖĞRETİM YILI EK SINAVI 2. OTURUM T KİTAPÇIĞI CEVAP ANAHTARI

SEÇ. Y. DİL FRAN. – 5	SEÇ. Y. DİL ALM. – 6	SEÇ. Y. DİL İNG. – 7	SEÇ. Y. DİL FRAN. – 7
1. B	1. D	1. D	1. A
2. A	2. B	2. C	2. B
3. C	3. C	3. B	3. C
4. C	4. B	4. A	4. D
5. D	5. A	5. D	5. A
6. B	6. A	6. C	6. D
7. A	7. C	7. D	7. C
8. D	8. A	8. B	8. D
9. B	9. D	9. B	9. B
10. D	10. B	10. C	10. A
11. D	11. C	11. C	11. D
12. A	12. A	12. B	12. A
13. B	13. B	13. D	13. D
14. D	14. D	14. B	14. C
15. B	15. A	15. C	15. B
16. A	16. C	16. A	16. C
17. C	17. B	17. B	17. D
18. D	18. D	18. D	18. C
19. B	19. D	19. A	19. A
20. A	20. C	20. D	20. B

SEÇ. Y. DİL İNG. – 6	SEÇ. Y. DİL FRAN. – 6	SEÇ. Y. DİL ALM. – 7	SEÇ. Y. DİL İNG. – 8
1. B	1. A	1. B	1. A
2. D	2. B	2. A	2. B
3. C	3. C	3. D	3. C
4. A	4. A	4. B	4. A
5. D	5. B	5. D	5. D
6. A	6. C	6. D	6. A
7. B	7. D	7. A	7. C
8. B	8. D	8. B	8. B
9. C	9. B	9. C	9. D
10. A	10. A	10. A	10. B
11. D	11. D	11. A	11. C
12. B	12. A	12. C	12. B
13. C	13. C	13. A	13. A
14. A	14. D	14. B	14. D
15. C	15. B	15. B	15. A
16. B	16. B	16. C	16. C
17. C	17. A	17. D	17. D
18. A	18. A	18. B	18. B
19. B	19. D	19. A	19. A
20. D	20. C	20. B	20. C

27 EYLÜL 2014 TARİHİNDE YAPILAN AÇIKÖĞRETİM LİSESİ / MESLEKİ AÇIKÖĞRETİM LİSESİ
2013-2014 ÖĞRETİM YILI EK SINAVI 2. OTURUM T KİTAPÇIĞI CEVAP ANAHTARI

SEÇ. Y. DİL ALM. – 8

1. D
2. B
3. A
4. D
5. B
6. C
7. B
8. A
9. C
10. C
11. D
12. B
13. C
14. A
15. D
16. C
17. B
18. A
19. D
20. D

HZ. MUHAMMED'İN HAY. – 1

1. B
2. C
3. A
4. D
5. B
6. B
7. C
8. A
9. D
10. C
11. A
12. D
13. C
14. B
15. C
16. B
17. C
18. A
19. C
20. D

SEÇ. DİL ve ANLATIM – 3

1. D
2. A
3. B
4. B
5. B
6. A
7. B
8. A
9. B
10. D
11. A
12. C
13. C
14. B
15. D
16. D
17. A
18. A
19. C
20. C

SEÇ. DİL ve ANLATIM – 5

1. D
2. D
3. A
4. B
5. C
6. A
7. A
8. C
9. D
10. C
11. B
12. C
13. D
14. D
15. B
16. D
17. A
18. B
19. A
20. D

SEÇ. Y. DİL FRAN. – 8

1. D
2. D
3. C
4. A
5. C
6. B
7. A
8. D
9. B
10. A
11. D
12. A
13. D
14. A
15. B
16. B
17. D
18. A
19. C
20. A

HZ. MUHAMMED'İN HAY. – 2

1. B
2. A
3. C
4. D
5. D
6. A
7. D
8. C
9. B
10. B
11. C
12. C
13. A
14. C
15. A
16. B
17. D
18. A
19. B
20. C

SEÇ. DİL ve ANLATIM – 4

1. C
2. A
3. C
4. B
5. D
6. B
7. C
8. D
9. B
10. D
11. B
12. C
13. C
14. D
15. B
16. A
17. A
18. A
19. B
20. D

SEÇ. DİL ve ANLATIM – 6

1. C
2. D
3. B
4. C
5. B
6. B
7. B
8. A
9. D
10. A
11. D
12. C
13. C
14. D
15. D
16. C
17. A
18. D
19. A
20. A

27 EYLÜL 2014 TARİHİNDE YAPILAN AÇIKÖĞRETİM LİSESİ / MESLEKİ AÇIKÖĞRETİM LİSESİ
2013-2014 ÖĞRETİM YILI EK SINAVI 2. OTURUM T KİTAPÇIĞI CEVAP ANAHTARI

SEÇ. DİL ve ANLATIM – 7

1. B
2. C
3. A
4. A
5. C
6. B
7. D
8. B
9. D
10. C
11. C
12. A
13. C
14. D
15. C
16. A
17. B
18. A
19. D
20. B

SEÇ. TÜRK EDEB. – 3

1. A
2. A
3. D
4. D
5. C
6. A
7. A
8. D
9. B
10. D
11. D
12. B
13. A
14. C
15. B
16. B
17. A
18. B
19. C
20. C

SEÇ. TÜRK EDEB. – 5

1. A
2. A
3. A
4. B
5. B
6. C
7. D
8. A
9. D
10. A
11. B
12. D
13. C
14. A
15. B
16. D
17. D
18. D
19. C
20. A

SEÇ. TÜRK EDEB. – 7

1. B
2. C
3. B
4. A
5. B
6. A
7. D
8. A
9. C
10. D
11. D
12. A
13. D
14. B
15. A
16. D
17. D
18. A
19. C
20. C

SEÇ. DİL ve ANLATIM – 8

1. A
2. D
3. D
4. A
5. B
6. A
7. C
8. B
9. C
10. D
11. A
12. D
13. B
14. C
15. B
16. A
17. A
18. D
19. B
20. C

SEÇ. TÜRK EDEB. – 4

1. A
2. C
3. C
4. D
5. A
6. B
7. C
8. B
9. A
10. D
11. B
12. B
13. B
14. C
15. C
16. A
17. D
18. B
19. B
20. D

SEÇ. TÜRK EDEB. – 6

1. B
2. A
3. C
4. D
5. B
6. C
7. D
8. C
9. A
10. B
11. B
12. D
13. B
14. D
15. C
16. A
17. D
18. A
19. C
20. B

SEÇ. TÜRK EDEB. – 8

1. B
2. D
3. C
4. A
5. A
6. D
7. B
8. B
9. A
10. D
11. C
12. B
13. A
14. C
15. C
16. D
17. B
18. B
19. A
20. D

27 EYLÜL 2014 TARİHİNDE YAPILAN AÇIKÖĞRETİM LİSESİ / MESLEKİ AÇIKÖĞRETİM LİSESİ
2013-2014 ÖĞRETİM YILI EK SINAVI 2. OTURUM T KİTAPÇIĞI CEVAP ANAHTARI

İSLAM TARİHİ – 1

1. C
2. D
3. D
4. B
5. A
6. A
7. D
8. D
9. A
10. C
11. B
12. D
13. B
14. C
15. A
16. C
17. D
18. C
19. D
20. A

SİYER – 1

1. B
2. C
3. D
4. B
5. D
6. C
7. A
8. C
9. A
10. D
11. D
12. C
13. A
14. B
15. C
16. B
17. D
18. C
19. A
20. A

GİRİŞİMCİLİK – 2

1. A
2. B
3. A
4. D
5. D
6. B
7. D
8. A
9. C
10. A
11. B
12. D
13. B
14. A
15. C
16. A
17. D
18. B
19. C
20. D

MATEMATİK – 2

1. A
2. B
3. C
4. B
5. A
6. A
7. C
8. D
9. D
10. B
11. D
12. C
13. A
14. C
15. B
16. C
17. A
18. D
19. D
20. A

İSLAM TARİHİ – 2

1. B
2. A
3. D
4. C
5. A
6. D
7. C
8. D
9. B
10. A
11. B
12. B
13. A
14. D
15. A
16. B
17. C
18. B
19. D
20. C

SİYER – 2

1. D
2. C
3. B
4. C
5. A
6. B
7. A
8. C
9. D
10. B
11. B
12. A
13. D
14. B
15. A
16. B
17. C
18. D
19. C
20. A

MATEMATİK – 1

1. B
2. C
3. A
4. D
5. B
6. C
7. D
8. C
9. B
10. D
11. D
12. A
13. B
14. C
15. A
16. B
17. C
18. A
19. C
20. A